

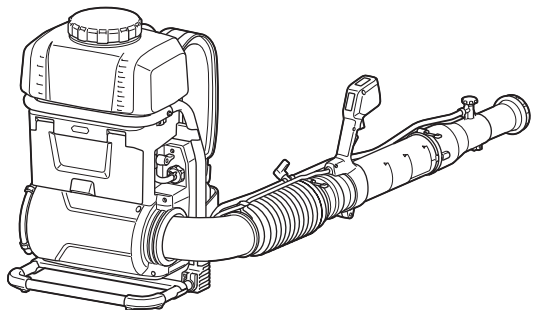

EN	Cordless Backpack Mist Blower	INSTRUCTION MANUAL	10
ZHCN	背负式电动喷雾器	使用说明书	24
ID	Blower Uap Ransel Tanpa Kabel	PETUNJUK PENGGUNAAN	38
MS	Penghembus Kabus Galas Tanpa Kord	MANUAL ARAHAN	53
VI	Máy Phun Thuốc Đeo Vai Hoạt Động Bằng Pin	TÀI LIỆU HƯỚNG DẪN	68
TH	เครื่องพ่นละอองฝอยสะพายหลังไร้สาย	คู่มือการใช้งาน	82

PM001G

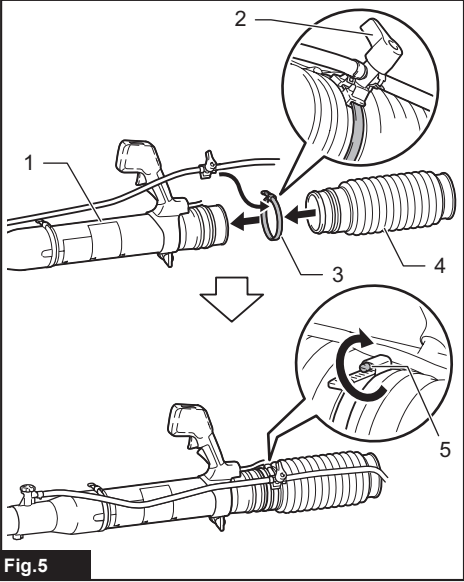

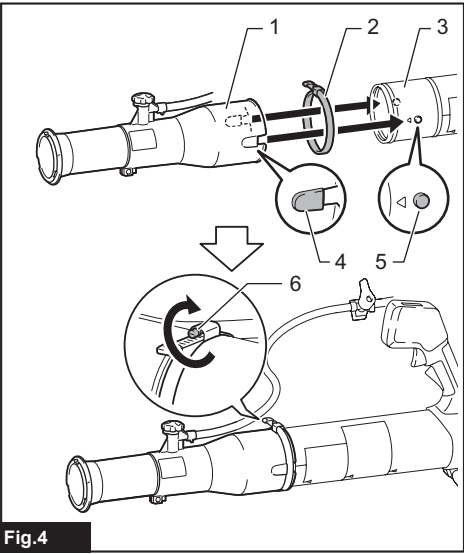
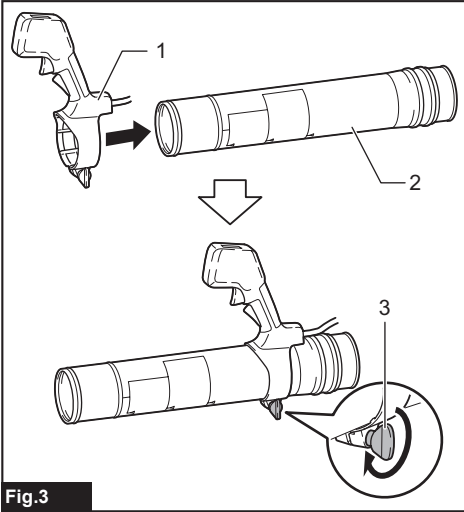
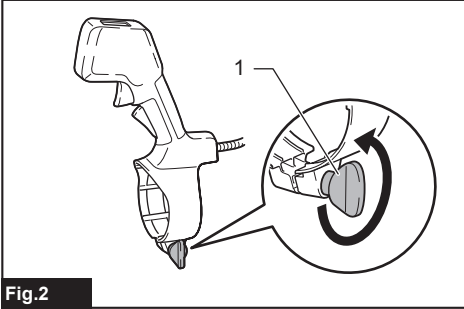
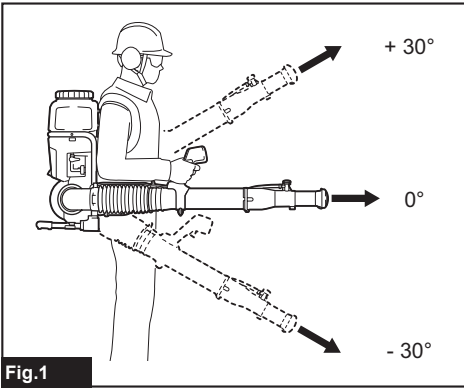

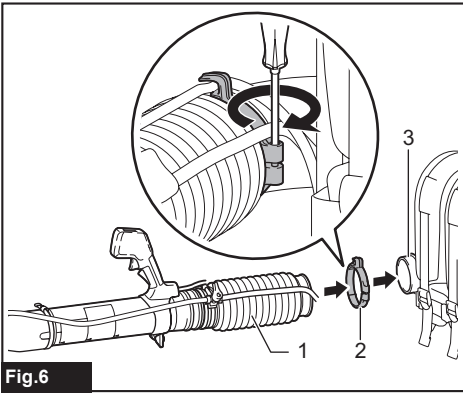

Fig.6

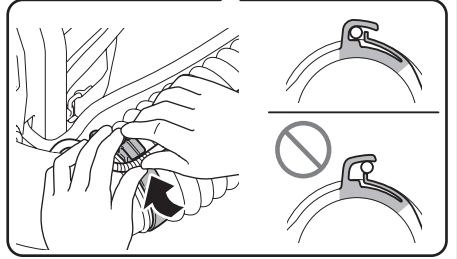
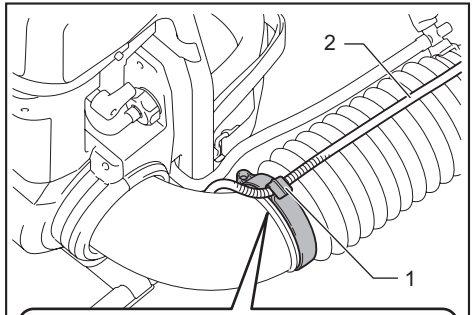

Fig.8

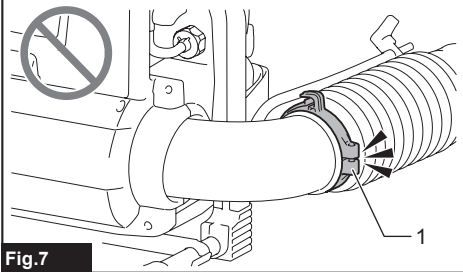
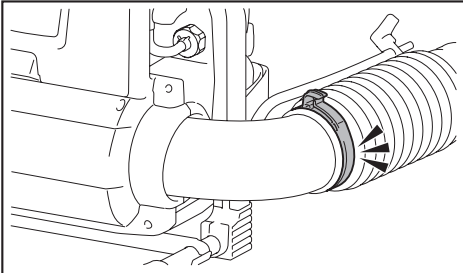

Fig.7

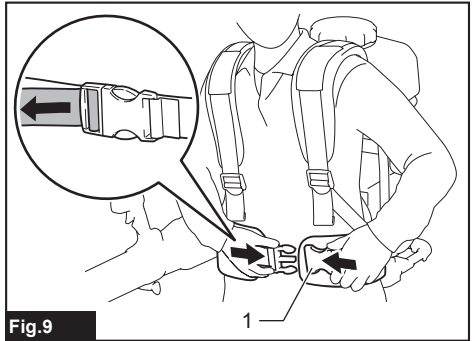

Fig.9

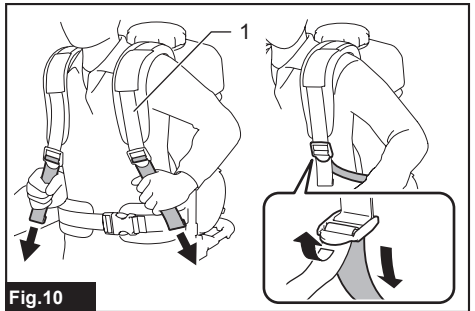
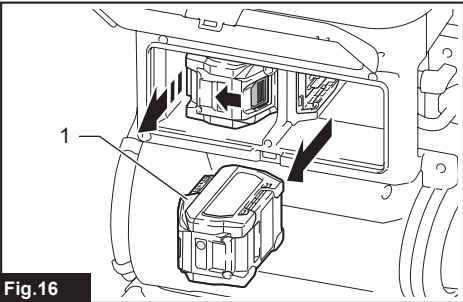
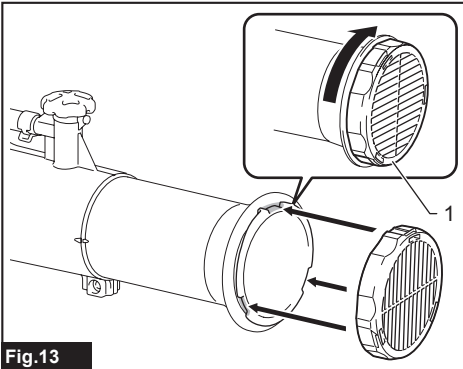
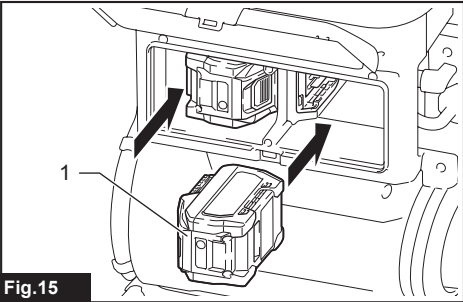
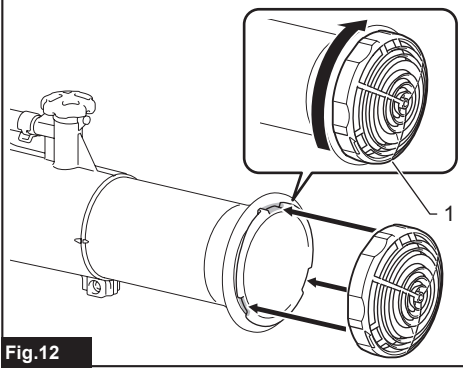
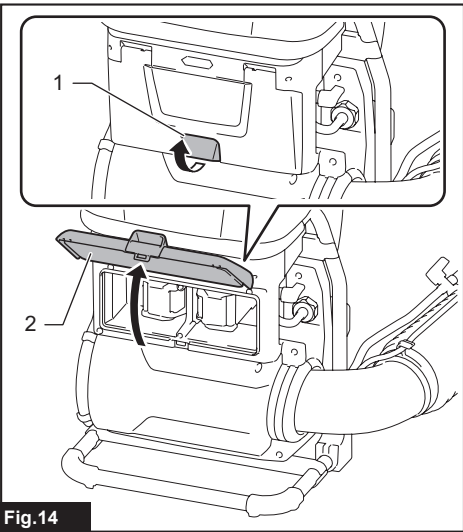
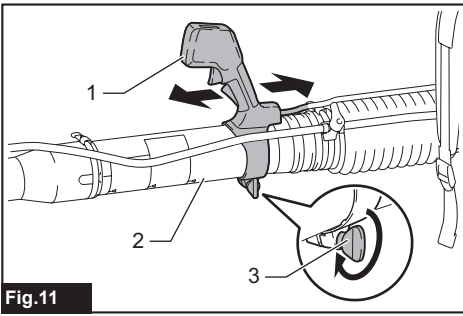
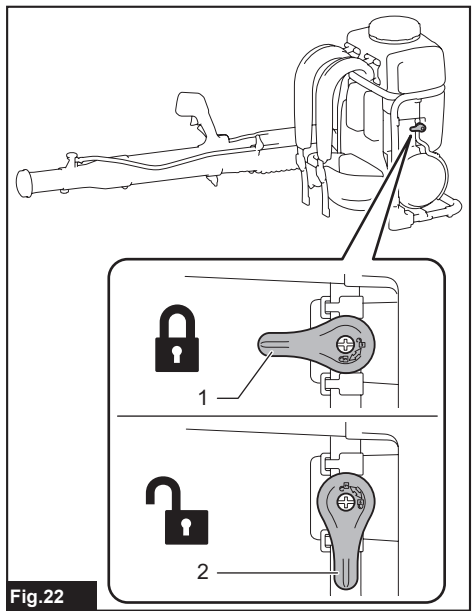
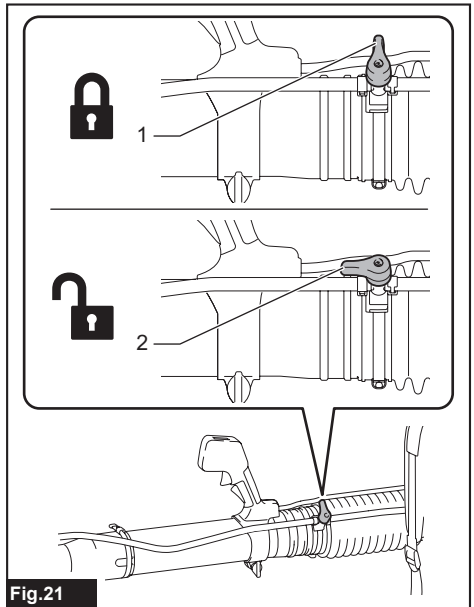
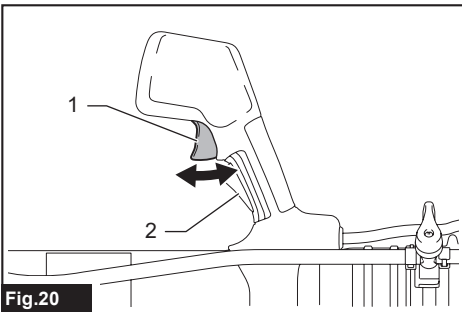
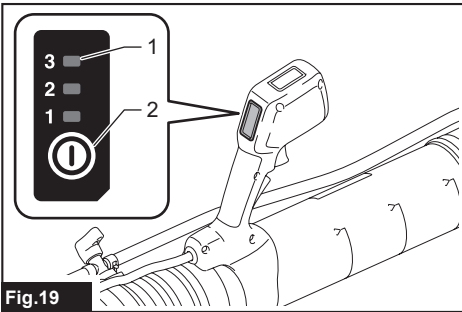
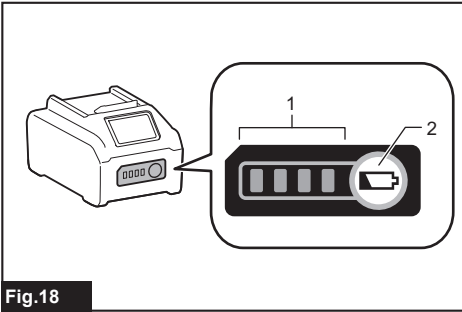
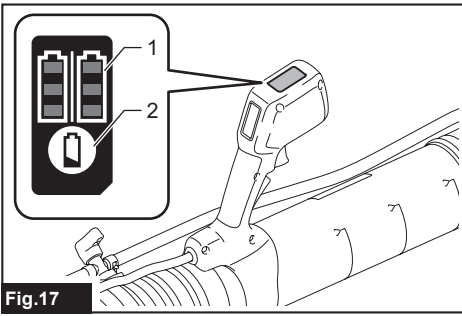

Fig.10





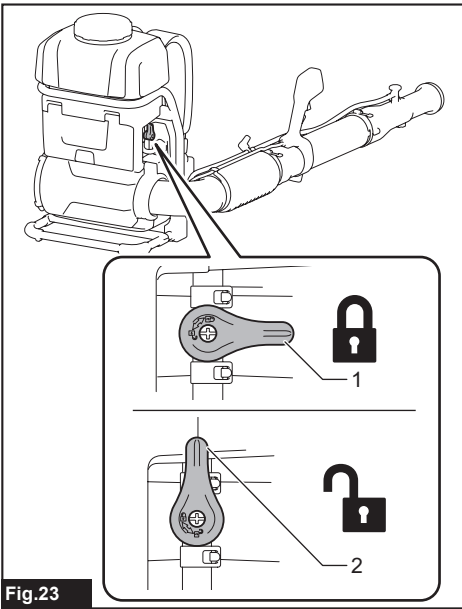

Fig.23

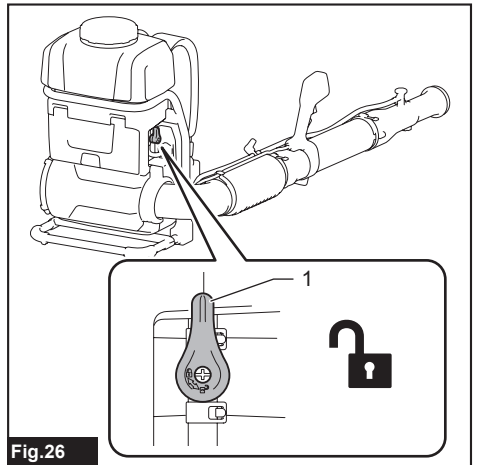

Fig.26

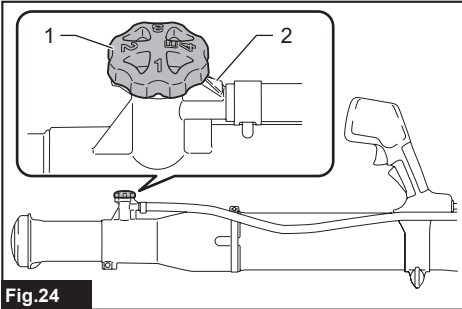

Fig.24

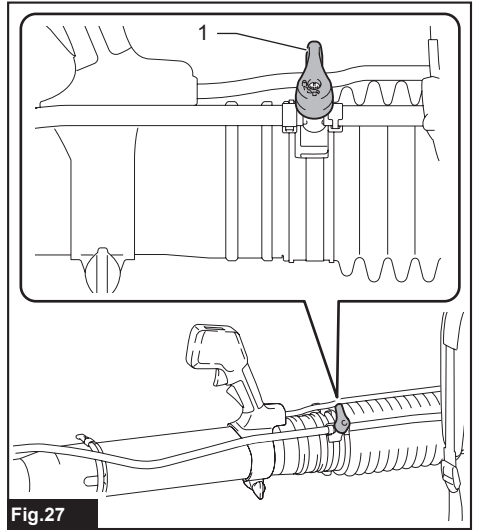

Fig.27

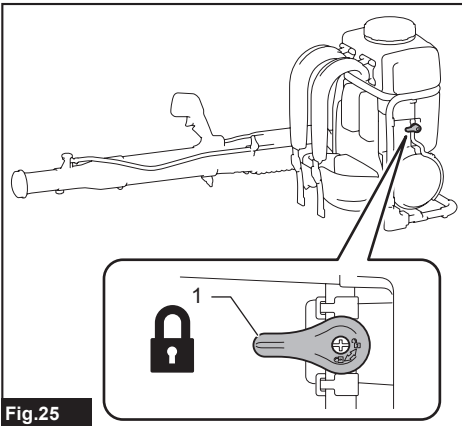

Fig.25

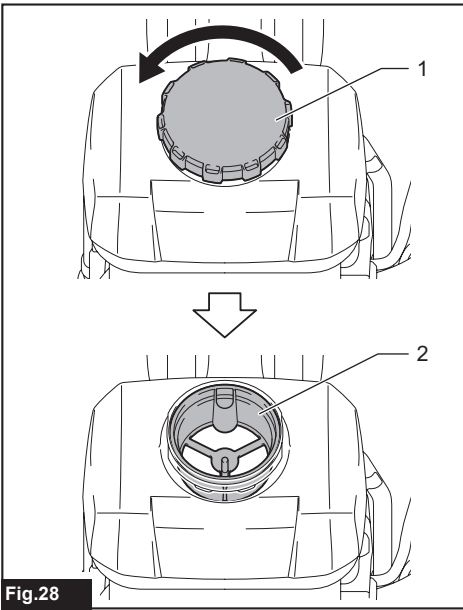

Fig.28

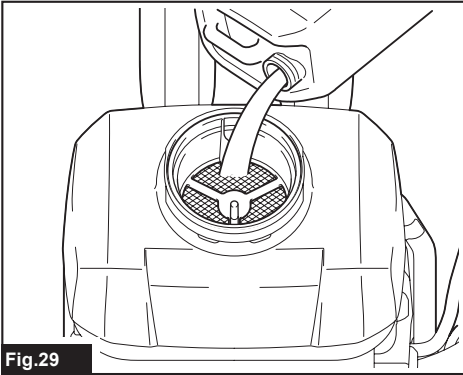

Fig.29

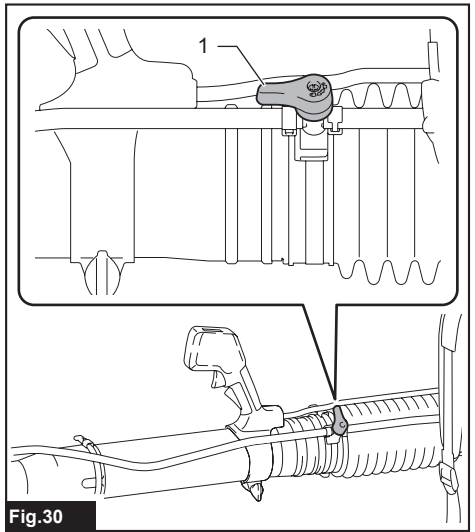

Fig.30

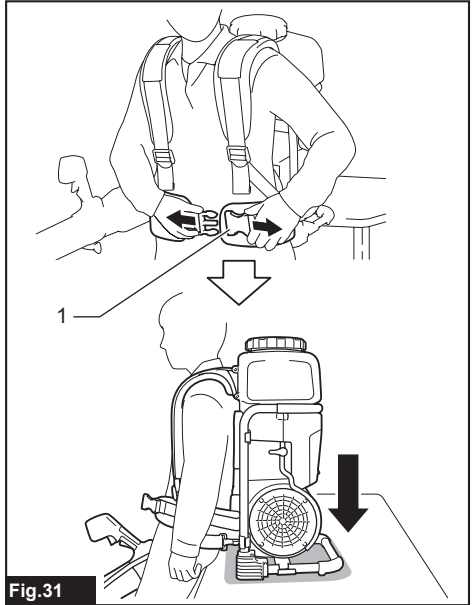

Fig.31

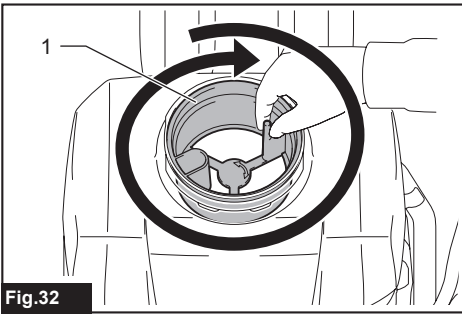

Fig.32

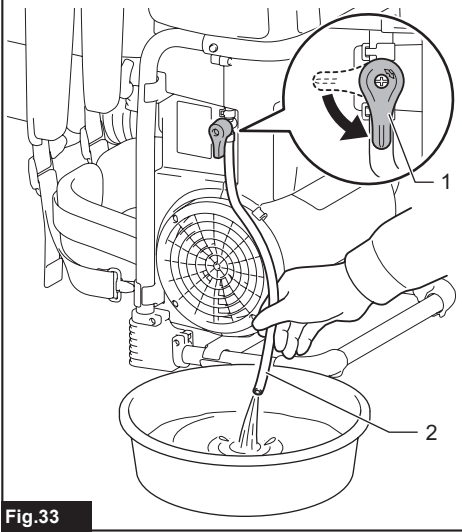

Fig.33

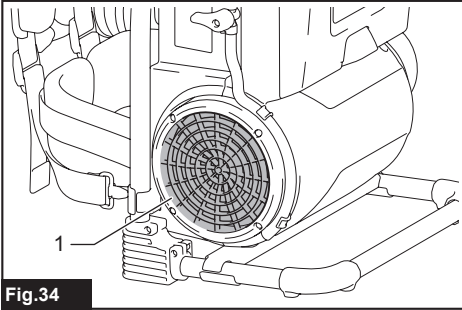

Fig.34

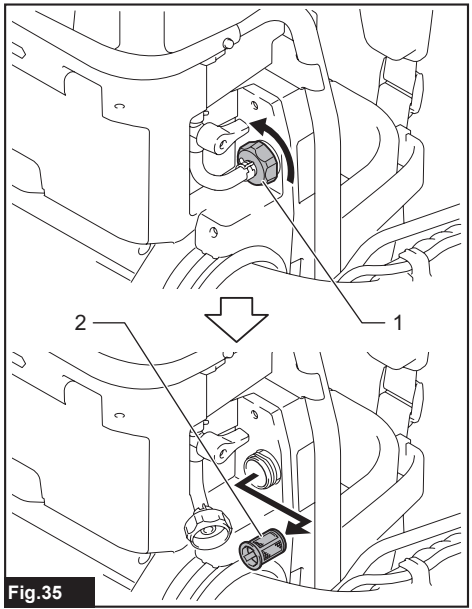

Fig.35

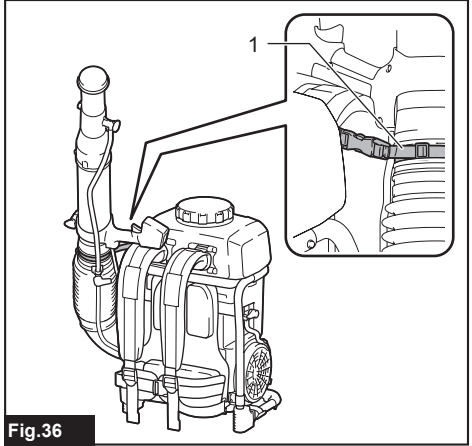

Fig.36

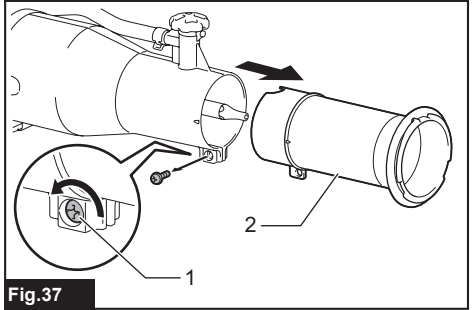
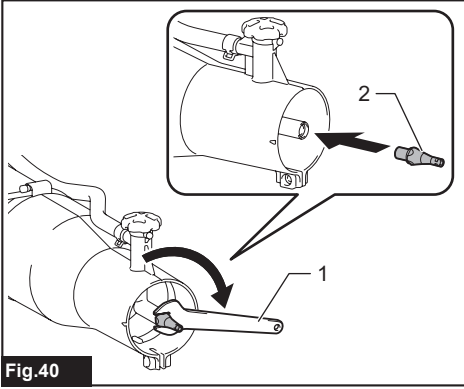
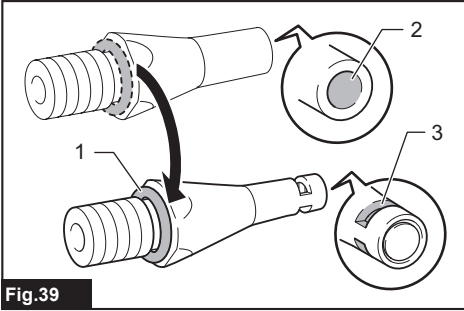
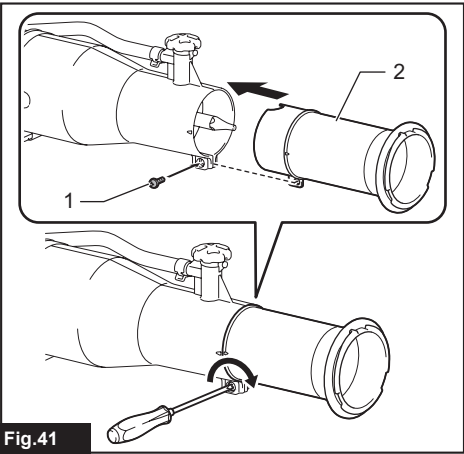
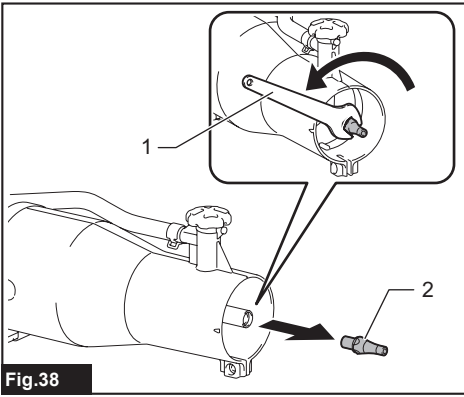

Fig.37



SPECIFICATIONS

Model:		PM001G
Capacities	Air volume	7.4 - 14.3 m ³ /min *1
	Air speed (average)	28.0 - 53.0 m/s
	Air speed (max.)	34.0 - 64.0 m/s
Tank capacity		15 l
Volume of total residual		50 ml or less
Dimensions (L x W x H) (with end nozzle)		320 mm x 600 mm x 690 mm
Rated voltage		D.C. 36 V - 40 V max
Net weight	*2	11.9 kg
	*3	13.2 - 15.7 kg
Protection degree		IPX4

- Due to our continuing program of research and development, the specifications herein are subject to change without notice.
- Specifications may differ from country to country.

*1: Maximum air flow rate is 858 m³/h.

*2: Weight when the tank is empty, without the batteries, with pipes, nozzle and harnesses.

*3: The lightest and heaviest combination of weight, according to EPTA-Procedure 01/2014. The weight may differ depending on the attachment(s), including the battery cartridge(s).

Applicable battery cartridge and charger

Battery cartridge	BL4050F / BL4080F
Charger	DC40RA / DC40RB / DC40RC

- Some of the battery cartridges and chargers listed above may not be available depending on your region of residence.

⚠WARNING: Only use the battery cartridges and chargers listed above. Use of any other battery cartridges and chargers may cause injury and/or fire.

⚠WARNING: Do not use a corded power supply such as portable power pack with this machine.

Spraying specifications

Horizontal spray range

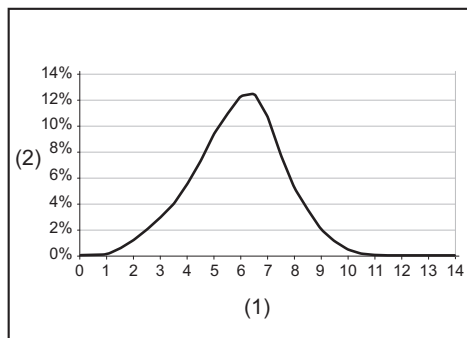

(1) Distance from flow delivery (m) (2) Percentage of medium deposited on the ground

Droplet size

Droplet size with standard nozzle

Adjustment knob setting	Dv 0.1	Dv 0.5	Dv 0.9
1	22 µm	57 µm	112 µm
2	37 µm	102 µm	251 µm
3	40 µm	111 µm	267 µm
4	42 µm	115 µm	280 µm

Droplet size with ULV nozzle

Adjustment knob setting	Dv 0.1	Dv 0.5	Dv 0.9
1 - 4	14 µm	41 µm	85 µm

Discharge rate for working positions

► Fig.1

Discharge rate with standard nozzle

Adjustment knob setting	Nozzle angle		
	- 30°	0°	30°
1	0.23 l/min	0.19 l/min	0.12 l/min
2	1.13 l/min	0.71 l/min	0.34 l/min
3	1.37 l/min	0.95 l/min	0.49 l/min
4	1.55 l/min	1.21 l/min	0.51 l/min















Discharge rate with ULV nozzle

Adjustment knob setting	Nozzle angle		
	- 30°	0°	30°
1 - 4	0.05 l/min	0.04 l/min	0.03 l/min

NOTE: The values in this spraying specifications may differ depending on the working conditions or ambient temperature.

Symbols

The followings show the symbols which may be used for the equipment. Be sure that you understand their meaning before use.

	Take particular care and attention.
	Read instruction manual.
	Wear eye and ear protection.
	Wear respiratory protection.
	Do not expose to moisture.
	Wear sturdy boots with nonslip soles. Steeltoed safety boots are recommended.
	Wear protective gloves.
	Wear protective clothes.
	Keep bystanders away when spraying.
	Keep hands away from rotating parts.
	Long hair may cause entanglement accident.
	Keep bystanders away.
	Weight when the tank is empty.
	Weight when the tank is full.



Only for EU countries

Due to the presence of hazardous components in the equipment, waste electrical and electronic equipment, accumulators and batteries may have a negative impact on the environment and human health. Do not dispose of electrical and electronic appliances or batteries with household waste!

In accordance with the European Directive on waste electrical and electronic equipment and on accumulators and batteries and waste accumulators and batteries, as well as their adaptation to national law, waste electrical equipment, batteries and accumulators should be stored separately and delivered to a separate collection point for municipal waste, operating in accordance with the regulations on environmental protection.

This is indicated by the symbol of the crossed-out wheeled bin placed on the equipment.



Guaranteed sound power level according to EU Outdoor Noise Directive.



Sound power level according to Australia NSW Noise Control Regulation.

Intended use

The machine is intended for blowing mist.

Noise

The typical A-weighted noise level determined according to ISO22868:

Sound pressure level (L_{pA}) : 84.5 dB (A)

Sound power level (L_{WA}) : 103.3 dB (A)

Uncertainty (K) : 2.3 dB(A)

NOTE: The declared noise emission value(s) has been measured in accordance with a standard test method and may be used for comparing one tool with another.

NOTE: The declared noise emission value(s) may also be used in a preliminary assessment of exposure.

⚠ WARNING: Wear ear protection.

⚠ WARNING: The noise emission during actual use of the power tool can differ from the declared value(s) depending on the ways in which the tool is used especially what kind of workpiece is processed.

⚠ WARNING: Be sure to identify safety measures to protect the operator that are based on an estimation of exposure in the actual conditions of use (taking account of all parts of the operating cycle such as the times when the tool is switched off and when it is running idle in addition to the trigger time).

SAFETY WARNINGS

General power tool safety warnings

⚠WARNING Read all safety warnings, instructions, illustrations and specifications provided with this power tool. Failure to follow all instructions listed below may result in electric shock, fire and/or serious injury.

Save all warnings and instructions for future reference.

The term "power tool" in the warnings refers to your mains-operated (corded) power tool or battery-operated (cordless) power tool.

Work area safety

1. **Keep work area clean and well lit.** Cluttered or dark areas invite accidents.
2. **Do not operate power tools in explosive atmospheres, such as in the presence of flammable liquids, gases or dust.** Power tools create sparks which may ignite the dust or fumes.
3. **Keep children and bystanders away while operating a power tool.** Distractions can cause you to lose control.

Electrical safety

1. **Power tool plugs must match the outlet. Never modify the plug in any way. Do not use any adapter plugs with earthed (grounded) power tools.** Unmodified plugs and matching outlets will reduce risk of electric shock.
2. **Avoid body contact with earthed or grounded surfaces, such as pipes, radiators, ranges and refrigerators.** There is an increased risk of electric shock if your body is earthed or grounded.
3. **Do not expose power tools to rain or wet conditions.** Water entering a power tool will increase the risk of electric shock.
4. **Do not abuse the cord. Never use the cord for carrying, pulling or unplugging the power tool. Keep cord away from heat, oil, sharp edges or moving parts.** Damaged or entangled cords increase the risk of electric shock.
5. **When operating a power tool outdoors, use an extension cord suitable for outdoor use.** Use of a cord suitable for outdoor use reduces the risk of electric shock.
6. **If operating a power tool in a damp location is unavoidable, use a residual current device (RCD) protected supply.** Use of an RCD reduces the risk of electric shock.
7. **Power tools can produce electromagnetic fields (EMF) that are not harmful to the user.** However, users of pacemakers and other similar medical devices should contact the maker of their device and/or doctor for advice before operating this power tool.

Personal safety

1. **Stay alert, watch what you are doing and use common sense when operating a power tool. Do not use a power tool while you are tired or under the influence of drugs, alcohol or medication.** A moment of inattention while operating power tools may result in serious personal injury.
2. **Use personal protective equipment. Always wear eye protection.** Protective equipment such as a dust mask, non-skid safety shoes, hard hat or hearing protection used for appropriate conditions will reduce personal injuries.
3. **Prevent unintentional starting. Ensure the switch is in the off-position before connecting to power source and/or battery pack, picking up or carrying the tool.** Carrying power tools with your finger on the switch or energising power tools that have the switch on invites accidents.
4. **Remove any adjusting key or wrench before turning the power tool on.** A wrench or a key left attached to a rotating part of the power tool may result in personal injury.
5. **Do not overreach. Keep proper footing and balance at all times.** This enables better control of the power tool in unexpected situations.
6. **Dress properly. Do not wear loose clothing or jewellery. Keep your hair and clothing away from moving parts.** Loose clothes, jewellery or long hair can be caught in moving parts.
7. **If devices are provided for the connection of dust extraction and collection facilities, ensure these are connected and properly used.** Use of dust collection can reduce dust-related hazards.
8. **Do not let familiarity gained from frequent use of tools allow you to become complacent and ignore tool safety principles.** A careless action can cause severe injury within a fraction of a second.
9. **Always wear protective goggles to protect your eyes from injury when using power tools. The goggles must comply with ANSI Z87.1 in the USA, EN 166 in Europe, or AS/NZS 1336 in Australia/New Zealand. In Australia/New Zealand, it is legally required to wear a face shield to protect your face, too.**

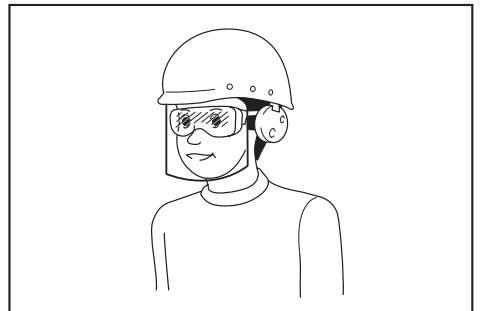

It is an employer's responsibility to enforce the use of appropriate safety protective equipments by the tool operators and by other persons in the immediate working area.

Power tool use and care

1. **Do not force the power tool. Use the correct power tool for your application.** The correct power tool will do the job better and safer at the rate for which it was designed.
2. **Do not use the power tool if the switch does not turn it on and off.** Any power tool that cannot be controlled with the switch is dangerous and must be repaired.
3. **Disconnect the plug from the power source and/or remove the battery pack, if detachable, from the power tool before making any adjustments, changing accessories, or storing power tools.** Such preventive safety measures reduce the risk of starting the power tool accidentally.
4. **Store idle power tools out of the reach of children and do not allow persons unfamiliar with the power tool or these instructions to operate the power tool.** Power tools are dangerous in the hands of untrained users.
5. **Maintain power tools and accessories. Check for misalignment or binding of moving parts, breakage of parts and any other condition that may affect the power tool's operation. If damaged, have the power tool repaired before use.** Many accidents are caused by poorly maintained power tools.
6. **Keep cutting tools sharp and clean.** Properly maintained cutting tools with sharp cutting edges are less likely to bind and are easier to control.
7. **Use the power tool, accessories and tool bits etc. in accordance with these instructions, taking into account the working conditions and the work to be performed.** Use of the power tool for operations different from those intended could result in a hazardous situation.
8. **Keep handles and grasping surfaces dry, clean and free from oil and grease.** Slippery handles and grasping surfaces do not allow for safe handling and control of the tool in unexpected situations.
9. **When using the tool, do not wear cloth work gloves which may be entangled.** The entanglement of cloth work gloves in the moving parts may result in personal injury.

Battery tool use and care

1. **Recharge only with the charger specified by the manufacturer.** A charger that is suitable for one type of battery pack may create a risk of fire when used with another battery pack.
2. **Use power tools only with specifically designated battery packs.** Use of any other battery packs may create a risk of injury and fire.
3. **When battery pack is not in use, keep it away from other metal objects, like paper clips, coins, keys, nails, screws or other small metal objects, that can make a connection from one terminal to another.** Shorting the battery terminals together may cause burns or a fire.
4. **Under abusive conditions, liquid may be ejected from the battery; avoid contact. If contact accidentally occurs, flush with water. If liquid contacts eyes, additionally seek medical help.** Liquid ejected from the battery may cause irritation or burns.

5. **Do not use a battery pack or tool that is damaged or modified.** Damaged or modified batteries may exhibit unpredictable behaviour resulting in fire, explosion or risk of injury.
6. **Do not expose a battery pack or tool to fire or excessive temperature.** Exposure to fire or temperature above 130 °C may cause explosion.
7. **Follow all charging instructions and do not charge the battery pack or tool outside the temperature range specified in the instructions.** Charging improperly or at temperatures outside the specified range may damage the battery and increase the risk of fire.

Service

1. **Have your power tool serviced by a qualified repair person using only identical replacement parts.** This will ensure that the safety of the power tool is maintained.
2. **Never service damaged battery packs.** Service of battery packs should only be performed by the manufacturer or authorized service providers.
3. **Follow instruction for lubricating and changing accessories.**

Cordless Backpack Mist Blower Safety Instructions

⚠WARNING: Read all safety warnings and all instructions. Failure to follow the warnings and instructions may result in electric shock, fire and/or serious injury.

Save all warnings and instructions for future reference.

General Instructions

1. **To ensure correct and safe operation, the user must read, understand and follow this instruction manual to assure familiarity with the handling of the machine. Users insufficiently informed will risk danger to themselves as well as others due to improper handling.**
2. **It is recommended to lend the machine only to people who have proven to be experienced with mist blowers.**
3. **Children and young persons aged under 18 years must not be allowed to operate the machine. Persons over the age of 16 years may however use the machine for the purpose of being trained only while under the direct supervision of a qualified trainer.**
4. **Only use plant protection products that are specifically approved for use with mist blowers by the manufacturer and that meet all applicable safety regulations, standards, and ordinances.**
5. **All operating and servicing people should be trained and familiarized with the proper handling procedures for the chemical products being used, as well as with liquid chemical disposal regulations.**

- To reduce the risk of injury when using chemical products, wear proper protective apparel when filling, using and cleaning the mist blower. Always follow all of the chemical manufacturer's instructions with respect to proper eye, skin and respiratory protection.
- When using toxic chemicals, the operator and any bystanders may need to wear a properly fitted respirator for the chemical being used. Refer to the chemical product label. Breathing toxic chemicals can cause serious or fatal injury.
- Read the manufacturer's label and instruction manual each time before mixing or using the chemical and before storing or disposal. Careless or improper use may cause serious or fatal injury.
- Carefully read the labels on chemical containers before use. Chemicals are classified into categories of toxicity. Each category will have unique handling characteristics. Familiarize yourself with the characteristics for the category of the chemical you are using. Chemicals may be used only by persons trained in their handling and the appropriate first-aid measures.

Intended use of the machine

- The machine is only intended for spraying liquid chemicals and other liquids to control pests and weeds in fruit, flower and vegetable gardens, on trees and bushes and on other plants, such as coffee, tobacco and cotton. It is also useful for the maintenance of young trees to control the bark beetle and other pests and plant diseases. Never use for any other purposes.
- Chemicals may be harmful to persons, animals and the environment if improperly used. It is advisable not to use some chemicals that are caustic, corrosive or poisonous with the machine.
- Mix only compatible pesticides. Wrong mixtures can produce toxic fumes. When handling and spraying chemicals, make sure you are operating in accordance with your local environmental protection rules and guidelines. Do not spray when it is windy. To help protect the environment, use only the recommended dosage.

Training

- Read the instructions carefully. Be familiar with the controls and the correct use of the machine.
- Never allow children, persons with reduced physical, sensory or mental capabilities or lack of experience and knowledge or people unfamiliar with these instructions to use the machine. Local regulations may restrict the age of the operator.
- Never operate the machine while people, especially children, or pets are nearby.
- Keep in mind that the operator or user is responsible for accidents or hazards occurring to other people or their property.
- Avoid opening your mouth such as eating, drinking, or smoking while handling chemicals or while you are spraying. Never blow through nozzles, tubes, pipes or any other component by your mouth. Always handle chemicals in a well-ventilated area while wearing appropriate protective clothing and safety equipment.
- Do not store or transport chemicals together with food, drink, or medicines, and never reuse a chemical container for any other purposes. Do not transfer liquid chemicals to other containers, especially food and/or drink containers.

Preparation

- Always wear substantial footwear and long trousers while operating the machine.
- Do not wear loose clothing or jewellery that can be drawn into the air inlet. Keep long hair away from the air inlets.
- To prevent dust irritation the wearing of a face mask is recommended.
- While operating the machine, always wear non-slip and protective footwear. Non-skid, closed-toed safety boots and shoes will reduce the risk of injury.
- Always wear rubber/chemical-resistant gloves and rubber/chemical boots when working with the machine.
- Keep the product's label ready to read to or show the persons you consult. Clean all chemical spills immediately. In case of accidental contact or ingestion of chemicals or in case of contamination of clothing, stop working and immediately consult the chemical manufacturer's instructions. If doubtful about what to do, ask a doctor or poison control center for advice immediately.
- Dispose of any residue observing the laws and regulations of your region of residence.
- Keep chemicals out of reach of children, other unauthorized people and animals. When not in use, store chemicals in a safe and locked place. Follow the manufacturer's recommendations for proper storage.

Handling of chemicals

- Some chemicals may contain toxic and/or caustic substances. Such chemicals can be dangerous and cause serious or fatal injury to persons and animals and/or severe damage to plants and the environment. Avoid direct contact with chemicals. Follow the chemical manufacturer's instructions with respect to any contact with its product.

Preparing chemicals

- Prepare chemical solutions following the chemical manufacturer's instructions.
- Prepare solution only enough for the job at hand so that no solution is left over.
- Mix chemicals only by following instructions. Wrong mixtures can produce toxic fumes or explosive mixtures.
- Never spray undiluted chemicals.

5. Prepare solution and fill the container outdoors only in a well-ventilated place.

Storing chemicals

1. Do not store spray solution in the container for more than one day.
2. Always store and transport spray solution only in approved containers.
3. Never store or transport the spray solution in containers intended for foods, drinks or animal feed.
4. Do not store or transport spray solution with foods, drinks or animal feed.
5. Keep spray solution out of the reach of children, other unauthorized people and animals.
6. Store the spray solution in a locked place secured against unauthorized use.

Disposing of chemicals

1. Never dispose of residual chemicals or contaminated rinsing solutions in waterways, drains, sewers, street gutters, manholes or the like.
2. When disposing of contaminated rinse, observe your all applicable laws, regulations and ordinances.
3. Strictly observe the precautionary instructions of the chemical manufacturer.

Filling the tank

1. Make sure that the draining lever and nozzle lever are closed.
2. Before using the mist blower with chemicals, fill the tank with fresh water to assure that you have assembled it properly and practice spraying. Also, check for any leaks at this time. When thoroughly familiar with the mist blower operation, follow normal operating procedures.
3. Fill the tank in well-ventilated areas or outdoors.
4. Do not use flammables in the mist blower, which may cause explosion resulting in serious or fatal injury.
5. Do not use caustic or corrosive materials in the mist blower, which could result in damage to the machine.
6. Do not use liquid with temperature exceeds 50 °C (122 °F) to reduce the risk of scalding and damage to the machine.
7. To fill the tank, place the mist blower on a level surface. To reduce the risk of contaminating the surrounding environment, be careful not to overflow the tank with chemical solution.
8. To reduce the risk of injury, do not fill the tank while wearing the machine on your back.
9. If you fill the solution container with a hose attached to a central water supply, be sure the end of the hose is out of the solution to reduce the risk of backflow.
10. Calculate the correct amount of chemical solution so that it is used up at one time, with no extra solution left over in the tank.
11. After filling, tighten the tank cap firmly.

12. Check for leakage while refilling and during operation. A leak from the tank or a loose fitting could soak your clothing and come into contact with your skin.
13. Fill the tank with liquid according to operator's body size or strength.

Operation

1. Switch off the machine and remove the battery cartridges and make sure that all moving parts have come to a complete stop
 - whenever you leave the machine.
 - before clearing blockages.
 - before checking, cleaning or working on the machine.
 - if the machine starts to vibrate abnormally.
2. Operate the machine only in daylight or in good artificial light.
3. Do not overreach and keep proper balance and footing at all times.
4. Always be sure of your footing on slopes.
5. Walk, never run.
6. Keep all cooling air inlets clear of debris.
7. Never spray in the direction of bystanders.
8. Operate the machine in a recommended position and on a firm surface.
9. Do not operate the machine at high places.
10. Never point the nozzle at anyone in the vicinity when using the machine.
11. Never block suction inlet and/or mist blower outlet.
 - Be careful not to block suction inlet or mist blower outlet with dust or dirt when operating in dusty area.
 - Do not use nozzles other than the nozzles provided by Makita.
12. Do not operate the machine near open window, etc.
13. Operating the machine only at reasonable hours is recommended - not early in the morning or late at night when people might be disturbed.
14. If the machine strikes any foreign objects or should start making any unusual noise or vibration, immediately switch off the machine to stop it. Remove the battery cartridges from the machine and inspect the machine for damage before restarting and operating the machine. If the machine is damaged, ask Makita Authorized Service Centers for repair.
15. Do not insert fingers or other objects into suction inlet or mist blower outlet.
16. Prevent unintentional starting. Ensure the switch is in the off-position before inserting battery cartridges, picking up or carrying the machine. Carrying the machine with your finger on the switch or energizing the machine that has the switch on invites accidents.
17. Do not operate the machine near flammable materials.
18. Avoid operating the machine for a long time in low temperature environment.

19. Do not use the machine when there is a risk of lightning.
20. When you use the machine on muddy ground, wet slope, or slippery place, pay attention to your footing.
21. Do not use the machine in bad weather where visibility is limited. Failure to do so may cause fall or incorrect operation due to low visibility.
22. Do not submerge the machine into a puddle.
23. Do not leave the machine unattended outdoors in the rain.
24. Do not use the machine in the snow.
25. During operation, keep the cord away from obstacles. The cord caught by obstacles may cause serious injury.
26. Avoid working in freezing temperatures as the liquid in the tank may freeze.

After operation

1. Always wash yourself thoroughly with soap and water after spraying or handling chemicals. Shower immediately, and wash all protective clothing separately from other items. Follow any additional recommendations of the chemical manufacturer.
2. Empty, rinse and clean the tank and strainer after each use. This helps to prevent the solution from crystallizing, which could later cause clogging and chemical damage to the machine. In addition, residual chemicals may have undesirable effects during subsequent spraying with a different type of chemical (e.g., residual herbicide may damage or kill plants being sprayed with a pesticide).
3. Do not store the machine with spray solution in the tank.

Maintenance and storage

1. Keep all nuts, bolts and screws tight to be sure the machine is in safe working condition.
2. If the parts are worn or damaged, replace them with parts provided by Makita.
3. Store the machine in a dry place out of the reach of children.
4. When you stop the machine for inspection, servicing, storage, or changing accessory, switch off the machine and make sure that all moving parts come to a complete stop, and remove the battery cartridges. Cool down the machine before making any work on the machine. Maintain the machine with care and keep it clean.
5. Always cool down the machine before storing.
6. Do not expose the machine to rain. Store the machine indoors.
7. When you lift the machine, be sure to bend your knees and be careful not to hurt your back.
8. When washing the machine, do not let water enter the electrical mechanism such as battery, motor, and terminals.
9. When storing the machine, avoid direct sunlight and rain, and store it in a place where it does not get hot or humid.

10. When carrying the machine, be sure to hold the machine firmly.
11. When carrying the machine, be careful not to get the cord caught by obstacles.

Battery tool use and care

1. **Recharge only with the charger specified by the manufacturer.** A charger that is suitable for one type of battery pack may create a risk of fire when used with another battery pack.
2. **Use power tools only with specifically designated battery packs.** Use of any other battery packs may create a risk of injury and fire.
3. **When battery pack is not in use, keep it away from other metal objects, like paper clips, coins, keys, nails, screws or other small metal objects, that can make a connection from one terminal to another.** Shorting the battery terminals together may cause burns or a fire.
4. **Under abusive conditions, liquid may be ejected from the battery; avoid contact. If contact accidentally occurs, flush with water. If liquid contacts eyes, additionally seek medical help.** Liquid ejected from the battery may cause irritation or burns.
5. **Do not use a battery pack or tool that is damaged or modified.** Damaged or modified batteries may exhibit unpredictable behaviour resulting in fire, explosion or risk of injury.
6. **Do not expose a battery pack or tool to fire or excessive temperature.** Exposure to fire or temperature above 130 °C may cause explosion.
7. **Follow all charging instructions and do not charge the battery pack or tool outside the temperature range specified in the instructions.** Charging improperly or at temperatures outside the specified range may damage the battery and increase the risk of fire.

Electrical and battery safety

1. **Do not dispose of the battery(ies) in a fire.** The cell may explode. Check with local codes for possible special disposal instructions.
2. **Do not open or mutilate the battery(ies).** Released electrolyte is corrosive and may cause damage to the eyes or skin. It may be toxic if swallowed.
3. **Do not charge battery in rain, or in wet locations.**
4. **Do not charge the battery outdoors.**
5. **Do not handle charger, including charger plug, and charger terminals with wet hands.**
6. **Do not replace the battery with wet hands.**
7. **Do not replace the battery in the rain.**
8. **Do not wet the terminal of battery with liquid such as water, or submerge the battery. Do not leave the battery in the rain, nor charge, use, or store the battery in a damp or wet place.** If the terminal gets wet or liquid enters inside of battery, the battery may be short circuited and there is a risk of overheat, fire, or explosion.
9. **After removing the battery from the machine or charger, be sure to store it in a dry place.**

10. If the battery cartridge gets wet, drain the water inside and then wipe it with a dry cloth. Dry the battery cartridge completely in a dry place before use.

Service

1. **Have your power tool serviced by a qualified repair person using only identical replacement parts.** This will ensure that the safety of the power tool is maintained.
2. **Never service damaged battery packs.** Service of battery packs should only be performed by the manufacturer or authorized service providers.

SAVE THESE INSTRUCTIONS.

⚠WARNING: DO NOT let comfort or familiarity with product (gained from repeated use) replace strict adherence to safety rules for the subject product.

MISUSE or failure to follow the safety rules stated in this instruction manual may cause serious personal injury.

Important safety instructions for battery cartridge

1. Before using battery cartridge, read all instructions and cautionary markings on (1) battery charger, (2) battery, and (3) product using battery.
2. Do not disassemble or tamper with the battery cartridge. It may result in a fire, excessive heat, or explosion.
3. If operating time has become excessively shorter, stop operating immediately. It may result in a risk of overheating, possible burns and even an explosion.
4. If electrolyte gets into your eyes, rinse them out with clear water and seek medical attention right away. It may result in loss of your eyesight.
5. Do not short the battery cartridge:
 - (1) Do not touch the terminals with any conductive material.
 - (2) Avoid storing battery cartridge in a container with other metal objects such as nails, coins, etc.
 - (3) Do not expose battery cartridge to water or rain.

A battery short can cause a large current flow, overheating, possible burns and even a breakdown.

6. Do not store and use the tool and battery cartridge in locations where the temperature may reach or exceed 50 °C (122 °F).
7. Do not incinerate the battery cartridge even if it is severely damaged or is completely worn out. The battery cartridge can explode in a fire.
8. Do not nail, cut, crush, throw, drop the battery cartridge, or hit against a hard object to the battery cartridge. Such conduct may result in a fire, excessive heat, or explosion.
9. Do not use a damaged battery.

10. The contained lithium-ion batteries are subject to the Dangerous Goods Legislation requirements.

For commercial transports e.g. by third parties, forwarding agents, special requirement on packaging and labeling must be observed. For preparation of the item being shipped, consulting an expert for hazardous material is required. Please also observe possibly more detailed national regulations.

Tape or mask off open contacts and pack up the battery in such a manner that it cannot move around in the packaging.

11. When disposing of the battery cartridge, remove it from the tool and dispose of it in a safe place. Follow your local regulations relating to disposal of battery.
12. Use the batteries only with the products specified by Makita. Installing the batteries to non-compliant products may result in a fire, excessive heat, explosion, or leak of electrolyte.
13. If the tool is not used for a long period of time, the battery must be removed from the tool.
14. During and after use, the battery cartridge may take on heat which can cause burns or low temperature burns. Pay attention to the handling of hot battery cartridges.
15. Do not touch the terminal of the tool immediately after use as it may get hot enough to cause burns.
16. Do not allow chips, dust, or soil stuck into the terminals, holes, and grooves of the battery cartridge. It may cause heating, catching fire, burst and malfunction of the tool or battery cartridge, resulting in burns or personal injury.
17. Unless the tool supports the use near high-voltage electrical power lines, do not use the battery cartridge near high-voltage electrical power lines. It may result in a malfunction or breakdown of the tool or battery cartridge.
18. Keep the battery away from children.

SAVE THESE INSTRUCTIONS.

⚠CAUTION: Only use genuine Makita batteries. Use of non-genuine Makita batteries, or batteries that have been altered, may result in the battery bursting causing fires, personal injury and damage. It will also void the Makita warranty for the Makita tool and charger.

Tips for maintaining maximum battery life

1. Charge the battery cartridge before completely discharged. Always stop tool operation and charge the battery cartridge when you notice less tool power.
2. Never recharge a fully charged battery cartridge. Overcharging shortens the battery service life.
3. Charge the battery cartridge with room temperature at 10 °C - 40 °C (50 °F - 104 °F). Let a hot battery cartridge cool down before charging it.

- When not using the battery cartridge, remove it from the tool or the charger.
- Charge the battery cartridge if you do not use it for a long period (more than six months).

ASSEMBLY

CAUTION: Always be sure that all the battery cartridges are removed before carrying out any work on the machine. Failure to remove all the battery cartridges may result in serious personal injury from accidental start-up.

Assembling blower pipes

- Loosen the clamp screw.
► **Fig.2:** 1. Clamp screw
- Install the control handle to the swivel pipe and tighten the clamp screw.
► **Fig.3:** 1. Control handle 2. Swivel pipe 3. Clamp screw

NOTICE: Be careful not to twist the cable of the control handle when attaching the control handle to the swivel pipe.

- Loosen the screw on the hose clamp, and then attach the hose clamp to the end nozzle. Align the grooves on the end nozzle with the protrusions on the swivel pipe, then attach the end nozzle to the swivel pipe, and then tighten the screw on the hose clamp.
► **Fig.4:** 1. End nozzle 2. Hose clamp 3. Swivel pipe 4. Groove 5. Protrusion 6. Screw
- Loosen the screw on the hose clamp, then attach the nozzle lever to the hose clamp, and then attach the hose clamp to the flexible pipe. Attach the swivel pipe to the flexible pipe, and then tighten the screw on the hose clamp.
► **Fig.5:** 1. Swivel pipe 2. Nozzle lever 3. Hose clamp 4. Flexible pipe 5. Screw
- Loosen the screw on the hose clamp, and then attach the hose clamp to the flexible pipe. Attach the flexible pipe to the elbow, and then tighten the screw on the hose clamp.
► **Fig.6:** 1. Flexible pipe 2. Hose clamp 3. Elbow

NOTICE: Make sure that the screw on the hose clamp is not facing outward as shown in the figure.
► **Fig.7:** 1. Screw

- Clamp the control cable to the cable holders.
► **Fig.8:** 1. Cable holder 2. Control cable

NOTICE: Make sure that the control cable is securely fixed to the cable holder.

Adjusting the belt and shoulder harness

- Put on the machine, then lock the buckle of the waist belt, and then adjust the length of the waist belt.
► **Fig.9:** 1. Buckle
- Adjust the length of the shoulder harness.
► **Fig.10:** 1. Shoulder harness

Adjusting the control lever position

- Loosen the clamp screw. Move the control handle along the swivel pipe to the most comfortable position, and then tighten the clamp screw.
► **Fig.11:** 1. Control handle 2. Swivel pipe 3. Clamp screw

Attaching the diffusion cover

- You can diffuse the mist by attaching the diffusion cover to the end nozzle as shown in the figure.
► **Fig.12:** 1. Diffusion cover

Attaching the deflector

Optional accessory

- You can discharge the mist upward or downward by attaching the deflector to the end nozzle as shown in the figure.
► **Fig.13:** 1. Deflector

FUNCTIONAL DESCRIPTION

CAUTION: Always be sure that the machine is switched off and all the battery cartridges are removed before adjusting or checking function on the machine.

Installing or removing battery cartridge

CAUTION: Always switch off the machine before installing or removing of the battery cartridge.

CAUTION: Hold the machine and the battery cartridge firmly when installing or removing battery cartridge. Failure to hold the machine and the battery cartridge firmly may cause them to slip off your hands and result in damage to the machine and battery cartridge and a personal injury.

CAUTION: Make sure that you lock the battery cover before use. Otherwise, mud, dirt, or water may cause damage to the product or the battery cartridge.

CAUTION: Always install the battery cartridge fully until the red indicator cannot be seen. If not, it may accidentally fall out of the machine, causing injury to you or someone around you.

CAUTION: Do not install the battery cartridge forcibly. If the cartridge does not slide in easily, it is not being inserted correctly.

CAUTION: Hold the battery cover firmly when installing or removing the battery cartridge.

To install the battery cartridge;

1. Pull up the locking lever upward, and then open the battery cover.

► Fig.14: 1. Locking lever 2. Battery cover

2. Align the tongue on the battery cartridge with the slot on the machine, and then slide the cartridge until it locks in place with a little click.

► Fig.15: 1. Battery cartridge

3. Close the battery cover and push it until it is latched with the locking lever.

To remove the battery cartridge;

1. Pull up the locking lever and open the battery cover.
2. Pull out the battery cartridge from the machine while sliding the button on the front of the cartridge.



► Fig.16: 1. Battery cartridge

3. Close the battery cover.

Battery check button

You can check the remaining battery capacity by pressing the battery check button.

► Fig.17: 1. Battery indicator 2. Battery check button

Battery indicator status			Remaining battery capacity
On	Off	Blinking	
			50% to 100%
			20% to 50%
			0% to 20%

NOTE: The indicator lamp for remaining battery capacity is just for a reference. The actual battery capacity may differ depending on the usage conditions or ambient temperature.

NOTE: While the machine is in operation, the indicator lamp does not light up even if you press the check button.

NOTE: The lamp automatically goes off after a few seconds.

NOTE: If two battery cartridges are installed, the battery installed on the right side is used first.

NOTE: If two battery cartridges are installed, the machine automatically switches the battery when the battery in use becomes empty.

Indicating the remaining battery capacity

Press the check button on the battery cartridge to indicate the remaining battery capacity. The indicator lamps light up for a few seconds.

► Fig.18: 1. Indicator lamps 2. Check button

Indicator lamps			Remaining capacity
Lighted	Off	Blinking	
■ ■ ■ ■			75% to 100%
■ ■ ■ □			50% to 75%
■ ■ □ □			25% to 50%
■ □ □ □			0% to 25%
▣ □ □ □			Charge the battery.
■ ■ □ □			The battery may have malfunctioned.
□ □ ■ ■			

NOTE: Depending on the conditions of use and the ambient temperature, the indication may differ slightly from the actual capacity.

NOTE: The first (far left) indicator lamp will blink when the battery protection system works.

Machine/battery protection system

The machine is equipped with a machine/battery protection system. This system automatically cuts off power to the motor to extend machine and battery life. The machine will automatically stop during operation if the machine or battery is placed under one of the following conditions:

Overload protection

When the machine or battery is operated in a manner that causes it to draw an abnormally high current, the machine automatically stops and the main power lamp blinks in green. In this situation, turn the machine off and stop the application that caused the machine to become overloaded. Then turn the machine on to restart.

Overheat protection

When the machine is overheated, the machine stops automatically and the main power lamp lights up in red. In this case, let the machine and battery cool before turning the machine on again.

NOTE: The main power lamp blinks in red when the battery is overheated.

Overdischarge protection

When the battery capacity is not enough, the machine stops automatically and the main power lamp blinks in red. In this case, remove the battery from the machine and charge the battery or change the battery to fully charged one.

Protections against other causes

Protection system is also designed for other causes that could damage the machine and allows the machine to stop automatically. Take all the following steps to clear the causes, when the machine has been brought to a temporary halt or stop in operation.

1. Turn the machine off, and then turn it on again to restart.
2. Charge the battery(ies) or replace it/them with recharged battery(ies).
3. Let the machine and battery(ies) cool down.

If no improvement can be found by restoring protection system, then contact your local Makita Service Center.

NOTICE: If the machine stops due to a cause not described above, refer to the section for troubleshooting.

Main power switch

⚠ WARNING: Always turn off the main power switch when not in use.

To turn on the machine, press the main power switch. The lamps light up in green. To turn off, press and hold the main power switch until the lamps go off.

► **Fig.19:** 1. Speed indicator 2. Main power switch

The speed can be changed in three levels. To change the speed mode, press the main power switch. When you change the speed mode, the corresponding speed indicators light up.

NOTE: The machine employs the auto power-off function. To avoid unintentional start up, the main power switch will automatically shut down when the machine is not operated for a certain period after the main power switch is turned on.

NOTE: If the main power lamp lights up in red or blinks in red or green, refer to the instructions for machine/battery protection system.

Switch action

⚠ WARNING: Before installing the battery cartridge into the machine, always check to see that the switch trigger actuates properly and returns to the "OFF" position when released.

To start the machine, pull the switch trigger while pulling the activation lever. The speed increases by increasing pressure on the switch trigger. Release the switch trigger to stop.

► **Fig.20:** 1. Switch trigger 2. Activation lever

Opening and closing the levers

The machine is equipped with three levers.

Nozzle lever

The nozzle lever is used for blowing mist. Normally, close the nozzle lever, and open the nozzle lever only when blowing mist.

► **Fig.21:** 1. Closed 2. Open

Draining lever

The draining lever is used for draining the liquid in the tank. When operating the machine, always close the lever.

► **Fig.22:** 1. Closed 2. Open

Tank lever

The tank lever is used when replacing the filter. When operating the machine, always open the lever.

► **Fig.23:** 1. Closed 2. Open

Feed amount adjustment knob

You can adjust the amount of liquid fed to the end nozzle. To feed the maximum amount of liquid, turn the knob so that "4" is aligned with the triangular mark. To feed the minimum amount of liquid, turn the knob so that "1" is aligned with the triangular mark.

► **Fig.24:** 1. Feed amount adjustment knob
2. Triangular mark

Electronic function

The machine is equipped with the electronic function for easy operation.

- **Constant speed control**
The speed control function provides the constant rotation speed regardless of load conditions.
- **Feed valve function**
The machine is equipped with the feed valve. The feed valve automatically opens to feed the liquid in the tank when the switch trigger is pulled, and it automatically closes when the switch trigger is released.

Accidental re-start preventive function

When you turn on the machine while pulling the activation lever and switch trigger, the machine does not start and the main power lamp blinks in green. To start the machine, first release the switch trigger, and then turn on the machine.

OPERATION

⚠ CAUTION: When putting on the machine, be sure to put shoulder harness on your both shoulders. Otherwise, the machine may fall when you put on or use the machine, and cause an injury.

⚠ CAUTION: When putting on the machine, be sure to put on the machine on your back. Otherwise, the machine may fall during operation and cause an injury.

⚠ CAUTION: Do not place the machine on the ground while it is running. Sand or dust may enter from suction inlet and cause a malfunction or personal injury.

Before operating the machine, adjust the length of the shoulder harness and the waist belt.

1. Place the machine on a flat and stable surface.
2. Make sure that the levers are in the following positions.
 - The draining lever is in the closed position.
▶ **Fig.25:** 1. Draining lever
 - The tank lever is in the open position.
▶ **Fig.26:** 1. Tank lever
 - The nozzle lever is in the closed position.
▶ **Fig.27:** 1. Nozzle lever
3. Open the tank cap, and then set the strainer.
▶ **Fig.28:** 1. Tank cap 2. Strainer
4. Pour the liquid into the tank, and then tighten the tank cap.
▶ **Fig.29**
5. Put on the machine, then lock the buckle of the waist belt.

6. Turn the nozzle lever so that the nozzle lever is in the open position.

▶ **Fig.30:** 1. Nozzle lever

7. Turn on the machine, and then hold the control handle firmly and perform the mist blowing operation.

After the operation, turn the nozzle lever so that the nozzle lever is in the closed position.

When setting down the machine, unlock the buckle of the waist belt, and then set down the machine slowly.

▶ **Fig.31:** 1. Buckle

NOTE: You can stir the liquid in the tank by turning the strainer as shown in the figure.

▶ **Fig.32:** 1. Strainer

MAINTENANCE

⚠ CAUTION: Always be sure that all the battery cartridges are removed from the machine before storing or carrying the machine or attempting to perform inspection or maintenance.

To maintain product SAFETY and RELIABILITY, repairs, any other maintenance or adjustment should be performed by Makita Authorized or Factory Service Centers, always using Makita replacement parts.

Draining the liquid

When draining the liquid in the tank, remove the hose from the main unit, and then drain the liquid in the tank into the container by opening the draining lever. After draining the liquid, be sure to close the draining lever, and attach the hose to the main unit.

▶ **Fig.33:** 1. Draining lever 2. Hose

NOTE: To empty the tank completely, tilt the main unit slightly toward the outlet of hose.

Cleaning the machine

NOTICE: Never use gasoline, benzine, thinner, alcohol or the like. Discoloration, deformation or cracks may result.

Clean the machine by wiping off dust with a dry cloth or one dipped in soapy water and wrung out.

Remove dust or dirt from the suction inlet.

▶ **Fig.34:** 1. Suction inlet

Cleaning the filter

Clean the filter regularly. To clean the filter, follow the steps below.

1. Remove the battery cartridges, and then close the tank lever.
2. Remove the filter cap by turning it counterclockwise, and then remove the filter.
▶ **Fig.35:** 1. Filter cap 2. Filter

3. Clean the filter with running water.
4. Attach the filter to the main unit, and then tighten the filter cap.
5. Open the tank lever.

Storage

Before storing the machine, perform full maintenance. Store the machine in a place out of the reach of children and not exposed to moisture, rain, or direct sunlight. You can connect the band of the pipe to the machine as shown in the figure to stand up the pipe.

- **Fig.36:** 1. Band

Changing the nozzle

You can change the standard nozzle to the ULV (Ultra Low Volume) nozzle. The ULV nozzle can discharge finer mist than the standard nozzle. To change the nozzle, follow the steps below.

1. Loosen the screw and remove it, and then remove the front side of the end nozzle.

- **Fig.37:** 1. Screw 2. End nozzle

2. Remove the standard nozzle by turning the nozzle counterclockwise using the wrench.

- **Fig.38:** 1. Wrench 2. Standard nozzle

3. Remove the O-ring from the standard nozzle, and then attach it to the ULV nozzle.

- **Fig.39:** 1. O-ring 2. Standard nozzle 3. ULV nozzle

4. Attach the ULV nozzle by turning the nozzle clockwise using the wrench.

- **Fig.40:** 1. Wrench 2. ULV nozzle

NOTICE: Do not tighten the nozzle too much. The recommended tightening torque is approximately 1.0 N·m. Tightening the nozzle too much may damage the mounting part for nozzle.

5. Attach the end nozzle, and then tighten the screw.

- **Fig.41:** 1. Screw 2. End nozzle

TROUBLESHOOTING

Before asking for repairs, conduct your own inspection first. If you find a problem that is not explained in the manual, do not attempt to dismantle the machine. Instead, ask Makita Authorized Service Centers, always using Makita replacement parts for repairs.

State of abnormality	Probable cause (malfunction)	Remedy
Motor does not run.	Battery is not installed.	Install the battery.
	Battery problem (under voltage)	Recharge the battery. If recharging is not effective, replace battery.
	The drive system does not work correctly.	Ask your local authorized service center for repair.
Motor stops running after a little use.	Battery's charge level is low.	Recharge the battery. If recharging is not effective, replace battery.
	Overheating.	Stop using the machine to allow it to cool down.
Mist is not discharged.	Tank is empty.	Fill the tank with liquid.
	Nozzle lever or tank lever is closed.	Open the nozzle lever and tank lever.
	Nozzle is clogged.	Remove the standard nozzle or ULV nozzle, and then clean the nozzle with running water to remove the clogged material.
	Filter is clogged.	Remove the filter, and then clean the filter with running water to remove the clogged material.
The machine does not reach the maximum speed.	Battery is installed improperly.	Install the battery as described in this manual.
	Battery power is dropping.	Recharge the battery. If recharging is not effective, replace battery.
	The drive system does not work correctly.	Ask your local authorized service center for repair.
Abnormal vibration: ⇒ stop the machine immediately!	The drive system does not work correctly.	Ask your local authorized service center for repair.
Motor cannot stop: ⇒ Remove the battery immediately!	Electric or electronic malfunction.	Remove the battery and ask your local authorized service center for repair.

OPTIONAL ACCESSORIES

⚠ CAUTION: These accessories or attachments are recommended for use with your Makita product specified in this manual. The use of any other accessories or attachments might present a risk of injury to persons. Only use accessory or attachment for its stated purpose.

If you need any assistance for more details regarding these accessories, ask your local Makita Service Center.

- Deflector
- Makita genuine battery and charger

NOTE: Some items in the list may be included in the product package as standard accessories. They may differ from country to country.

规格

型号:		PM001G
性能	风量	7.4 - 14.3 m ³ /min *1
	风速 (平均值)	28.0 - 53.0 m/s
	风速 (最大值)	34.0 - 64.0 m/s
液箱容量		15 l
总残留物体积		50 ml或以下
尺寸 (长 x 宽 x 高) (带末端喷嘴)		320 mm × 600 mm × 690 mm
额定电压		D.C. 36 V - 40 V (最大)
净重	*2	11.9 kg
	*3	13.2 - 15.7 kg
防护等级		IPX4

- 生产者保留变更规格不另行通知之权利。
- 规格可能因销往国家之不同而异。

*1: 最大空气流量为858 m³/h。

*2: 液箱清空时无电池、带管道、喷嘴和肩带的重量。

*3: 根据EPTA-Procedure 01/2014标准, 最轻和最重的重量组合。重量可能因附件 (包括电池组) 而异。

适用电池组和充电器

电池组	BL4050F / BL4080F
充电器	DC40RA / DC40RB / DC40RC

- 部分以上所列电池组和充电器是否适用视用户所在地区而异。

⚠警告: 请仅使用以上所列电池组和充电器。使用其他类型的电池组或充电器可能会导致人身伤害和/或失火。

⚠警告: 请勿对本机器使用带线电源, 例如便携电源装置。

喷洒规格

水平喷洒范围

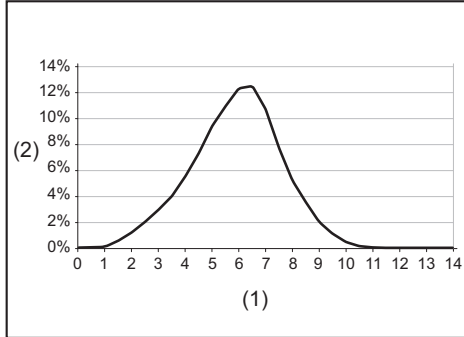

(1) 出流距离 (m) (2) 地面沉积介质百分比

液滴尺寸

标准喷嘴的液滴尺寸

调节旋钮设置	Dv 0.1	Dv 0.5	Dv 0.9
1	22 μm	57 μm	112 μm
2	37 μm	102 μm	251 μm
3	40 μm	111 μm	267 μm
4	42 μm	115 μm	280 μm

ULV喷嘴的液滴尺寸

调节旋钮设置	Dv 0.1	Dv 0.5	Dv 0.9
1 - 4	14 μm	41 μm	85 μm

作业位置的喷雾速率

► 图片1

标准喷嘴的喷雾速率

调节旋钮设置	喷嘴角度		
	- 30°	0°	30°
1	0.23 l/min	0.19 l/min	0.12 l/min
2	1.13 l/min	0.71 l/min	0.34 l/min
3	1.37 l/min	0.95 l/min	0.49 l/min
4	1.55 l/min	1.21 l/min	0.51 l/min

ULV喷嘴的喷雾速率

调节旋钮设置	喷嘴角度		
	- 30°	0°	30°
1 - 4	0.05 l/min	0.04 l/min	0.03 l/min

注：本喷洒规格中的数值可能因作业条件或环境温度而异。

符号

以下显示本设备可能会使用的符号。在使用工具之前，请务必理解其含义。

-  特别小心和注意。
-  阅读使用说明书。
-  请佩戴耳目保护装置。
-  请佩戴呼吸防护用品。
-  勿暴露于潮湿环境。
-  穿戴具有防滑底的结实靴。建议穿戴铁头安全靴。
-  佩戴防护手套。
-  穿戴防护服装。
-  喷洒时远离旁观者。
-  手应远离旋转的部件。
-  长发可能会导致卷入事故。
-  使旁观者远离。
-  液箱清空时的重量。
-  液箱加满时的重量。



仅限于欧盟国家
由于本设备中包含有害成分，因此废弃的电气和电子设备、蓄电池和普通电池可能会对环境和人体健康产生负面影响。请勿将电气和电子工具或电池与家庭普通废弃物放在一起处置！

根据欧洲关于废弃电气电子设备、蓄电池和普通电池的指令及其国家层面的修订法案，废弃的电气设备、普通电池和蓄电池应当单独存放并递送至城市垃圾收集点，根据环保法规进行处置。

此规定由标有叉形标志的带垃圾桶符号表示。



保证声功率级别符合欧盟室外噪音指令。



声功率级别符合澳大利亚NSW噪音控制规定

用途

本机器用于喷雾。

噪音

典型A加权噪音级别(根据ISO22868测定)：

声压级 (L_{pA})：84.5 dB (A)

声功率级别 (L_{WA})：103.3 dB (A)

不确定度 (K)：2.3 dB (A)

注： 声明的噪音发射值根据标准测试方法测定，可用于相互比较工具。

注： 声明的噪音发射值可用于工具性能的初步评估。

警告： 佩带耳罩。

警告： 根据工具的使用方法，特别是加工的工件类型，实际使用电动工具时的噪音发射值可能不同于声明的值。

警告： 请务必基于预测的实际使用条件（考虑操作周期的所有方面，如工具关闭时间、怠速运行时间和启动时间）采取安全措施以保护操作人员。

安全警告

电动工具通用安全警告

警告 阅读随电动工具提供的所有安全警告、说明、图示和规定。不遵照以下所列说明会导致电击、着火和 / 或严重伤害。

保存所有警告和说明书以备查阅。

警告中的术语“电动工具”是指市电驱动(有线)电动工具或电池驱动(无线)电动工具。

工作场地的安全

1. 保持工作场地清洁和明亮。杂乱和黑暗的场地会引发事故。
2. 不要在易爆环境，如有易燃液体、气体或粉尘的环境下操作电动工具。电动工具产生的火花会点燃粉尘或气体。
3. 操作电动工具时，远离儿童和旁观者。注意力不集中会使你失去对工具的控制。

电气安全

1. 电动工具插头必须与插座相配。绝不能以任何方式改装插头。需接地的电动工具不能使用任何转换插头。未经改装的插头和相配的插座将降低电击风险。
2. 避免人体接触接地表面，如管道、散热片和冰箱。如果你身体接触接地表面会增加电击风险。
3. 不得将电动工具暴露在雨中或潮湿环境中。水进入电动工具将增加电击风险。
4. 不得滥用软线。绝不能用软线搬运、拉动电动工具或拔出其插头。使软线远离热源、油、锐边或运动部件。受损或缠绕的软线会增加电击风险。
5. 当在户外使用电动工具时，使用适合户外使用的延长线。适合户外使用的电线将降低电击风险。
6. 如果无法避免在潮湿环境中操作电动工具，应使用带有剩余电流装置(RCD)保护的电源。RCD的使用可降低电击风险。
7. 电动工具会产生对用户无害的电磁场(EMF)。但是，起搏器和其他类似医疗设备的用户应在操作本电动工具前咨询其设备的制造商和 / 或医生寻求建议。

人身安全

1. 保持警觉，当操作电动工具时关注所从事的操作并保持清醒。当你感到疲倦，或在有药物、酒精或治疗反应时，不要操作电动工具。在操作电动工具时瞬间的疏忽会导致严重人身伤害。
2. 使用个人防护装置。始终佩戴护目镜。防护装置，诸如适当条件下使用防尘面具、防滑安全鞋、安全帽、听力防护等装置能减少人身伤害。
3. 防止意外起动。在连接电源和/或电池包、拿起或搬运工具前确保开关处于关断位置。手指放在开关上搬运工具或开关处于接通时通电会导致危险。
4. 在电动工具接通之前，拿掉所有调节钥匙或扳手。遗留在电动工具旋转零件上的扳手或钥匙会导致人身伤害。
5. 手不要过分伸展。时刻注意立足点和身体平衡。这样能在意外情况下能更好地控制住电动工具。
6. 着装适当。不要穿宽松衣服或佩戴饰品。让你的头发和衣服远离运动部件。宽松衣服、配饰或长发可能会卷入运动部件。
7. 如果提供了与排屑、集尘设备连接用的装置，要确保其连接完好且使用得当。使用集尘装置可降低尘屑引起的危险。
8. 不要因为频繁使用工具而产生的熟悉感而掉以轻心，忽视工具的安全准则。某个粗心的动作可能在瞬间导致严重的伤害。
9. 使用电动工具时请始终佩带护目镜以免伤害眼睛。护目镜须符合美国ANSI Z87.1、欧洲EN 166或者澳大利亚 / 新西兰的AS/NZS 1336的规定。在澳大利亚 / 新西兰，法律要求佩带面罩保护脸部。

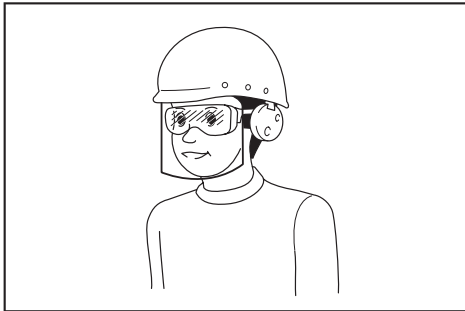

雇主有责任监督工具操作者和其他近工作区域人员佩带合适的安全防护设备。

电动工具使用和注意事项

1. 不要勉强使用电动工具，根据用途使用合适的电动工具。选用合适的按照额定值设计的电动工具会使你工作更有效、更安全。
2. 如果开关不能接通或关断电源，则不能使用该电动工具。不能通过开关来控制的电动工具是危险的且必须进行修理。
3. 在进行任何调节、更换附件或贮存电动工具之前，必须从电源上拔掉插头和/或卸下电池包（如可拆卸）。这种防护性的安全措施降低了电动工具意外起动的风险。
4. 将闲置不用的电动工具贮存在儿童所及范围之外，并且不允许不熟悉电动工具和不了解这些说明的人操作电动工具。电动工具在未经培训的使用者手中是危险的。
5. 维护电动工具及其附件。检查运动部件是否调整到位或卡住，检查零件破损情况和影响电动工具运行的其他状况。如有损坏，应在使用前修理好电动工具。许多事故是由维护不良的电动工具引发的。
6. 保持切削刀具锋利和清洁。维护良好地有锋利切削刃的刀具不易卡住而且容易控制。
7. 按照使用说明书，并考虑作业条件和要进行的作业来选择电动工具、附件和工具的刀头等。将电动工具用于那些与其用途不符的操作可能会导致危险情况。
8. 保持手柄和握持表面干燥、清洁，不得沾有油脂。在意外的情况下，湿滑的手柄不能保证握持的安全和对工具的控制。
9. 使用本工具时，请勿佩戴可能会缠绕的布质工作手套。布质工作手套卷入移动部件可能会造成人身伤害。

电池式工具使用和注意事项

1. 仅使用生产者规定的充电器充电。将适用于某种电池包的充电器用到其他电池包时可能会发生着火危险。
2. 仅使用配有专用电池包的电动工具。使用其他电池包可能会产生伤害和着火危险。
3. 当电池包不用时，将它远离其他金属物体，例如回形针、硬币、钥匙、钉子、螺钉或其他小金属物体，以防电池包一端与另一端连接。电池组端部短路可能会引起燃烧或着火。

- 在滥用条件下，液体可能会从电池组中溅出；应避免接触。如果意外碰到液体，用水冲洗。如果液体碰到了眼睛，还应寻求医疗帮助。从电池中溅出的液体可能会发生腐蚀或燃烧。
- 不要使用损坏或改装过的电池包或工具。损坏或改装过的电池组可能呈现无法预测的结果，导致着火、爆炸或伤害。
- 不要将电池包暴露于火或高温中。电池包暴露于火或高于130 °C的高温中可能导致爆炸。
- 遵循所有充电说明。不要在说明书中指定的温度范围之外给电池包或电动工具充电。不正确或在指定的温度范围外充电可能会损坏电池和增加着火的风险。
- 为减少使用化学产品时人身伤害的风险，加注、使用和清洁喷雾器时，请穿着合适的防护服。请务必遵守化学品制造商关于正确保护眼睛、皮肤和呼吸系统的所有说明。
- 使用有毒化学品时，操作人员和任何旁观者可能需要佩戴适合所用化学品的呼吸器。请参阅化学产品标签。吸入有毒化学品可能会造成严重或致命的人身伤害。

维修

- 让专业维修人员使用相同的备件维修电动工具。这将保证所维修的电动工具的安全。
- 决不能维修损坏的电池包。电池包仅能由生产者或其授权的维修服务商进行维修。
- 上润滑油及更换附件时请遵循本说明书指示。

背负式电动喷雾器安全注意事项

警告： 阅读所有警告和所有说明。不遵照以下警告和说明会导致电击、着火和/或严重伤害。

保存所有警告和说明书以备查阅。

一般说明

- 为确保正确和安全的操作，用户必须阅读、理解并遵循本使用说明书以确保熟悉机器的操作。用户了解不充分将会因错误操作使自己和他人处于危险之中。
- 建议将机器仅借给在喷雾器方面拥有丰富经验的人员。
- 儿童及不满18岁的青少年不得操作机器。但年满16岁者仅当在合格培训人员的直接监管下，方可使用机器进行培训。
- 仅使用制造商明确可能与喷雾器一起使用，并且符合所有适用的安全规范、标准和条令的植保产品。
- 所有操作和维修人员应经过培训，并熟悉所要使用化学产品的正确处理程序以及液体化学品的处理条例。

机器的预期用途

- 本机器仅用于喷洒液体化学品和其他液体，以防治水果、花卉和蔬菜园内以及树木和灌木与咖啡、烟草和棉花等其他植物上的害虫和杂草。对于养护幼树以防治小蠹虫和其他害虫、植物病害也很有用。切勿用于其他用途。

培训

- 请仔细阅读说明。熟悉控制和正确操作机器的方法。
- 切勿让儿童和体力、感知觉、心智不健全者或缺乏经验知识的人员以及不熟悉操作说明的人员使用机器。当地法规可能会限制操作人员的年龄。
- 切勿在附近有人（特别是儿童）或宠物的情况下操作机器。
- 操作时要时刻谨记，如果给他人及其财产造成损失，操作者或用户要为此负责。

准备

- 操作机器时，请务必穿着结实的鞋子和长裤。
- 请勿穿着宽松的衣服或佩戴首饰，它们可能会被吸入进气口。使长发远离进气口。
- 为防止灰尘引起的过敏，建议佩戴面罩。
- 操作机器期间，务必始终穿戴防滑防护鞋。防滑、闭趾安全靴和鞋可减少受伤风险。
- 使用机器作业时，务必佩戴橡胶/耐化学品手套和橡胶/耐化学品靴。

化学品的处理

- 部分化学品可能含有有毒和/或腐蚀性物质。此类化学品可能很危险，会对人和动物造成严重或致命的伤害以及/或对植物和环境造成严重的损害。避免直接接触化学品。遵循化学品制造商关于与其产品任何接触的说明。

2. 每次混合或使用化学品前以及存放或处理前，请阅读制造商标签和使用说明书。粗心或不正确使用可能会造成严重或致命的人身伤害。
3. 使用前仔细阅读化学品容器上的标签。化学品按毒性类别分类。每个类别具有特有的处理特性。请熟悉您所用化学品类别的特性。仅接受过操作和适当急救措施培训的人员可使用化学品。
4. 如果不正确使用，化学品可能对人、动物和环境有害。建议不要在机器上使用一些腐蚀性、侵蚀性或有毒的化学品。
5. 仅混合可共用的杀虫剂。错误的混合物会产生有毒气体。处理或喷洒化学品时，请确保根据当地环境保护规则和指南进行操作。有风时请勿喷洒。为有助于保护环境，请仅使用推荐的剂量。
6. 处理化学品时或在喷洒时，避免吃、喝或抽烟等张嘴动作。切勿用嘴通过喷嘴、软管、管子或任何其他组件吹气。请务必穿戴适当的防护服和保护装置，同时在通风良好的区域处理化学品。
7. 请勿将化学品与食品、饮料或药品一起存放或运输，并切勿将化学品容器重复用于其他任何目的。请勿将液体化学品转移到其他容器，特别是食品和/或饮料容器。
8. 妥善保存产品标签以备向咨询的人诵读或展示。立即清理所有溢出的化学品。如果意外接触或摄入化学品，或者弄脏衣物时，请停止作业并立即查阅化学品制造商的说明。如果不知道该怎么办，应立即寻求医生或中毒控制中心的建议。
9. 遵守您所在地区的法律法规处理任何残留物。
10. 将化学品存放于儿童、其他未许可人员和动物无法触及的地方。不使用时，将化学品存放于安全并上锁的地方。遵照制造商的建议进行正确的储存。

准备化学品

1. 遵照化学品制造商的说明准备化学溶液。
2. 仅为手头的工作准备足够的溶液，以使溶液不会有剩余。
3. 仅按以下说明混合化学品。错误的混合物会产生有毒气体或爆炸性混合物。
4. 切勿喷洒未稀释的化学品。
5. 仅在室外通风良好的地方准备溶液并装入容器。

存放化学品

1. 喷雾溶液存放在容器中不得超过一天。
2. 务必仅使用许可的容器存放和运输喷雾溶液。
3. 切勿在用于食品、饮料或动物饲料的容器中存放或运输喷雾溶液。
4. 请勿将喷雾溶液与食品、饮料或动物饲料一起存放或运输。
5. 将喷雾溶液存放于存放于儿童、其他未授权人员和动物无法触及的地方。
6. 将喷雾溶液存放于上锁的地方，防止未经许可的使用。

处理化学品

1. 切勿将残留化学品或受污染的冲洗液废弃在水路、下水道、污水管、街沟、井盖或类似的地方。
2. 废弃冲洗液时，请遵守所有适用的法律法规和条令。
3. 严格遵守化学品制造商的预防说明。

向液箱加液

1. 确保排液拔杆和喷嘴拔杆关闭。
2. 将化学品与喷雾器一起使用前，在液箱中加满淡水，以确保其正确组装并练习喷洒。也在此时检查是否有泄漏。完全熟悉喷雾器操作后，遵循正常的操作程序。
3. 在通风良好的区域或室外向液箱加液。
4. 请勿在喷雾器中使用易燃品，否则可能会导致爆炸，造成严重或致命的人身伤害。
5. 请勿在喷雾器中使用腐蚀性或侵蚀性材料，否则会造成机器受损。
6. 请勿使用温度超过50°C (122°F) 的液体，以降低烫伤和机器受损的风险。
7. 要向液箱加液时，将喷雾器放置于水平表面上。为降低污染周围环境的风险，注意不要在液箱中加入过满的化学溶液。
8. 为降低人身伤害的风险，背着机器时请勿向液箱加液。
9. 如果用集中式供水系统安装的软管向溶液容器加注，请确保软管末端不在溶液中，以降低回流的风险。
10. 计算正确的化学溶液量，使其一次用完，液箱中没有多余的溶液剩下。
11. 加注后，牢固拧紧液箱盖。
12. 再次加注时以及操作期间检查是否有泄漏。液箱泄漏或接头松动会浸湿您的衣物并接触到皮肤。
13. 根据操作人员的体型或力量向液箱加液。

操作

1. 关闭机器电源并取出电池组，确保所有移动部件已完全停止。
 - 离开机器时。
 - 清除堵塞物前。
 - 检查、清洁或对机器进行操作前。
 - 如果机器开始异常振动。
2. 仅可在光线充足或良好照明的情况下操作机器。
3. 操作时手不要伸得太长，务必始终保持身体平衡，立足稳定。
4. 在斜坡上时确保立足稳固。
5. 操作时请行走，切勿跑动。
6. 确保冷却进气口无碎片。
7. 切勿朝向旁观者喷洒。
8. 请在建议的位置和稳固的表面上操作机器。
9. 请勿在高空操作机器。
10. 使用机器时，切勿将喷嘴对准附近的任何人。
11. 切勿堵塞吸气口和/或喷雾出口。
 - 在灰尘较大的区域内操作时，请注意避免吸气口或喷雾出口被灰尘或污垢堵塞。
 - 请勿使用非Makita（牧田）提供的集尘口。
12. 请勿在打开的窗户等附近操作机器。
13. 建议在适宜的时间段（不要在清早或深夜）操作机器，以避免扰民。
14. 如果机器撞击到异物或开始产生任何异常的噪音或振动，立即关闭机器电源以停止运行。重新启动和操作机器前，请从机器上取出电池组并检查机器有无损坏。如机器损坏，请联系Makita（牧田）授权的维修服务中心进行修复。
15. 请勿将手指或其它物品插入吸气口或喷雾出口。
16. 防止意外启动。在插入电池组、拿起或搬运机器前，请确保开关处于关闭位置。搬运机器时，手指放在开关上或者在开关打开的情况下给机器通电可能会招致意外情况。
17. 请勿在可燃材料附近操作机器。
18. 避免在低温环境下长时间操作机器。
19. 请勿在雷电天气使用机器。
20. 在泥泞地面、潮湿坡道或湿滑的地方使用机器时，请注意立足稳固。

21. 请勿在能见度有限的恶劣天气下使用机器。否则可能会因视线较差导致跌倒或不正确的操作。
22. 请勿将机器浸入水坑中。
23. 请勿在雨天将机器置于室外无人看管。
24. 请勿在雪中使用机器。
25. 操作期间，请使导线远离障碍物。导线被障碍物绊住可能会造成严重的人身伤害。
26. 因液箱中的液体可能会结冰，避免在冻结温度下工作。

操作之后

1. 喷洒或操作化学品后，务必用肥皂和水彻底清洗自己。立即淋浴，并将所有防护服与其他物品分开，单独清洗。遵循化学品制造商的其他任何建议。
2. 每次使用后清空、冲洗并清洁液箱和粗滤器。这有助于防止溶液结晶，否则会在之后造成机器堵塞和化学损坏。此外，残留化学品可能会在随后使用不同类型化学品的喷洒中产生不良影响（例如，残留除草剂可能会损害或杀死被喷洒杀虫剂的植物）。
3. 请勿在液箱中留有喷雾溶液的状态下存放机器。

保养和存放

1. 保持所有螺母、螺栓和螺丝紧固，以确保机器处于安全的工作状态。
2. 若部件磨损或损坏，请使用Makita（牧田）提供的部件进行更换。
3. 将机器存放于儿童无法触及的干燥位置。
4. 将机器停机以便检查、维修、存放或更换附件时，请关闭机器电源，确保所有移动部件均已完全停止，并取出电池组。对机器进行任何操作之前，请先冷却机器。精心保养机器并保持清洁。
5. 务必在存放前冷却机器。
6. 请勿使机器暴露在雨水中。将机器存放在室内。
7. 抬起机器时请务必屈膝，并注意避免伤及背部。
8. 清洗机器时，请勿让电池、电机和端子等电气机构进水。
9. 存放机器时，避免直射阳光和淋雨，将其存放在不会变热或变潮的位置。
10. 搬运机器时，务必紧握机器。
11. 搬运机器时，注意避免电源线被障碍物绊住。

电池式工具使用和注意事项

1. 仅使用生产者规定的充电器充电。将适用于某种电池包的充电器用到其他电池包时可能会发生着火危险。
2. 仅使用配有专用电池包的电动工具。使用其他电池包可能会产生伤害和着火危险。
3. 当电池包不用时，将它远离其他金属物体，例如回形针、硬币、钥匙、钉子、螺钉或其他小金属物体，以防电池包一端与另一端连接。电池组端部短路可能会引起燃烧或着火。
4. 在滥用条件下，液体可能会从电池组中溅出；应避免接触。如果意外碰到液体，用水冲洗。如果液体碰到了眼睛，还应寻求医疗帮助。从电池中溅出的液体可能会发生腐蚀或燃烧。
5. 不要使用损坏或改装过的电池包或工具。损坏或改装过的电池组可能呈现无法预测的结果，导致着火、爆炸或伤害。
6. 不要将电池包暴露于火或高温中。电池包暴露于火或高于130 °C的高温中可能导致爆炸。
7. 遵循所有充电说明。不要在说明书中指定的温度范围之外给电池包或电动工具充电。不正确或在指定的温度范围外充电可能会损坏电池和增加着火的风险。

电气和电池安全

1. 请勿将电池弃于火中。否则会引起电池爆炸。请查阅当地法规了解适当的特殊处理说明。
2. 请勿打开或拆解电池。溢出的电解质具有腐蚀性，可能会对眼睛或皮肤造成损伤。吞服则有致毒危险。
3. 请勿在雨中或潮湿的地方充电。
4. 勿在室外对电池充电。
5. 请勿用湿手操作充电器，包括充电器插头和充电器端子。
6. 请勿用湿手更换电池。
7. 请勿在雨中更换电池。
8. 请勿用水等液体打湿电池端子，或将电池浸于水中。请勿使电池淋雨，也不得在潮湿位置给电池充电、使用或存放电池。如果电池端子被打湿或有液体进入电池，则电池可能会短路，导致过热、起火或爆炸危险。
9. 从机器或充电器取下电池后，请务必将其存放在干燥处。

10. 如果电池组被打湿，请排空其中的水分，再用干布擦拭干净。使用前在干燥处彻底干燥电池组。

维修

1. 让专业维修人员使用相同的备件维修电动工具。这将保证所维修的电动工具的安全。
2. 决不能维修损坏的电池包。电池包仅能由生产者或其授权的维修服务商进行维修。

请保留此说明书。

 **警告：** 请勿为图方便或因对产品足够熟悉（由于重复使用而获得的经验）而不严格遵循相关产品安全规则。
使用不当或不遵循使用说明书中的安全规则会导致严重的人身伤害。

电池组的重要安全注意事项

1. 在使用电池组之前，请仔细阅读所有的说明以及（1）电池充电器，（2）电池，以及（3）使用电池的产品上的警告标记。
2. 切勿拆卸或改装电池组。否则可能引起火灾、过热或爆炸。
3. 如果机器运行时间变得过短，请立即停止使用。否则可能会导致过热、起火甚至爆炸。
4. 如果电解液进入您的眼睛，用清水将其冲洗干净并立即就医。否则可能会导致视力受损。
5. 请勿使电池组短路：
 - （1）请勿使任何导电材料触碰到端子。
 - （2）避免将电池组与其他金属物品如钉子、硬币等放置在同一容器内。
 - （3）请勿将电池组置于水中或使其淋雨。电池短路将产生大的电流，导致过热，并可能导致起火甚至击穿。
6. 请勿在温度可能达到或超过50°C (122°F)的场所存放以及使用工具和电池组。
7. 即使电池组已经严重损坏或完全磨损，也请勿焚烧电池组。电池组会在火中爆炸。
8. 请勿对电池组射钉，或者切削、挤压、抛掷、掉落电池组，又或者用硬物撞击电池组。否则可能引起火灾、过热或爆炸。
9. 请勿使用损坏的电池。

10. 本工具附带的锂离子电池需符合危险品法规要求。
第三方或转运营代理等进行商业运输时，应遵循包装和标识方面的特殊要求。有关运输项目的准备作业，咨询危险品方面的专业人士。同时，请遵守可能更为详尽的国家法规。
请使用胶带保护且勿遮掩表面的联络信息，并牢固封装电池，使电池在包装内不可动。
11. 丢弃电池组时，需将其从工具上卸下并在安全地带进行处理。关于如何处理废弃的电池，请遵循当地法规。
12. 仅将电池用于Makita（牧田）指定的产品。将电池安装至不兼容的产品会导致起火、过热、爆炸或电解液泄漏。
13. 如长时间未使用工具，必须将电池从工具内取出。
14. 使用工具期间以及使用工具之后，电池组温度可能较高易引起灼伤或低温烫伤。处理高温电池组时请小心操作。
15. 在使用工具后请勿立即触碰工具的端子，否则可能引起灼伤。
16. 避免锯屑、灰尘或泥土卡入电池组的端子、孔口和凹槽内。否则可能会导致过热、着火、爆炸和工具/电池组故障，导致烫伤或人身伤害。
17. 除非工具支持在高压电源线路附近使用，否则请勿在高压电源线路附近使用电池组。否则可能导致工具或电池组故障或失常。
18. 确保电池远离儿童。

请保留此说明书。

小心： 请仅使用Makita（牧田）原装电池。使用非Makita（牧田）原装电池或经过改装的电池可能会导致电池爆炸，从而造成火灾、人身伤害或物品受损。同时也会导致牧田工具和充电器的牧田保修服务失效。

保持电池最大使用寿命的提示

1. 在电池组电量完全耗尽前及时充电。发现工具电量低时，请停止工具操作，并给电池组充电。
2. 请勿对已充满电的电池组重新充电。过度充电将缩短电池的使用寿命。
3. 请在10 °C - 40 °C (50 °F - 104 °F) 的室温条件下给电池组充电。请在灼热的电池组冷却后再充电。

4. 不使用电池组时，请将其从工具或充电器上拆除。
5. 如果电池组长时间（超过六个月）未使用，请给其充电。

装配

小心： 对机器执行任何操作前，请务必取出所有电池组。若未取出所有电池组，可能会因意外启动而导致严重的人身伤害。

组装吹风管

1. 拧松夹紧螺丝。
▶ 图片2: 1. 夹紧螺丝
 2. 将控制把手安装至旋转管并拧紧夹紧螺丝。
▶ 图片3: 1. 控制把手 2. 旋转管 3. 夹紧螺丝
- 注意：** 将控制把手连接至旋转管时，注意不要扭曲控制把手的线缆。
3. 拧松软管夹上的螺丝，然后将软管夹装到末端喷嘴。将末端喷嘴上的凹槽与旋转管上的凸起部分对齐，然后将末端喷嘴连接至旋转管，再拧紧软管夹上的螺丝。
▶ 图片4: 1. 末端喷嘴 2. 软管夹 3. 旋转管 4. 凹槽 5. 凸起部分 6. 螺丝

4. 拧松软管夹上的螺丝，然后将喷嘴拔杆安装至软管夹，再将软管夹装至挠性管。将旋转管连接至挠性管，然后拧紧软管夹上的螺丝。
▶ 图片5: 1. 旋转管 2. 喷嘴拔杆 3. 软管夹 4. 软管 5. 螺丝

5. 拧松软管夹上的螺丝，然后将软管夹装到软管上。将软管连接到弯管，然后拧紧软管夹上的螺丝。
▶ 图片6: 1. 软管 2. 软管夹 3. 弯管

注意： 如图所示，务必使软管夹上的螺丝不朝外。
▶ 图片7: 1. 螺丝

6. 将控制线索夹紧在线索夹上。
▶ 图片8: 1. 线索夹 2. 控制线索

注意： 务必将控制线索牢固固定在线索夹上。

调节腰带和肩带

1. 佩戴机器，然后锁定腰带的带扣，再调节腰带的长度。

▶ 图片9: 1. 带扣

2. 调节肩带的长度。

▶ 图片10: 1. 肩带

调节控制杆的位置

拧松夹紧螺丝。沿旋转管移动控制把手至最舒适的位置，然后拧紧夹紧螺丝。

▶ 图片11: 1. 控制把手 2. 旋转管 3. 夹紧螺丝

安装扩散盖

如图所示，通过安装扩散盖至末端喷嘴，可以将喷雾扩散。

▶ 图片12: 1. 扩散盖

安装导流器

选购附件

如图所示，通过安装导流器至末端喷嘴，可以将喷雾向上或向下排放。

▶ 图片13: 1. 导流器

功能描述

⚠小心： 调节或检查机器功能之前，请务必关闭机器电源并取出所有电池组。

安装或拆卸电池组

⚠小心： 安装或拆卸电池组之前，请务必关闭机器电源。

⚠小心： 安装或拆卸电池组时，请握紧机器和电池组。否则它们可能从您的手中滑落，导致机器和电池组受损，甚至造成人身伤害。

⚠小心： 使用前务必锁紧电池盖。以免泥土、灰尘或有水进入，使产品或电池组受损。

⚠小心： 务必完全装入电池组，直至看不见红色指示灯为止。否则，它可能会从机器中意外脱落，从而造成自身或他人受伤。

⚠小心： 请勿强行安装电池组。如果电池组难以插入，可能是插入方法不当。

⚠小心： 安装或拆卸电池组时，请抓紧电池盖。

安装电池组；

1. 向上拉锁定杆，然后打开电池盖。

▶ 图片14: 1. 锁定杆 2. 电池盖

2. 将电池组上的舌簧与机器上的槽对齐，然后滑动电池组，直到电池组被锁定到位并发出卡嗒声为止。

▶ 图片15: 1. 电池组

3. 关闭电池盖并推动直至其与锁定杆扣合。

取出电池组；

1. 扣动锁定按钮，然后打开电池盖。

2. 滑动电池组前侧的按钮，同时将电池组从机器中抽出。







▶ 图片16: 1. 电池组

3. 关闭电池盖。

电池检查按钮

可以通过按电池检查按钮来确认剩余电池电量。

▶ 图片17: 1. 电池指示灯 2. 电池检查按钮

电池指示灯状态			剩余的 电池电量
 亮起	 熄灭	 闪烁	
			50%至 100%
			20%至 50%
			0%至 20%

注： 剩余电池电量指示灯仅供参考。实际电池电量可能因使用条件或环境温度而异。

注： 机器运行时，即使按下CHECK (查看) 按钮，指示灯也不会亮起。

注： 几秒钟后，指示灯自动熄灭。

注： 如果安装了两个电池组，则先使用安装在右侧的电池。

注： 如果安装了两个电池组，使用的电池电量用尽时，机器会自动切换电池。

显示电池的剩余电量

按电池组上的CHECK (查看) 按钮可显示电池剩余电量。指示灯将亮起数秒。

▶ 图片18: 1. 指示灯 2. CHECK (查看) 按钮

指示灯			剩余电量
■ 点亮	□ 熄灭	▧ 闪烁	
■ ■ ■ ■			75%至100%
■ ■ ■ □			50%至75%
■ ■ □ □			25%至50%
■ □ □ □			0%至25%
▧ □ □ □			给电池充电。
■ ■ □ □ ↑ ↓ □ □ ■ ■			电池可能出现故障。

注：在不同的使用条件及环境温度下，指示灯所示电量可能与实际情况略有不同。

注：当电池保护系统启动时，第一个（最左侧）指示灯将闪烁。

机器 / 电池保护系统

本机器配备有机器 / 电池保护系统。该系统可自动切断电机电源以延长机器和电池寿命。作业时，如果机器或电池处于以下任一情况时，机器将会自动停止运转：

过载保护

若采用导致异常高电流的方式操作机器或电池时，机器会自动停止运转并且主电源指示灯将呈绿色闪烁。在这种情况下，请关闭机器并停止导致机器过载的应用操作。然后开启机器以重新启动。

过热保护

机器过热时会自动停止运转，并且主电源指示灯将呈红色亮起。在这种情况下，重新开启机器前请使机器和电池冷却。

注：电池过热时，主电源指示灯呈红色闪烁。

过放电保护

电池电量不足时，机器会自动停止运转并且主电源指示灯将呈红色闪烁。在这种情况下，请从机器内取出电池并对电池充电，或更换完全充满电的电池。

其他原因防护

保护系统还能够出现在其他可能导致机器受损的情况时使机器自动停止运转。请在机器暂时或中途停止工作时，执行以下所有步骤以排除故障源。

1. 关闭机器，然后再次重新启动。
2. 给电池充电或更换为充电电池。
3. 请等待机器和电池冷却。

如果保护系统恢复后仍无改善，请联系当地的Makita（牧田）维修服务中心。

注意：如果机器因上述所述以外的原因停止，请参阅故障排除部分。

主电源开关

警告：不使用时，务必关闭主电源开关。

要开启机器时，按主电源开关。指示灯呈绿色亮起。若要关闭，请按住主电源开关直至指示灯熄灭。

► **图片19：** 1. 速度指示灯 2. 主电源开关

速度可分为三个档位改变。要改变速度模式时，按主电源开关。改变速度模式时，相应的速度指示灯亮起。

注：机器采用自动关机功能。为避免意外启动，在打开主电源开关后，若一段时间内未操作机器，主电源开关将自动关闭。

注：如果主电源指示灯呈红色亮起或红色 / 绿色闪烁，请参阅关于机器 / 电池保护系统的说明。

开关操作

警告：在将电池组安装至机器之前，请务必检查开关扳机是否能扣动自如，松开时能否退回至“OFF”（关闭）位置。

要启动机器时，在拉启动杆的同时扣动开关扳机即可。速度随着在开关扳机上压力的增大而提高。松开开关扳机即停止。

► **图片20：** 1. 开关扳机 2. 启动杆

将杆打开和关闭

机器配备三个拨杆。

喷嘴拨杆

喷嘴拨杆用于喷雾。通常将喷嘴拨杆关闭，仅喷雾时打开喷嘴拨杆。

► **图片21：** 1. 关闭 2. 打开

排液拨杆

排液拨杆用于排出液箱中的液体。操作机器时，始终将拨杆关闭。

► **图片22:** 1. 关闭 2. 打开

液箱拨杆

液箱拨杆在更换过滤器时使用。操作机器时，始终将拨杆打开。

► **图片23:** 1. 关闭 2. 打开

进液量调节旋钮

可以调节末端喷嘴的进液量。若要获得最大进液量，旋转旋钮使“4”与三角标记对齐。若要获得最小进液量，旋转旋钮使“1”与三角标记对齐。

► **图片24:** 1. 进液量调节旋钮 2. 三角标记

电子功能

本机器配备了电子功能以便操作。

- 恒速控制
速度控制功能可保持转速恒定，而无论负载如何。
- 进液阀功能
机器配备有进液阀。进液阀在扣动开关扳机时自动打开以供给液箱中的液体，在松开开关扳机时则自动关闭。

防止意外重启功能

在扣动启动杆和开关扳机的同时开启机器时，机器不启动并且主电源指示灯呈绿色闪烁。若要启动机器，请先松开开关扳机，然后再开启机器。

操作

⚠️小心： 佩戴机器时，请务必将肩带背在双肩。否则，在佩戴或使用机器时会导致机器掉落，造成人身伤害。

⚠️小心： 佩戴机器时，请务必将机器上背在后背上。否则，机器可能会在操作期间掉落并造成人身伤害。

⚠️小心： 运行时，请勿将机器放在地上。否则沙尘可能会进入进气口，这可能会导致机器故障或造成人身伤害。

操作机器前，请调节肩带和腰带长度。

1. 将机器放置于平稳的表面上。

2. 确保拨杆处于以下位置。

- 排液拨杆处于关闭位置。

► **图片25:** 1. 排液拨杆

- 液箱拨杆处于打开位置。

► **图片26:** 1. 液箱拨杆

- 喷嘴拨杆处于关闭位置。

► **图片27:** 1. 喷嘴拨杆

3. 打开液箱盖，然后放置粗滤器。

► **图片28:** 1. 液箱盖 2. 粗滤器

4. 将液体倒入箱中，然后拧紧液箱盖。

► **图片29**

5. 背上机器，然后将腰带的带扣锁上。

6. 转动喷嘴拨杆，使用喷嘴拨杆处于打开位置。

► **图片30:** 1. 喷嘴拨杆

7. 开启机器，然后紧握控制把手并执行喷雾操作。

操作后，转动喷嘴拨杆，使喷嘴拨杆处于关闭位置。

放下机器时，请先解锁腰带的带扣，然后缓慢放下机器。

► **图片31:** 1. 带扣

注： 如图所示，可以通过转动粗滤器搅拌液箱中的液体。

► **图片32:** 1. 粗滤器

保养

⚠️小心： 在存放、搬运机器或尝试执行检查或保养前，请务必取出所有电池组。

为了保证产品的安全与可靠性，维修、任何其他的维修保养或调节需由Makita（牧田）授权的或工厂维修服务中心完成。务必使用Makita（牧田）的替换部件。

排出液体

排出液箱中的液体时，从主机上拆下软管，然后通过打开排液拨杆将液箱中的液体排出至容器。排出液体后，务必将排液拨杆关闭，并将软管安装至主机。

► **图片33:** 1. 排液拨杆 2. 软管

注： 要完全清空液箱时，将主机向软管出口略微倾斜。

清洁机器

注意：切勿使用汽油、苯、稀释剂、酒精或类似物品清洁工具。否则可能会导致工具变色、变形或出现裂缝。

用干布或浸有肥皂水并且拧干的布擦拭机器上的灰尘。

清除吸气口的灰尘或污垢。

► **图片34：** 1. 吸气口

清洁过滤器

定期清洁过滤器。请按照以下步骤清洁过滤器。

1. 取出电池组，然后关闭液箱拨杆。
 2. 通过逆时针旋转过滤器盖将其拆下，然后拆下过滤器。
- **图片35：** 1. 过滤器盖 2. 过滤器
3. 用流水清洁过滤器。
 4. 将过滤器安装至主机，然后拧紧过滤器盖。
 5. 打开液箱拨杆。

存放

存放机器前，请进行全面保养。将机器存放于儿童无法触及并且不会暴露于潮气、雨水或阳光直射的地方。

可以如图将管的绑带连接到机器，将管立起。

► **图片36：** 1. 绑带

更换喷嘴

可以将标准喷嘴更换为ULV（超低容量）喷嘴。ULV喷嘴可以排出比标准喷嘴更细的喷雾。请按以下步骤更换喷嘴。

1. 拧松螺丝并将其取下，然后拆下末端喷嘴的前端。

► **图片37：** 1. 螺丝 2. 末端喷嘴

2. 使用扳手逆时针旋转喷嘴，拆下标准喷嘴。

► **图片38：** 1. 扳手 2. 标准喷嘴

3. 将O形环从标准喷嘴上拆下，再将其安装至ULV喷嘴。

► **图片39：** 1. O形环 2. 标准喷嘴 3. ULV喷嘴

4. 使用扳手顺时针旋转喷嘴，安装ULV喷嘴。

► **图片40：** 1. 扳手 2. ULV喷嘴

注意：请勿过度拧紧喷嘴。推荐紧固转矩约为1.0 N·m。过度拧紧喷嘴可能会损坏喷嘴的安装部件。

5. 安装末端喷嘴，然后拧紧螺丝。

► **图片41：** 1. 螺丝 2. 末端喷嘴

故障排除

请求维修前，请首先自行检查。如果您发现本手册中有未作说明的问题，请勿拆解机器。请联络Makita（牧田）授权维修服务中心，务必使用Makita（牧田）的替换部件进行修复。

异常状态	可能原因（故障）	纠正措施
电机不旋转。	未安装电池。	安装电池。
	电池故障（欠压）	请给电池充电。如果充电无效，则更换电池。
	驱动系统未正常工作。	请当地授权的维修服务中心进行维修。
使用一段时间后电机不旋转。	电池电量低。	请给电池充电。如果充电无效，则更换电池。
	过热。	停止使用机器，使之冷却。
不排出喷雾。	液箱已空。	向液箱加液。
	喷嘴拨杆或液箱拨杆关闭。	将喷嘴拨杆和液箱拨杆打开。
	喷嘴堵塞。	拆下标准喷嘴或ULV喷嘴，然后用流水清洁喷嘴以清除堵塞物。
	过滤器堵塞。	拆下过滤器，然后用流水清洁过滤器以清除堵塞物。
机器未达到最大速度。	电池安装不当。	按本手册所述安装电池。
	电池电力下降。	请给电池充电。如果充电无效，则更换电池。
	驱动系统未正常工作。	请当地授权的维修服务中心进行维修。
异常振动： ⇒ 立即停止机器！	驱动系统未正常工作。	请当地授权的维修服务中心进行维修。
电机无法停止： ⇒ 立即卸下电池！	电力或电子故障。	拆下电池并请当地授权的维修服务中心进行修复。

选购附件

⚠小心： 这些附件或装置专用于本说明书所列的Makita（牧田）产品。使用其他附件或装置存在人身伤害风险。仅可将附件或装置用于规定目的。

如您需要了解更多关于这些选购附件的信息，请咨询当地的Makita（牧田）维修服务中心。

- 导流器
- Makita（牧田）原装电池和充电器

注： 本列表中的一些部件可能作为标准配件包含于产品包装内。它们可能因销往国家之不同而异。

SPEKIFIKASI

Model:		PM001G
Kapasitas	Volume udara	7,4 - 14,3 m ³ /min *1
	Kecepatan udara (rata-rata)	28,0 - 53,0 m/s
	Kecepatan udara (maks.)	34,0 - 64,0 m/s
Kapasitas tangki		15 l
Volume total sisa		50 ml atau kurang
Dimensi (P x L x T) (dengan nosel ujung)		320 mm x 600 mm x 690 mm
Tegangan terukur		D.C. 36 V - 40 V maks
Berat bersih	*2	11,9 kg
	*3	13,2 - 15,7 kg
Derajat perlindungan		IPX4

- Karena kesinambungan program penelitian dan pengembangan kami, spesifikasi yang disebutkan di sini dapat berubah tanpa pemberitahuan.
- Spesifikasi dapat berbeda dari satu negara ke negara lainnya.

*1: Laju aliran udara maksimum adalah 858 m³/h.

*2: Berat saat tangki kosong, tanpa baterai, dengan pipa, nosel, dan harness.

*3: Kombinasi beban teringan dan terberat, sesuai dengan Prosedur EPTA 01/2014. Berat alat mungkin berbeda tergantung pada perangkat tambahan yang dipasang, termasuk kartrid baterai.

Kartrid dan pengisi daya baterai yang dapat digunakan

Kartrid baterai	BL4050F / BL4080F
Pengisi daya	DC40RA / DC40RB / DC40RC

- Beberapa kartrid baterai dan pengisi daya yang tercantum di atas mungkin tidak tersedia, tergantung wilayah tempat tinggal Anda.

⚠ PERINGATAN: Hanya gunakan kartrid dan pengisi daya baterai yang tercantum di atas. Penggunaan kartrid dan pengisi daya baterai lain dapat menimbulkan risiko cedera dan/atau kebakaran.

⚠ PERINGATAN: Jangan menggunakan pasokan daya berkabel seperti paket daya portabel dengan mesin ini.

Spesifikasi penyemprotan

Rentang semprotan horizontal

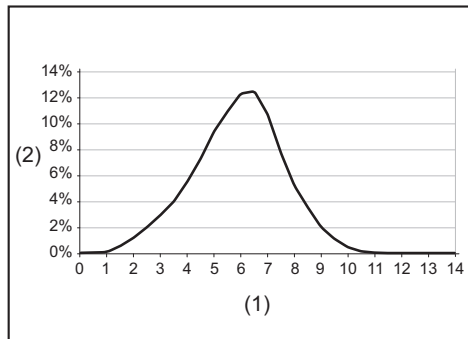

(1) Jarak dari pengiriman aliran (m) (2) Persentase medium yang diendapkan di tanah

Ukuran tetesan

Ukuran tetesan dengan nosel standar

Pengaturan kenop penyesuaian	Dv 0,1	Dv 0,5	Dv 0,9
1	22 µm	57 µm	112 µm
2	37 µm	102 µm	251 µm
3	40 µm	111 µm	267 µm
4	42 µm	115 µm	280 µm

Ukuran tetesan dengan nosel ULV

Pengaturan kenop penyesuaian	Dv 0,1	Dv 0,5	Dv 0,9
1 - 4	14 µm	41 µm	85 µm

Laju pelepasan untuk posisi kerja

► Gbr.1

Laju pelepasan dengan nosel standar

Pengaturan kenop penyesuaian	Sudut nosel		
	- 30°	0°	30°
1	0,23 l/min	0,19 l/min	0,12 l/min
2	1,13 l/min	0,71 l/min	0,34 l/min
3	1,37 l/min	0,95 l/min	0,49 l/min
4	1,55 l/min	1,21 l/min	0,51 l/min

Laju pelepasan dengan nosel ULV

Pengaturan kenop penyesuaian	Sudut nosel		
	- 30°	0°	30°
1 - 4	0,05 l/min	0,04 l/min	0,03 l/min

CATATAN: Nilai dalam spesifikasi penyemprotan ini mungkin berbeda bergantung pada kondisi kerja atau suhu sekitar.

Simbol

Berikut ini adalah simbol-simbol yang dapat digunakan pada peralatan ini. Pastikan Anda memahami arti masing-masing simbol sebelum menggunakan peralatan.

	Berhati-hatilah dan pusatkan perhatian Anda.
	Baca petunjuk penggunaan.
	Kenakan pelindung mata dan telinga.
	Gunakan pelindung pernapasan.
	Jangan membiarkan alat terkena udara lembap.
	Gunakan sepatu bot yang kokoh dengan sol anti-selip. Disarankan menggunakan sepatu bot pelindung dengan pelindung jari dari baja.
	Gunakan sarung tangan pelindung.
	Gunakan pakaian pelindung.
	Jauhkan dari orang-orang di sekitar saat penyemprotan.
	Jauhkan tangan dari bagian yang berputar.
	Rambut yang panjang berisiko terbelit.
	Jauhkan dari orang-orang di sekitar.
	Berat saat tangki kosong.
	Berat saat tangki penuh.
	Hanya untuk negara-negara UE Akibat adanya komponen berbahaya dalam peralatan, limbah peralatan listrik dan elektronik, aki dan baterai dapat memiliki dampak negatif pada lingkungan dan kesehatan manusia. Jangan buang peralatan listrik dan elektronik atau baterai bersama limbah rumah tangga! Sesuai dengan Petunjuk Eropa tentang limbah peralatan listrik dan elektronik dan tentang aki dan baterai serta limbah aki dan baterai, serta penyesuaiannya terhadap undang-undang nasional, limbah peralatan listrik, baterai dan aki harus disipkan secara terpisah dan dikirim ke tempat pengumpulan terpisah untuk sampah kota, beroperasi sesuai dengan peraturan tentang perlindungan lingkungan. Hal ini ditunjukkan dengan simbol tempat sampah bersilang yang ditempatkan pada peralatan.



Level kekuatan suara terjamin sesuai dengan Petunjuk Kebisingan Di Luar Ruang Uni Eropa.



Level kekuatan suara sesuai dengan Peraturan Kontrol Kebisingan NSW Australia

Penggunaan

Mesin ini digunakan untuk meniup uap.

Kebisingan

Level kebisingan khusus berat A ditentukan sesuai dengan ISO22868:

Level Tekanan Suara (L_{pA}) : 84,5 dB (A)

Level Kekuatan Suara (L_{WA}) : 103,3 dB (A)

Ketidaktentuan (K) : 2,3 dB (A)

CATATAN: Nilai(-nilai) emisi kebisingan yang dinyatakan telah diukur sesuai dengan metode pengujian standar dan dapat digunakan untuk membandingkan satu mesin dengan mesin lainnya.

CATATAN: Nilai(-nilai) emisi kebisingan yang dinyatakan juga dapat digunakan dalam penaksiran awal pemaparan.

⚠️PERINGATAN: Gunakan pelindung telinga.

⚠️PERINGATAN: Emisi kebisingan selama penggunaan aktual dari mesin listrik dapat dibedakan dari nilai(-nilai) yang dinyatakan tergantung pada cara mesin digunakan terutama jenis benda kerja yang diproses.

⚠️PERINGATAN: Pastikan untuk mengidentifikasi langkah-langkah keselamatan untuk melindungi operator yang bergantung pada estimasi pemaparan pada kondisi penggunaan yang aktual (perhitungkan semua bagian dari siklus pengoperasian seperti waktu ketika mesin dimatikan dan ketika berada dalam keadaan mati sebagai tambahan untuk memicu waktu).

PERINGATAN KESELAMATAN

Peringatan keselamatan umum mesin listrik

⚠️PERINGATAN Bacalah semua peringatan keselamatan, petunjuk, ilustrasi dan spesifikasi yang disertakan bersama mesin listrik ini. Kelalaian untuk mematuhi semua petunjuk yang tercantum di bawah ini dapat menyebabkan sengatan listrik, kebakaran dan/atau cedera serius.

Simpanlah semua peringatan dan petunjuk untuk acuan di masa depan.

Istilah "mesin listrik" dalam semua peringatan mengacu pada mesin listrik yang dijalankan dengan sumber listrik jala-jala (berkabel) atau baterai (tanpa kabel).

Keselamatan tempat kerja

1. **Jaga tempat kerja selalu bersih dan berpenerangan cukup.** Tempat kerja yang berantakan dan gelap mengundang kecelakaan.
2. **Jangan gunakan mesin listrik dalam lingkungan yang mudah meledak, misalnya jika ada cairan, gas, atau debu yang mudah menyala.** Mesin listrik menimbulkan bunga api yang dapat menyalaakan debu atau uap tersebut.
3. **Jauhkan anak-anak dan orang lain saat menggunakan mesin listrik.** Bila perhatian terpecah, anda dapat kehilangan kendali.

Keamanaan Kelistrikan

1. **Steker mesin listrik harus cocok dengan stopkontak. Jangan sekali-kali mengubah steker dengan cara apa pun. Jangan menggunakan steker adaptor dengan mesin listrik terbumi (dibumikan).** Steker yang tidak diubah dan stopkontak yang cocok akan mengurangi risiko sengatan listrik.
2. **Hindari sentuhan tubuh dengan permukaan terbumi atau yang dibumikan seperti pipa, radiator, kompor, dan kulkas.** Risiko sengatan listrik bertambah jika tubuh Anda terbumikan atau dibumikan.
3. **Jangan membiarkan mesin listrik kehujanan atau kebasahan.** Air yang masuk ke dalam mesin listrik akan meningkatkan risiko sengatan listrik.
4. **Jangan menyalahgunakan kabel. Jangan sekali-kali menggunakan kabel untuk membawa, menarik, atau mencabut mesin listrik dari stopkontak. Jauhkan kabel dari panas, minyak, tepian tajam, atau bagian yang bergerak.** Kabel yang rusak atau kusut memperbesar risiko sengatan listrik.
5. **Bila menggunakan mesin listrik di luar ruangan, gunakan kabel ekstensi yang sesuai untuk penggunaan di luar ruangan.** Penggunaan kabel yang sesuai untuk penggunaan luar ruangan mengurangi risiko sengatan listrik.
6. **Jika mengoperasikan mesin listrik di lokasi lembap tidak terhindarkan, gunakan pasokan daya yang dilindungi peranti imbasan arus (residual current device - RCD).** Penggunaan RCD mengurangi risiko sengatan listrik.
7. **Mesin listrik dapat menghasilkan medan magnet (EMF) yang tidak berbahaya bagi pengguna.** Namun, pengguna alat pacu jantung atau peralatan medis sejenisnya harus berkonsultasi dengan produsen peralatan tersebut dan/atau dokter mereka sebelum mengoperasikan mesin listrik ini.

Keselamatan Diri

1. **Jaga kewaspadaan, perhatikan pekerjaan Anda dan gunakan akal sehat bila menggunakan mesin listrik. Jangan menggunakan mesin listrik saat Anda lelah atau di bawah pengaruh obat bius, alkohol, atau obat.** Sekejam saja lalai saat menggunakan mesin listrik dapat menyebabkan cedera badan serius.

2. **Gunakan alat pelindung diri. Selalu gunakan pelindung mata.** Peralatan pelindung seperti masker debu, sepatu pengaman anti-selip, helm pengaman, atau pelindung telinga yang digunakan untuk kondisi yang sesuai akan mengurangi risiko cedera badan.
3. **Cegah penyalaaan yang tidak disengaja.** Pastikan bahwa sakelar berada dalam posisi mati (off) sebelum menghubungkan mesin ke sumber daya dan/atau paket baterai, atau mengangkat atau membawanya. Membawa mesin listrik dengan jari Anda pada sakelarnya atau mengalirkan listrik pada mesin listrik yang sakelarnya hidup (on) akan mengundang kecelakaan.
4. **Lepaskan kunci-kunci penyetel sebelum menghidupkan mesin listrik.** Kunci-kunci yang masih terpasang pada bagian mesin listrik yang berputar dapat menyebabkan cedera.
5. **Jangan meraih terlalu jauh. Jagalah pijakan dan keseimbangan sepanjang waktu.** Hal ini memungkinkan kendali yang lebih baik atas mesin listrik dalam situasi yang tidak diharapkan.
6. **Kenakan pakaian yang memadai. Jangan memakai pakaian yang longgar atau perhiasan.** Jaga jarak antara rambut dan pakaian Anda dengan komponen mesin yang bergerak. Pakaian yang longgar, perhiasan, atau rambut yang panjang dapat tersangkut pada komponen yang bergerak.
7. **Jika tersedia fasilitas untuk menghisap dan mengumpulkan debu, pastikan fasilitas tersebut terhubung listrik dan digunakan dengan baik.** Penggunaan pembersih debu dapat mengurangi bahaya yang terkait dengan debu.
8. **Jangan sampai Anda lengah dan mengabaikan prinsip keselamatan mesin ini hanya karena sudah sering mengoperasikannya dan sudah merasa terbiasa.** Tindakan yang lalai dapat menyebabkan cedera berat dalam sepersekian detik saja.
9. **Selalu kenakan kacamata pelindung untuk melindungi mata dari cedera saat menggunakan mesin listrik.** Kacamata harus sesuai dengan ANSI Z87.1 di Amerika Serikat, EN 166 di Eropa, atau AS/NZS 1336 di Australia/Selandia Baru. Di Australia/Selandia Baru, secara hukum Anda juga diwajibkan mengenakan pelindung wajah untuk melindungi wajah Anda.

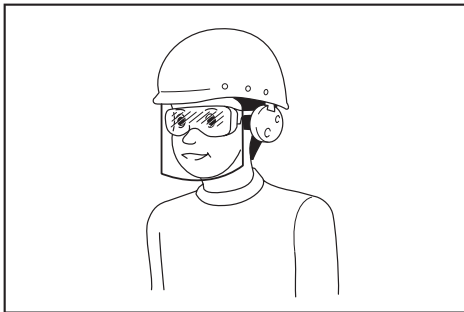

Menjadi tanggung jawab atasan untuk menerapkan penggunaan alat pelindung keselamatan yang tepat bagi operator mesin dan orang lain yang berada di area kerja saat itu.

Penggunaan dan pemeliharaan mesin listrik

1. **Jangan memaksa mesin listrik. Gunakan mesin listrik yang tepat untuk keperluan Anda.** Mesin listrik yang tepat akan untautkan pekerjaan dengan lebih baik dan aman pada kecepatan sesuai rancangannya.
2. **Jangan gunakan mesin listrik jika sakelar tidak dapat menyalakan dan mematikannya.** Mesin listrik yang tidak dapat dikendalikan dengan sakelarnya adalah berbahaya dan harus diperbaiki.
3. **Cabut steker dari sumber listrik dan/atau lepas paket baterai, jika dapat dilepas, dari mesin listrik sebelum melakukan penyetelan apa pun, mengganti aksesori, atau menyimpan mesin listrik.** Langkah keselamatan preventif tersebut mengurangi risiko hidupnya mesin secara tak sengaja.
4. **Simpan mesin listrik jauh dari jangkauan anak-anak dan jangan biarkan orang yang tidak paham mengenai mesin listrik tersebut atau petunjuk ini menggunakan mesin listrik.** Mesin listrik sangat berbahaya di tangan pengguna yang tak terlatih.
5. **Rawatlah mesin listrik dan aksesori.** Periksa apakah ada komponen bergerak yang tidak lurus atau macet, komponen yang pecah, dan kondisi-kondisi lain yang dapat memengaruhi pengoperasian mesin listrik. Jika rusak, perbaiki mesin listrik terlebih dahulu sebelum digunakan. Banyak kecelakaan disebabkan oleh kurangnya pemeliharaan mesin listrik.
6. **Jaga agar mesin pemotong tetap tajam dan bersih.** Mesin pemotong yang terawat baik dengan mata pemotong yang tajam tidak mudah macet dan lebih mudah dikendalikan.
7. **Gunakan mesin listrik, aksesori, dan mata mesin, dll. sesuai dengan petunjuk ini, dengan memperhitungkan kondisi kerja dan jenis pekerjaan yang dilakukan.** Penggunaan mesin listrik untuk penggunaan yang lain dari peruntukan dapat menimbulkan situasi berbahaya.
8. **Jagalah agar gagang dan permukaan pegangan tetap kering, bersih, dan bebas dari minyak dan pelumas.** Gagang dan permukaan pegangan yang licin tidak mendukung keamanan penanganan dan pengendalian mesin dalam situasi-situasi tak terduga.
9. **Ketika menggunakan mesin, jangan menggunakan sarung tangan kain yang dapat tersangkut.** Sarung tangan kain yang tersangkut pada komponen bergerak dapat mengakibatkan cedera pada pengguna.

Penggunaan dan pemeliharaan mesin bertenaga baterai

1. **Isi ulang baterai hanya dengan pengisi daya yang ditentukan oleh pabrikan.** Pengisi daya yang cocok untuk satu jenis paket baterai dapat menimbulkan risiko kebakaran ketika digunakan untuk paket baterai yang lain.

2. **Gunakan mesin listrik hanya dengan paket baterai yang telah ditentukan secara khusus.** Penggunaan paket baterai lain dapat menimbulkan risiko cedera dan kebakaran.
3. **Ketika paket baterai tidak digunakan, jauhkan dari benda logam lain, seperti penjepit kertas, uang logam, kunci, paku, sekrup atau benda logam kecil lainnya, yang dapat menghubungkan satu terminal ke terminal lain.** Hubungan singkat terminal baterai dapat menyebabkan luka bakar atau kebakaran.
4. **Pemakaian yang salah, dapat menyebabkan keluarnya cairan dari baterai; hindari kontak. Jika terjadi kontak secara tidak sengaja, bilas dengan air. Jika cairan mengenai mata, cari bantuan medis.** Cairan yang keluar dari baterai bisa menyebabkan iritasi atau luka bakar.
5. **Jangan menggunakan paket baterai atau mesin yang sudah rusak atau telah diubah.** Baterai yang rusak atau telah diubah dapat menyebabkan hal-hal yang tidak dapat diprediksi yang dapat menyebabkan kebakaran, ledakan atau risiko cedera.
6. **Jangan membiarkan paket baterai atau mesin dekat dengan api atau suhu yang berlebihan.** Paparan api atau suhu di atas 130 °C dapat menyebabkan ledakan.
7. **Ikuti semua petunjuk pengisian daya dan jangan mengisi daya paket baterai atau mesin di luar rentang suhu yang ditentukan di panduan.** Mengisi daya secara tidak tepat atau pada suhu di luar rentang yang ditentukan dapat merusak baterai dan meningkatkan risiko kebakaran.

Servis

1. **Berikan mesin listrik untuk diperbaiki hanya kepada oleh teknisi yang berkualifikasi dengan menggunakan hanya suku cadang pengganti yang serupa.** Hal ini akan menjamin terjaganya keamanan mesin listrik.
2. **Jangan pernah memperbaiki paket baterai yang sudah rusak.** Perbaikan paket baterai harus dilakukan hanya oleh produsen atau penyedia servis resmi.
3. **Patuhi petunjuk pelumasan dan penggantian aksesoris.**

Petunjuk Keselamatan Blower Uap Ransel Tanpa Kabel

⚠️ PERINGATAN: Bacalah semua peringatan keselamatan dan semua petunjuk. Kelalaian mematuhi peringatan dan petunjuk dapat menyebabkan sengatan listrik, kebakaran dan/atau cedera serius.

Simpanlah semua peringatan dan petunjuk untuk acuan di masa depan.

Petunjuk Umum

1. **Untuk memastikan pengoperasian yang benar dan aman, pengguna harus membaca, memahami, dan mengikuti petunjuk penggunaan ini untuk memastikan keterbiasaan dengan penanganan mesin.** Pengguna yang tidak memiliki pengetahuan yang memadai berisiko membahayakan diri sendiri dan orang lain karena penanganan yang tidak semestinya.
2. **Disarankan meminjamkan mesin kepada orang yang terbukti sudah berpengalaman dengan blower uap.**
3. **Anak-anak dan remaja berusia di bawah 18 tahun tidak boleh mengoperasikan mesin.** Namun, orang yang berusia di atas 16 tahun dapat menggunakan mesin untuk tujuan pelatihan saja selagi di bawah pengawasan langsung pelatih yang berkualifikasi.
4. **Hanya gunakan produk perlindungan tanaman yang secara khusus disetujui untuk digunakan dengan blower uap oleh produsen dan yang memenuhi semua peraturan, standar, dan peraturan nasional keselamatan yang berlaku.**
5. **Semua orang yang mengoperasikan dan menyervis harus dilatih dan dibiasakan dengan prosedur penanganan yang tepat untuk produk kimia yang digunakan, serta dengan peraturan pembuangan bahan kimia cair.**
6. **Untuk mengurangi risiko cedera saat menggunakan produk kimia, kenakan pakaian pelindung yang tepat saat mengisi, menggunakan, dan membersihkan blower uap.** Selalu ikuti semua petunjuk produsen bahan kimia sehubungan dengan perlindungan mata, kulit, dan pernapasan yang tepat.
7. **Saat menggunakan bahan kimia beracun, operator dan orang di sekitar mungkin perlu memakai respirator yang terpasang dengan benar untuk bahan kimia yang digunakan.** Lihat label produk bahan kimia. Menghirup bahan kimia beracun dapat menyebabkan cedera serius atau fatal.

Tujuan penggunaan mesin

1. **Mesin ini hanya ditujukan untuk menyemprotkan bahan kimia cair dan cairan lainnya guna mengendalikan hama dan gulma di kebun buah, bunga, dan sayuran, pada pohon dan semak-semak serta pada tanaman lain, seperti kopi, tembakau, dan kapas.** Mesin ini juga berguna untuk pemeliharaan pohon muda guna mengendalikan kumbang kulit kayu serta hama dan penyakit tanaman lainnya. **Jangan pernah gunakan untuk tujuan lain.**

Pelatihan

1. Baca petunjuk dengan saksama. Pahami kontrol dan cara penggunaan mesin secara benar.
2. Anak kecil, orang dengan kemampuan fisik, indera, atau mental yang terbatas atau orang awam atau orang yang tidak dapat memahami petunjuk ini dilarang menggunakan mesin ini. Peraturan setempat mungkin membatasi usia operator.
3. Jangan gunakan mesin jika ada orang, khususnya anak-anak, atau binatang peliharaan di dekatnya.
4. Selalu ingat bahwa operator atau pengguna bertanggung jawab atas kecelakaan atau bahaya yang terjadi pada orang lain atau propertinya.

Persiapan

1. Selalu kenakan alas kaki dan celana panjang yang memadai saat mengoperasikan mesin.
2. Jangan memakai pakaian yang kedodoran atau perhiasan yang dapat terisap oleh inlet udara. Jauhkan rambut panjang dari inlet udara.
3. Untuk mencegah iritasi karena debu disarankan menggunakan masker wajah.
4. Ketika mengoperasikan mesin, selalu kenakan sepatu pelindung antiselip. Sepatu dan bus pelindung antiselip yang tertutup di bagian jarinya akan mengurangi risiko cedera.
5. Selalu kenakan sarung tangan karet/tahan bahan kimia dan sepatu bus karet/tahan bahan kimia saat menggunakan mesin.

Penanganan bahan kimia

1. Beberapa bahan kimia mungkin mengandung zat beracun dan/atau kaustik. Bahan kimia tersebut dapat berbahaya dan menyebabkan cedera serius atau fatal pada orang serta hewan dan/atau kerusakan parah pada tanaman dan lingkungan. Hindari kontak langsung dengan bahan kimia. Ikuti petunjuk produsen bahan kimia sehubungan dengan kontak apa pun dengan produknya.
2. Baca label produsen dan petunjuk penggunaan setiap kali sebelum mencampur atau menggunakan bahan kimia dan sebelum menyimpan atau membuangnya. Penggunaan yang sembrono atau tidak tepat dapat menyebabkan cedera serius atau fatal.
3. Baca dengan teliti label pada wadah bahan kimia sebelum digunakan. Bahan kimia diklasifikasikan ke dalam kategori toksisitas. Setiap kategori akan memiliki karakteristik penanganan yang unik. Biasakan diri Anda dengan karakteristik untuk kategori bahan kimia yang Anda gunakan. Bahan kimia dapat digunakan hanya oleh orang yang terlatih dalam penanganannya dan tindakan pertolongan pertama yang sesuai.
4. Bahan kimia dapat berbahaya bagi manusia, hewan, dan lingkungan jika digunakan secara tidak benar. Dianjurkan untuk tidak menggunakan beberapa bahan kimia yang bersifat kaustik, korosif atau beracun dengan mesin.

5. Campur hanya dengan pestisida yang kompatibel. Campuran yang salah dapat menghasilkan uap beracun. Saat menangani dan menyemprotkan bahan kimia, pastikan Anda mengoperasikan sesuai dengan aturan dan pedoman perlindungan lingkungan setempat. Jangan menyemprot saat kondisi berangin. Untuk membantu melindungi lingkungan, gunakan hanya dosis yang direkomendasikan.
6. Hindari membuka mulut Anda seperti makan, minum, atau merokok saat menangani bahan kimia atau saat Anda menyemprot. Jangan pernah meniup nosel, tabung, pipa, atau komponen lain apa pun dengan mulut Anda. Selalu tangani bahan kimia di area yang berventilasi baik sambil mengenakan pakaian pelindung dan peralatan keselamatan yang sesuai.
7. Jangan menyimpan atau memindahkan bahan kimia bersamaan dengan makanan, minuman, atau obat-obatan, dan jangan pernah menggunakan kembali wadah bahan kimia untuk tujuan lain. Jangan memindahkan bahan kimia cair ke wadah lain, terutama wadah makanan dan/atau minuman.
8. Persiapkan label produk untuk dibacakan atau tunjukkan kepada orang yang Anda konsultasikan. Bersihkan semua tumpahan bahan kimia dengan segera. Jika terjadi kontak bahan kimia yang tidak disengaja atau tertelan, atau jika terjadi kontaminasi pada pakaian, hentikan pekerjaan dan segera konsultasikan dengan petunjuk produsen bahan kimia. Jika ragu mengenai apa yang harus dilakukan, segeralah minta nasihat dokter atau pusat kendali racun.
9. Buang residu apa pun dengan mematuhi undang-undang dan peraturan di wilayah tempat tinggal Anda.
10. Jauhkan bahan kimia dari jangkauan anak-anak, orang lain yang tidak berwenang, dan hewan. Saat tidak digunakan, simpan bahan kimia di tempat yang aman dan terkunci. Ikuti rekomendasi produsen untuk penyimpanan yang tepat.

Mempersiapkan bahan kimia

1. Siapkan larutan bahan kimia dengan mengikuti petunjuk dari produsen bahan kimia.
2. Siapkan larutan secukupnya untuk pekerjaan yang ada sehingga tidak ada larutan yang tersisa.
3. Campur bahan kimia hanya dengan mengikuti petunjuk. Campuran yang salah dapat menghasilkan uap beracun atau campuran yang mudah meledak.
4. Jangan pernah menyemprotkan bahan kimia yang tidak diencerkan.
5. Siapkan larutan dan isi wadah hanya di luar ruangan di tempat yang berventilasi baik.

Menyimpan bahan kimia

1. Jangan menyimpan larutan semprot dalam wadah selama lebih dari satu hari.
2. Selalu simpan dan pindah larutan semprot hanya dalam wadah yang disetujui.
3. Jangan pernah menyimpan atau memindahkan larutan semprot dalam wadah yang ditujukan untuk makanan, minuman, atau pakan ternak.
4. Jangan menyimpan atau memindahkan larutan semprot bersamaan dengan makanan, minuman, atau pakan ternak.
5. Jauhkan larutan semprot dari jangkauan anak-anak, orang lain yang tidak berwenang, dan hewan.
6. Simpan larutan semprot di tempat terkunci yang aman dari penggunaan yang tidak berwenang.

Membuang bahan kimia

1. Jangan pernah membuang bahan kimia sisa atau larutan pembilasan yang terkontaminasi ke saluran air, saluran pembuangan, selokan, selokan jalan, lubang got, atau yang sejenisnya.
2. Saat membuang bilasan yang terkontaminasi, patuhi semua undang-undang, peraturan, dan peraturan nasional yang berlaku.
3. Patuhi dengan ketat petunjuk pencegahan dari produsen bahan kimia.

Mengisi tangki

1. Pastikan tuas penguras dan tuas nosel tertutup.
2. Sebelum menggunakan blower uap dengan bahan kimia, isi tangki dengan air bersih untuk memastikan bahwa Anda telah merakitnya dengan benar dan berlatih menyemprot. Juga, periksa apakah ada kebocoran. Ketika sudah sepenuhnya memahami pengoperasian blower uap, ikuti prosedur penggunaan normal.
3. Isi tangki di area yang berventilasi baik atau di luar ruangan.
4. Jangan gunakan bahan yang mudah terbakar di dalam blower uap, yang dapat menyebabkan ledakan yang mengakibatkan cedera serius atau fatal.
5. Jangan gunakan bahan kaustik atau korosif di dalam blower uap, yang dapat menyebabkan kerusakan pada mesin.
6. Jangan gunakan cairan dengan suhu melebihi 50 °C (122 °F) untuk mengurangi risiko pelepuhan dan kerusakan pada mesin.
7. Untuk mengisi tangki, letakkan blower uap pada permukaan yang rata. Untuk mengurangi risiko pencemaran lingkungan sekitar, berhati-hatilah untuk tidak mengisi tangki dengan larutan kimia secara berlebihan.
8. Untuk mengurangi risiko cedera, jangan mengisi tangki sambil mengenakan mesin di punggung Anda.
9. Jika Anda mengisi wadah larutan dengan selang yang terpasang pada pasokan air pusat, pastikan ujung selang keluar dari larutan untuk mengurangi risiko aliran balik.

10. Hitung jumlah larutan kimia yang benar sehingga habis pada satu waktu, tanpa ada larutan tambahan yang tersisa di dalam tangki.
11. Setelah pengisian, kencangkan tutup tangki dengan kuat.
12. Periksa kebocoran saat mengisi ulang dan selama pengoperasian. Kebocoran dari tangki atau sambungan yang longgar dapat meresap ke dalam pakaian dan bersentuhan dengan kulit Anda.
13. Isi tangki dengan cairan sesuai dengan ukuran tubuh atau kekuatan operator.

Pengoperasian

1. Matikan mesin serta lepaskan kartrid baterai dan pastikan semua bagian yang bergerak telah berhenti sepenuhnya
 - kapan pun Anda meninggalkan mesin.
 - sebelum membersihkan sumbatan.
 - sebelum memeriksa, membersihkan atau menggunakan mesin.
 - jika mesin mulai bergetar secara tidak normal.
2. Gunakan mesin hanya di siang hari atau dalam kondisi cahaya yang mencukupi.
3. Jangan meraih terlalu jauh dan jagalah pijakan dan keseimbangan sepanjang waktu.
4. Pastikan pijakan Anda sempurna saat berdiri di area miring.
5. Berjalanlah, jangan berlari.
6. Jauhkan semua inlet udara pendingin dari serpihan.
7. Jangan pernah menyemprot ke arah orang di sekitar.
8. Gunakan mesin dalam posisi yang disarankan dan pada permukaan yang kokoh.
9. Jangan mengoperasikan mesin di tempat yang tinggi.
10. Jangan mengarahkan nosel kepada siapa pun dalam jarak jangkauan saat menggunakan mesin.
11. Jangan menghalangi inlet pengisap dan/atau outlet blower uap.
 - Berhati-hatilah agar inlet pengisap atau outlet blower uap tidak tersumbat oleh debu atau kotoran saat mengoperasikan di area berdebu.
 - Jangan gunakan nosel selain yang disediakan oleh Makita.
12. Jangan menggunakan mesin di dekat jendela yang terbuka, dll.
13. Disarankan menggunakan mesin pada waktu yang wajar - bukan pada pagi hari atau larut malam yang mungkin dapat mengganggu orang.
14. Jika mesin meniup benda asing atau mengeluarkan suara atau getaran aneh, segera matikan mesin. Lepaskan kartrid baterai dari mesin lalu periksa apakah ada kerusakan pada mesin sebelum kembali menyalakan dan menggunakan mesin tersebut. Jika mesin rusak, hubungi Pusat Layanan Resmi Makita untuk memperbaikinya.
15. Jangan memasukkan jari atau benda lain ke dalam inlet pengisap atau outlet blower uap.

16. Cegah penyalaan yang tidak disengaja. Pastikan bahwa sakelar berada dalam posisi mati sebelum memasukkan kartrid baterai, mengangkat atau membawa mesin. Membawa mesin dengan jari berada di sakelar atau mengalirkan listrik pada mesin dengan sakelar hidup dapat memicu kecelakaan.
17. Jangan mengoperasikan mesin di dekat benda-benda yang mudah terbakar.
18. Hindari mengoperasikan mesin dalam waktu lama di lingkungan bersuhu rendah.
19. Jangan gunakan mesin ketika ada risiko tersambar petir.
20. Ketika Anda menggunakan mesin di permukaan berlumpur, lereng basah, atau tempat yang licin, perhatikan pijakan Anda dengan saksama.
21. Jangan menggunakan mesin di cuaca yang buruk di mana jarak penglihatan menjadi terbatas. Jika Anda tidak mengikutinya, Anda dapat terjatuh atau pengoperasian dapat salah akibat jarak penglihatan yang rendah.
22. Jangan biarkan mesin terendam genangan air.
23. Jangan meninggalkan mesin tanpa pengawasan di luar saat hujan.
24. Jangan menggunakan mesin dalam kondisi bersalju.
25. Selama pengoperasian, jauhkan kabel dari rintangan. Kabel yang tersangkut oleh rintangan dapat menyebabkan cedera serius.
26. Hindari bekerja dalam suhu beku karena cairan di dalam tangki dapat membeku.

Setelah pengoperasian

1. Selalu cuci diri Anda secara menyeluruh dengan sabun dan air setelah menyemprot atau menangani bahan kimia. Segera mandi, dan cuci semua pakaian pelindung secara terpisah dari barang-barang lainnya. Ikuti rekomendasi tambahan apa pun dari produsen bahan kimia.
2. Kosongkan, bilas, serta bersihkan tangki dan saringan setelah setiap kali digunakan. Ini membantu untuk mencegah larutan mengkristal, yang nantinya dapat menyebabkan penyumbatan dan kerusakan kimiawi pada mesin. Selain itu, bahan kimia sisa mungkin memiliki efek yang tidak diinginkan selama penyemprotan berikutnya dengan jenis bahan kimia yang berbeda (misalnya, sisa herbisida dapat merusak atau membunuh tanaman yang disemprot dengan pestisida).
3. Jangan menyimpan mesin dengan larutan semprot di dalam tangki.

Perawatan dan penyimpanan

1. Kencangkan semua mur, baut, dan sekrup pengencang untuk memastikan bahwa mesin aman untuk digunakan.
2. Jika komponen aus atau rusak, ganti dengan komponen yang disediakan oleh Makita.
3. Simpan mesin di tempat yang kering, jauh dari jangkauan anak-anak.

4. Saat Anda menghentikan mesin untuk melakukan pemeriksaan, servis, penyimpanan, atau penggantian aksesori, matikan mesin dan pastikan semua komponen yang bergerak telah berhenti sepenuhnya, lalu keluarkan kartrid baterai. Dinginkan mesin sebelum melakukan perbaikan pada mesin. Rawat mesin dengan hati-hati dan jaga kebersihannya.
5. Selalu baringkan mesin menjadi dingin sebelum disimpan.
6. Jangan membiarkan mesin terkena hujan. Simpan mesin di dalam ruangan.
7. Saat mengangkat mesin, pastikan untuk menekuk lutut dan berhati-hati agar tidak mencederai punggung.
8. Saat mencuci mesin, jangan biarkan air masuk ke dalam mekanisme listrik seperti baterai, motor, dan terminal.
9. Ketika menyimpan mesin, hindari terkena cahaya matahari dan hujan langsung, dan simpan di tempat yang jauh dari panas atau lempab.
10. Saat membawa mesin, pastikan untuk memegang mesin dengan kuat.
11. Saat membawa mesin, berhati-hatilah agar kabel tidak tersangkut rintangan.

Penggunaan dan pemeliharaan mesin bertenaga baterai

1. Isi ulang baterai hanya dengan pengisi daya yang ditentukan oleh pabrikan. Pengisi daya yang cocok untuk satu jenis paket baterai dapat menimbulkan risiko kebakaran ketika digunakan untuk paket baterai yang lain.
2. Gunakan mesin listrik hanya dengan paket baterai yang telah ditentukan secara khusus. Penggunaan paket baterai lain dapat menimbulkan risiko cedera dan kebakaran.
3. Ketika paket baterai tidak digunakan, jauhkan dari benda logam lain, seperti penjepit kertas, uang logam, kunci, paku, sekrup atau benda logam kecil lainnya, yang dapat menghubungkan satu terminal ke terminal lain. Hubungan singkat terminal baterai dapat menyebabkan luka bakar atau kebakaran.
4. Pemakaian yang salah, dapat menyebabkan keluarnya cairan dari baterai; hindari kontak. Jika terjadi kontak secara tidak sengaja, bilas dengan air. Jika cairan mengenai mata, cari bantuan medis. Cairan yang keluar dari baterai bisa menyebabkan iritasi atau luka bakar.
5. Jangan menggunakan paket baterai atau mesin yang sudah rusak atau telah diubah. Baterai yang rusak atau telah diubah dapat menyebabkan hal-hal yang tidak dapat diprediksi yang dapat menyebabkan kebakaran, ledakan atau risiko cedera.
6. Jangan membiarkan paket baterai atau mesin dekat dengan api atau suhu yang berlebihan. Paparan api atau suhu di atas 130 °C dapat menyebabkan ledakan.

- Ikuti semua petunjuk pengisian daya dan jangan mengisi daya paket baterai atau mesin di luar rentang suhu yang ditentukan di panduan. Mengisi daya secara tidak tepat atau pada suhu di luar rentang yang ditentukan dapat merusak baterai dan meningkatkan risiko kebakaran.

Keselamatan listrik dan baterai

- Jangan buang baterai ke nyala api. Sel baterai dapat meledak. Periksa kode setempat untuk petunjuk pembuangan khusus yang memungkinkan.
- Jangan buka atau bongkar baterai. Elektrolit yang terlepas bersifat korosif dan dapat melukai mata atau kulit. Zat tersebut dapat beracun jika tertelan.
- Jangan mengisi daya baterai saat hujan, atau di lokasi yang basah.
- Jangan mengisi daya baterai di luar ruangan.
- Jangan memegang pengisi daya, termasuk steker pengisi daya, dan terminal pengisi daya dengan tangan basah.
- Jangan ganti baterai dengan tangan basah.
- Jangan ganti baterai dalam kondisi hujan.
- Jangan membasahi terminal baterai dengan cairan seperti air, atau merendam baterai. Jangan tinggalkan baterai saat hujan, atau mengisi daya, menggunakan, atau menyimpan baterai di tempat yang lembap atau basah. Jika terminal basah atau cairan masuk ke dalam baterai, mungkin dapat terjadi hubungan singkat dan terdapat risiko kelebihan panas, terbakar, atau meledak.
- Setelah melepas baterai dari mesin atau pengisi daya, pastikan untuk menyimpannya di tempat kering.
- Jika kartrid baterai basah, keringkan air di dalamnya kemudian usap dengan kain kering. Biarkan kartrid baterai benar-benar kering di tempat kering sebelum digunakan.

Servis

- Berikan mesin listrik untuk diperbaiki hanya kepada oleh teknisi yang berkualifikasi dengan menggunakan hanya suku cadang pengganti yang serupa. Hal ini akan menjamin terjaminnya keamanan mesin listrik.
- Jangan pernah memperbaiki paket baterai yang sudah rusak. Perbaikan paket baterai harus dilakukan hanya oleh produsen atau penyedia servis resmi.

SIMPAN PETUNJUK INI.

⚠️PERINGATAN: JANGAN biarkan kenyamanan atau terbiasanya Anda dengan produk (karena penggunaan berulang) mengurangi kepatuhan yang ketat terhadap aturan keselamatan untuk produk yang terkait.

PENYALAHGUNAAN atau kelalaian mematuhi kaidah keselamatan yang tertera dalam petunjuk ini dapat menyebabkan cedera badan serius.

Petunjuk keselamatan penting untuk kartrid baterai

- Sebelum menggunakan kartrid baterai, bacalah semua petunjuk dan penandaan pada (1) pengisi daya baterai, (2) baterai, dan (3) produk yang menggunakan baterai.
- Jangan membongkar atau memodifikasi kartrid baterai. Tindakan tersebut dapat menimbulkan api, panas berlebih, atau ledakan.
- Jika waktu beroperasinya menjadi sangat singkat, segera hentikan penggunaan. Hal tersebut dapat menimbulkan risiko panas berlebih, kemungkinan mengalami luka bakar atau bahkan terjadi ledakan.
- Jika elektrolit mengenai mata Anda, basuh dengan air bersih dan segera cari pertolongan medis. Hal tersebut dapat mengakibatkan hilangnya kemampuan penglihatan Anda.
- Jangan menghubungkan terminal kartrid baterai:
 - Jangan menyentuh terminal dengan bahan penghantar listrik apa pun.
 - Hindari menyimpan kartrid baterai pada wadah yang berisi benda logam lain seperti paku, uang logam, dsb.
 - Jangan membiarkan baterai terkena air atau kehujanan.Hubungan singkat baterai dapat menyebabkan aliran arus listrik yang besar, panas berlebih, kemungkinan mengalami luka bakar dan bahkan kerusakan pada baterai.
- Jangan menyimpan dan menggunakan mesin dan kartrid baterai pada lokasi dengan suhu yang bisa mencapai atau melebihi 50 °C (122 °F).
- Jangan membuang kartrid baterai di tempat pembakaran sampah walaupun benar-benar rusak atau tidak bisa digunakan sama sekali. Kartrid baterai bisa meledak jika terbakar.
- Jangan memaku, memotong, menghancurkan, melempar, menjatuhkan kartrid baterai, atau memukulkan benda keras ke kartrid baterai. Tindakan tersebut dapat menimbulkan api, panas berlebih, atau ledakan.
- Jangan menggunakan baterai yang rusak.
- Baterai litium-ion yang disertakan sesuai dengan persyaratan Perundangan Makanan Berbahaya. Harus ada pengawasan untuk pengangkutan komersial misalnya oleh pihak ketiga, ekspeditor, persyaratan khusus terhadap pengemasan dan pelabelan. Diperlukan adanya konsultasi dengan ahli mengenai material berbahaya untuk persiapan barang yang akan dikirimkan. Perhatikan pula peraturan nasional yang lebih terperinci yang mungkin ada. Beri perekat atau tutupi bagian yang terbuka dan kemasi baterai dengan cara yang tidak akan menimbulkan pergeseran dalam pengemasan.

11. Ketika membuang kartrid baterai, lepaskan dari mesin dan buang ke tempat yang aman. Patuhi peraturan setempat yang berkaitan dengan pembuangan baterai.
12. Gunakan baterai hanya dengan produk yang ditentukan oleh Makita. Memasang baterai pada produk yang tidak sesuai dapat menyebabkan kebakaran, kelebihan panas, ledakan, atau kebocoran elektrolit.
13. Jika mesin tidak digunakan dalam jangka waktu yang lama, baterai harus dilepas dari mesin.
14. Selama dan setelah digunakan, kartrid baterai mungkin menyimpan panas yang dapat menyebabkan luka bakar atau luka bakar suhu rendah. Perhatikan cara memegang kartrid baterai yang masih panas.
15. Jangan langsung menyentuh terminal mesin setelah digunakan karena suhunya mungkin cukup panas untuk menyebabkan luka bakar.
16. Jangan biarkan serpihan, debu, atau tanah menempel di terminal, lubang, dan alur kartrid baterai. Hal tersebut dapat menyebabkan pemanasan, kebakaran, ledakan, dan kegagalan fungsi mesin atau kartrid baterai, yang mengakibatkan luka bakar atau cedera diri.
17. Kecuali jika mesin mendukung penggunaan di dekat saluran listrik bertegangan tinggi, jangan gunakan kartrid baterai di dekat saluran listrik bertegangan tinggi. Hal tersebut dapat mengakibatkan kegagalan fungsi atau kerusakan mesin maupun kartrid baterai.
18. Jauhkan baterai dari jangkauan anak-anak.

SIMPAN PETUNJUK INI.

⚠PERHATIAN: Gunakan baterai asli Makita. Penggunaan baterai Makita yang tidak asli, atau baterai yang sudah diubah, akan mengakibatkan baterai mudah terbakar, cedera dan kerusakan. Akan menghilangkan garansi Makita pada pengisi daya dan alat Makita.

Tip untuk menjaga agar umur pemakaian baterai maksimum

1. Isi ulang kartrid baterai sebelum habis sama sekali. Selalu hentikan penggunaan mesin dan ganti kartrid baterai jika Anda melihat bahwa mesin kurang tenaga.
2. Jangan pernah mengisi ulang kartrid baterai yang sudah diisi penuh. Pengisian ulang yang berlebih memperpendek umur pemakaian baterai.
3. Isi ulang kartrid baterai pada suhu ruangan 10 °C - 40 °C. Biarkan kartrid baterai yang panas menjadi dingin terlebih dahulu sebelum diisi ulang.
4. Saat kartrid baterai tidak digunakan, lepaskan dari mesin atau pengisi daya.
5. Isi ulang daya kartrid baterai jika Anda tidak menggunakannya untuk jangka waktu yang lama (lebih dari enam bulan).

PERAKITAN

⚠PERHATIAN: Selalu pastikan seluruh kartrid baterai telah dilepas sebelum melakukan pekerjaan apa pun pada mesin. Kelalaian dalam melepaskan seluruh kartrid baterai dapat mengakibatkan cedera badan yang serius akibat penyalaan yang tidak disengaja.

Merakit pipa peniup

1. Kendurkan sekrup klem.
▶ **Gbr.2:** 1. Sekrup klem
2. Pasang gagang kontrol ke pipa putar dan kencangkan sekrup klem.
▶ **Gbr.3:** 1. Gagang kontrol 2. Pipa putar 3. Sekrup klem

PEMBERITAHUAN: Berhati-hatilah agar kabel pada gagang kontrol tidak terpelintir ketika memasang gagang kontrol pada pipa putar.

3. Kendurkan sekrup pada penjepit selang, dan kemudian pasang penjepit selang ke nosel ujung. Sejajarkan alur pada nosel ujung dengan tonjolan pada pipa putar, kemudian pasang nosel ujung ke pipa putar, dan kemudian kencangkan sekrup pada penjepit selang.
▶ **Gbr.4:** 1. Nosel ujung 2. Penjepit selang 3. Pipa putar 4. Alur 5. Tonjolan 6. Sekrup
4. Kendurkan sekrup pada penjepit selang, lalu pasang tuas nosel ke penjepit selang, dan kemudian pasang penjepit selang ke pipa fleksibel. Pasang pipa putar ke pipa fleksibel, dan kemudian kencangkan sekrup pada penjepit selang.
▶ **Gbr.5:** 1. Pipa putar 2. Tuas nosel 3. Penjepit selang 4. Pipa fleksibel 5. Sekrup
5. Kendurkan sekrup pada penjepit selang, dan kemudian pasang penjepit selang ke pipa fleksibel. Pasang pipa fleksibel ke pipa siku, dan kemudian kencangkan sekrup pada penjepit selang.
▶ **Gbr.6:** 1. Pipa fleksibel 2. Penjepit selang 3. Siku

PEMBERITAHUAN: Pastikan sekrup pada penjepit selang tidak menghadap ke luar seperti yang ditunjukkan dalam gambar.
▶ **Gbr.7:** 1. Sekrup

6. Jepit kabel kontrol ke tempat kabel.
▶ **Gbr.8:** 1. Tempat kabel 2. Kabel kontrol

PEMBERITAHUAN: Pastikan bahwa kabel kontrol telah terkunci dengan kuat padaudukan kabel.

Menyesuaikan sabuk dan harness bahu

1. Pasang mesin, kemudian kunci gesper ikat pinggang, dan kemudian sesuaikan panjang ikat pinggang.
▶ **Gbr.9:** 1. Gesper

2. Setel panjang harness bahu.

► **Gbr.10:** 1. Harness bahu

Menyetel posisi tuas kontrol

Kendurkan sekrup klem. Pindahkan gagang kontrol dengan pipa putar ke posisi yang lebih nyaman, dan kemudian kencangkan sekrup penjepit.

► **Gbr.11:** 1. Gagang kontrol 2. Pipa putar 3. Sekrup penjepit

Memasang penutup difusi

Anda dapat menyebarkan uap dengan memasang penutup difusi ke nosel ujung seperti yang ditunjukkan dalam gambar.

► **Gbr.12:** 1. Penutup difusi

Memasang pengarah

Pilihan aksesoris

Anda dapat melepaskan uap ke atas atau ke bawah dengan memasang pengarah ke nosel ujung seperti yang ditunjukkan dalam gambar.

► **Gbr.13:** 1. Pengarah

DESKRIPSI FUNGSI

⚠PERHATIAN: Selalu pastikan bahwa mesin sudah dimatikan dan semua kartrid baterai dilepas sebelum menyetel atau memeriksa fungsi mesin.

Memasang atau melepas baterai

⚠PERHATIAN: Selalu matikan mesin sebelum memasang atau melepas kartrid baterai.

⚠PERHATIAN: Pegang mesin dan kartrid baterai dengan kuat saat memasang atau melepas kartrid baterai. Apabila mesin dan kartrid baterai tidak dipegang dengan kuat, mesin dapat terlepas dari tangan Anda dan mengakibatkan kerusakan pada kartrid baterai dan serta menyebabkan cedera badan.

⚠PERHATIAN: Pastikan Anda telah mengunci penutup baterai sebelum menggunakan mesin. Jika tidak, kartrid baterai mungkin saja rusak akibat lumpur, kotoran, atau air.

⚠PERHATIAN: Selalu pasang kartrid baterai sampai indikator berwarna merah tidak terlihat. Jika tidak, kartrid baterai dapat terlepas dari mesin secara tidak sengaja, menyebabkan cedera pada Anda atau orang di sekitar Anda.

⚠PERHATIAN: Jangan memasang kartrid baterai secara paksa. Jika kartrid tidak dapat didorong masuk dengan mudah, berarti cara pemasangannya salah.

⚠PERHATIAN: Pegang penutup baterai dengan kuat saat memasang atau melepas kartrid baterai.

Untuk memasang kartrid baterai;

1. Tarik tuas pengunci ke atas, kemudian buka penutup baterai.

► **Gbr.14:** 1. Tuas pengunci 2. Kotak baterai

2. Sesuaikan lidah pada kartrid baterai dengan celah pada mesin, kemudian geser kartrid hingga terpasang di tempatnya dan berbunyi klik pelan.

► **Gbr.15:** 1. Kartrid baterai

3. Tutuplah kotak baterai dan dorong hingga terkunci oleh tuas pengunci.

Untuk melepas kartrid baterai;

1. Tarik tuas pengunci dan buka penutup baterai.

2. Tarik kartrid baterai dari mesin sambil menggeser tombol di bagian depan kartrid.







► **Gbr.16:** 1. Kartrid baterai

3. Tutup kotak baterai.

Tombol pemeriksaan baterai

Anda dapat memeriksa kapasitas baterai yang tersisa dengan menekan tombol pemeriksaan baterai.

► **Gbr.17:** 1. Indikator baterai 2. Tombol pemeriksaan baterai

Status indikator baterai			Kapasitas baterai yang tersisa
 Menyala	 Mati	 Berkedip	
			50% hingga 100%
			20% hingga 50%
			0% hingga 20%

CATATAN: Lampu indikator untuk kapasitas baterai yang tersisa hanya sebagai referensi. Kapasitas baterai sebenarnya mungkin berbeda bergantung pada kondisi penggunaan atau suhu sekitar.

CATATAN: Saat mesin beroperasi, lampu indikator tidak menyala meskipun Anda menekan tombol centang.

CATATAN: Lampu secara otomatis mati setelah beberapa detik.

CATATAN: Jika dua kartrid baterai dipasang, baterai yang dipasang di sisi kanan digunakan terlebih dahulu.

CATATAN: Jika dua kartrid baterai dipasang, mesin secara otomatis beralih baterai saat baterai yang digunakan menjadi kosong.

Mengindikasikan kapasitas baterai yang tersisa

Tekan tombol pemeriksaan pada kartrid baterai untuk melihat kapasitas baterai yang tersisa. Lampu indikator menyala selama beberapa detik.

► **Gbr.18:** 1. Lampu indikator 2. Tombol pemeriksaan

Lampu indikator			Kapasitas yang tersisa
Menyala	Mati	Berkedip	
■	□	◐	75% hingga 100%
■	■	■	50% hingga 75%
■	■	□	25% hingga 50%
■	□	□	0% hingga 25%
◐	□	□	Isi ulang baterai.
■	■	□	Baterai mungkin sudah rusak.
□	□	■	

CATATAN: Tergantung kondisi penggunaan dan suhu lingkungannya, penunjuk mungkin saja sedikit berbeda dari kapasitas sebenarnya.

CATATAN: Lampu indikator pertama (ujung kiri) akan berkedip ketika sistem perlindungan mesin bekerja.

Sistem perlindungan mesin/baterai

Mesin ini dilengkapi dengan sistem perlindungan mesin/baterai. Sistem ini memutus aliran daya ke motor secara otomatis untuk memperpanjang umur pakai mesin dan baterai. Mesin akan berhenti secara otomatis saat dioperasikan jika mesin atau baterai mengalami salah satu dari kondisi-kondisi berikut ini:

Perlindungan kelebihan beban

Jika mesin atau baterai digunakan dengan cara yang menjadikan baterai mengeluarkan arus tinggi yang berlebihan, mesin akan berhenti secara otomatis dan lampu daya utama berkedip hijau. Dalam situasi ini, matikan mesin dan hentikan pekerjaan yang menyebabkan peralatan mengalami kelebihan beban. Kemudian, nyalakan mesin untuk kembali melanjutkan pekerjaan.

Perlindungan panas berlebih

Apabila mesin menjadi terlalu panas, mesin akan berhenti secara otomatis dan lampu daya utama akan berkedip merah. Dalam keadaan ini, tunggu hingga mesin dan baterai mendingin sebelum dinyalakan kembali.

CATATAN: Lampu daya utama berkedip merah saat baterai terlalu panas.

Perlindungan pengisian daya berlebih

Apabila kapasitas baterai tidak mencukupi, mesin akan berhenti secara otomatis dan lampu daya utama akan berkedip merah. Jika terjadi, lepaskan baterai dari mesin dan isi baterai atau ganti baterai dengan yang terisi penuh.

Perlindungan terhadap penyebab lain

Sistem perlindungan juga dirancang untuk penyebab lain yang dapat merusak mesin dan memungkinkan mesin untuk berhenti secara otomatis. Lakukan semua langkah berikut ini untuk mengatasi penyebabnya, saat mesin dihentikan sementara atau berhenti beroperasi.

1. Matikan mesin, dan kemudian hidupkan kembali untuk memulai ulang.
2. Isi baterai atau ganti dengan baterai yang sudah diisi ulang.
3. Biarkan mesin dan baterai menjadi dingin.

Jika tidak ada peningkatan yang dapat ditemukan dengan memulihkan sistem perlindungan, hubungi Pusat Servis Makita setempat Anda.

PEMBERITAHUAN: Jika mesin berhenti karena penyebab yang tidak dijelaskan di atas, lihat bagian untuk pemecahan masalah.

Sakelar daya utama

PERINGATAN: Selalu matikan sakelar daya utama saat tidak digunakan.

Untuk menyalakan mesin, tekan sakelar daya utama. Lampu menyala warna hijau. Untuk mematikan, tekan dan tahan sakelar daya utama hingga lampu mati.

► **Gbr.19:** 1. Indikator kecepatan 2. Sakelar daya utama

Kecepatan dapat diubah dalam tiga tingkat. Untuk mengubah mode kecepatan, tekan sakelar daya utama. Saat Anda mengubah mode kecepatan, indikator kecepatan yang sesuai akan menyala.

CATATAN: Mesin menggunakan fungsi pemutus daya otomatis. Untuk menghindari penyalaaan yang tidak disengaja, sakelar daya utama akan secara otomatis mati ketika mesin tidak dioperasikan selama beberapa saat setelah sakelar daya utama dinyalakan.

CATATAN: Jika lampu daya utama menyala merah atau berkedip merah atau hijau, merujuklah pada instruksi untuk sistem perlindungan mesin/baterai.

Kerja sakelar

PERINGATAN: Sebelum memasang kartrid baterai pada mesin, pastikan pelatuk sakelar berfungsi dengan baik dan kembali ke posisi "MATI" saat dilepas.

Untuk menyalakan mesin, tarik pelatuk sakelar sembari menarik tuas pengaktifan. Kecepatan akan meningkat dengan menambah tekanan pada pelatuk sakelar. Lepaskan pelatuk sakelar untuk berhenti.

► **Gbr.20:** 1. Pelatuk sakelar 2. Tuas pengaktifan

Membuka dan menutup tuas

Mesin ini dilengkapi dengan tiga tuas.

Tuas nosel

Tuas nosel digunakan untuk meniup uap. Biasanya, tutup tuas nosel, dan buka tuas nosel hanya saat meniup uap.

► **Gbr.21:** 1. Tertutup 2. Terbuka

Tuas penguras

Tuas penguras digunakan untuk menguras cairan di dalam tangki. Saat mengoperasikan mesin, selalu tutup tuas penguras.

► **Gbr.22:** 1. Tertutup 2. Terbuka

Tuas tangki

Tuas tangki digunakan saat mengganti saringan. Saat mengoperasikan mesin, selalu buka tuas tangki.

► **Gbr.23:** 1. Tertutup 2. Terbuka

Kenop penyesuaian jumlah pengaliran

Anda dapat menyesuaikan jumlah cairan yang dialirkan ke nosel ujung. Untuk mengalirkan jumlah maksimum cairan, putar kenop sehingga "4" sejajar dengan tanda segitiga. Untuk mengalirkan jumlah minimum cairan, putar kenop sehingga "1" sejajar dengan tanda segitiga.

► **Gbr.24:** 1. Kenop penyesuaian jumlah pengaliran 2. Tanda segitiga

Fungsi elektronik

Mesin ini dilengkapi dengan fungsi elektronik untuk pengoperasian yang mudah.

- Kontrol kecepatan konstan
Fungsi kontrol kecepatan memberikan kecepatan rotasi yang konstan terlepas dari kondisi muatan.
- Fungsi katup pengaliran
Mesin dilengkapi dengan katup pengaliran. Katup pengaliran secara otomatis terbuka untuk mengalirkan cairan di dalam tangki ketika pelatuk sakelar ditarik, dan katup ini secara otomatis menutup ketika pelatuk sakelar dilepaskan.

Fungsi pencegah penyalan ulang secara tidak sengaja

Saat Anda menghidupkan mesin sambil menarik tuas penggerak dan pelatuk sakelar, mesin tidak menyala dan lampu daya utama berkedip hijau. Untuk menjalankan mesin, terlebih dahulu lepaskan pelatuk sakelar, dan kemudian nyalakan mesin.

PENGUNAAN

PERHATIAN: Saat mengenakan mesin, pastikan harness bahu dikenakan di kedua bahu Anda. Jika tidak, mesin dapat jatuh saat Anda mengenakan atau menggunakan mesin, dan menyebabkan cedera.

PERHATIAN: Saat mengenakan mesin, pastikan untuk meletakkan mesin di bahu Anda. Jika tidak, mesin dapat jatuh selama pengoperasian dan menyebabkan cedera.

PERHATIAN: Jangan meletakkan mesin di atas tanah saat masih beroperasi. Pasir atau debu dapat masuk dari inlet pengisap dan menyebabkan kerusakan fungsi atau cedera badan.

Sebelum mengoperasikan mesin, sesuaikan panjang harness bahu dan sabuk pinggang.

1. Tempatkan mesin di permukaan yang datar dan stabil.

2. Pastikan bahwa tuas berada pada posisi berikut.

- Tuas penguras berada dalam posisi tertutup.

► **Gbr.25:** 1. Tuas penguras

- Tuas tangki berada dalam posisi terbuka.

► **Gbr.26:** 1. Tuas tangki

- Tuas nosel berada dalam posisi tertutup.

► **Gbr.27:** 1. Tuas nosel

3. Buka tutup tangki, lalu pasang saringan.

► **Gbr.28:** 1. Tutup tangki 2. Saringan

4. Tuang cairan ke dalam tangki, dan kemudian kencangkan tutup tangki.

► **Gbr.29**

5. Kenakan mesin, lalu kunci gesper ikat pinggang.

6. Putar tuas nosel sehingga tuas nosel dalam posisi terbuka.

► **Gbr.30:** 1. Tuas nosel

7. Nyalakan mesin, lalu pegang gagang kontrol dengan kuat dan lakukan operasi peniupan uap.

Setelah pengoperasian, putar tuas nosel sehingga tuas nosel berada dalam posisi tertutup.

Saat menurunkan mesin, buka kunci gesper ikat pinggang, dan kemudian turunkan mesin perlahan-lahan.

► **Gbr.31:** 1. Gesper

CATATAN: Anda dapat mengaduk cairan di dalam tangki dengan memutar saringan seperti yang ditunjukkan dalam gambar.

► **Gbr.32:** 1. Saringan

PERAWATAN

⚠️ PERHATIAN: Selalu pastikan bahwa semua kartrid baterai dikeluarkan dari mesin sebelum menyimpan atau membawa mesin atau mencoba melakukan pemeriksaan atau perawatan.

Untuk menjaga KEAMANAN dan KEANDALAN mesin, perbaikan, perawatan atau penyetelan lainnya harus dilakukan oleh Pusat Layanan Resmi atau Pabrik Makita; selalu gunakan suku cadang pengganti buatan Makita.

Menguras cairan

Saat menguras cairan di dalam tangki, lepaskan selang dari unit utama, lalu kuras cairan di dalam tangki ke dalam wadah dengan membuka tuas penguras. Setelah menguras cairan, pastikan untuk menutup tuas penguras, dan pasang selang ke unit utama.

► **Gbr.33:** 1. Tuas penguras 2. Selang

CATATAN: Untuk mengosongkan tangki sepenuhnya, miringkan unit utama sedikit ke arah outlet selang.

Membersihkan mesin

PEMBERITAHUAN: Jangan sekali-kali menggunakan bensin, tiner, alkohol, atau bahan sejenisnya. Penggunaan bahan demikian dapat menyebabkan perubahan warna, perubahan bentuk atau timbulnya retakan.

Bersihkan mesin dari debu menggunakan kain kering atau dicelupkan di air sabun dan diperas.

Bersihkan debu atau kotoran dari saluran isap.

► **Gbr.34:** 1. Tempat masuk pengisap

Membersihkan saringan

Bersihkan saringan secara berkala. Untuk membersihkan saringan, ikuti langkah berikut.

1. Lepaskan kartrid baterai, dan kemudian tutup tuas tangki.
2. Lepaskan tutup saringan dengan memutarinya berlawanan arah jarum jam, lalu lepaskan saringan.
► **Gbr.35:** 1. Tutup saringan 2. Saringan
3. Bersihkan saringan dengan air mengalir.
4. Pasang saringan ke unit utama, lalu kencangkan tutup saringan.
5. Buka tuas tangki.

Penyimpanan

Sebelum menyimpan mesin, lakukan pemeliharaan penuh. Simpan mesin di tempat yang jauh dari jangkauan anak-anak dan tidak terkena udara lembap, hujan, atau sinar matahari langsung. Anda dapat menghubungkan pita pipa ke mesin sebagaimana ditunjukkan dalam gambar untuk membuat pipa berdiri.

► **Gbr.36:** 1. Pita

Mengganti nosel

Anda dapat mengganti nosel standar menjadi nosel ULV (Ultra Low Volume). Nosel ULV dapat melepaskan uap yang lebih halus daripada nosel standar. Untuk mengganti nosel, ikuti langkah berikut.

1. Kendurkan sekrup dan lepaskan, lalu lepaskan sisi depan nosel ujung.
► **Gbr.37:** 1. Sekrup 2. Nosel ujung
2. Lepaskan nosel standar dengan memutar nosel berlawanan arah jarum jam menggunakan kunci pas.
► **Gbr.38:** 1. Kunci pas 2. Nosel standar
3. Lepaskan cincin-O dari nosel standar, lalu pasang cincin-O ke nosel ULV.
► **Gbr.39:** 1. Cincin-O 2. Nosel standar 3. Nosel ULV
4. Pasang nosel ULV dengan memutar nosel searah jarum jam menggunakan kunci pas.
► **Gbr.40:** 1. Kunci pas 2. Nosel ULV

PEMBERITAHUAN: Jangan mengencangkan nosel terlalu kuat. Torsi pengencangan yang direkomendasikan adalah sekitar 1,0 N•m. Mengencangkan nosel terlalu kencang dapat merusak bagian pemasangan nosel.

5. Pasang nosel ujung, lalu kencangkan sekrup.
► **Gbr.41:** 1. Sekrup 2. Nosel ujung

PEMECAHAN MASALAH

Sebelum meminta perbaikan, lakukan pemeriksaan mandiri terlebih dahulu. Jika Anda menemukan masalah yang tidak dijelaskan dalam buku petunjuk ini, jangan coba membongkar mesin. Hubungi Pusat Servis Resmi Makita, dan selalu gunakan suku cadang pengganti Makita untuk perbaikan.

Keadaan Tidak Normal	Kemungkinan penyebab (kerusakan fungsi)	Perbaikan
Motor tidak berjalan.	Baterai tidak terpasang.	Pasang baterai.
	Masalah baterai (kekurangan tegangan)	Isi ulang daya baterai. Jika pengisian ulang daya tidak berhasil, gantilah baterai.
	Sistem penggerak tidak bekerja secara benar.	Mintalah pusat servis resmi setempat untuk melakukan perbaikan.
Motor berhenti setelah digunakan sebentar.	Daya baterai rendah.	Isi ulang daya baterai. Jika pengisian ulang daya tidak berhasil, gantilah baterai.
	Panas berlebih.	Hentikan penggunaan agar mesin dapat menjadi dingin.
Uap tidak dikeluarkan.	Tangki kosong.	Isi tangki dengan cairan.
	Tuas nosel atau tuas tangki tertutup.	Buka tuas nosel dan tuas tangki.
	Nosel tersumbat.	Lepaskan nosel standar atau nosel ULV, lalu bersihkan nosel dengan air mengalir untuk menghilangkan bahan yang tersumbat.
	Saringan tersumbat.	Lepaskan saringan, lalu bersihkan saringan dengan air mengalir untuk menghilangkan bahan yang tersumbat.
Mesin tidak mencapai kecepatan maksimum.	Baterai dipasang secara tidak tepat.	Pasang baterai seperti yang dijelaskan dalam buku petunjuk ini.
	Daya baterai menurun.	Isi ulang daya baterai. Jika pengisian ulang daya tidak berhasil, gantilah baterai.
	Sistem penggerak tidak bekerja secara benar.	Mintalah pusat servis resmi setempat untuk melakukan perbaikan.
Getaran tidak normal: ⇒ segera hentikan mesin!	Sistem penggerak tidak bekerja secara benar.	Mintalah pusat servis resmi setempat untuk melakukan perbaikan.
Motor tidak dapat berhenti: ⇒ Segera lepaskan baterai!	Gangguan listrik atau elektronik.	Lepas baterai dan mintalah pusat servis resmi setempat untuk melakukan perbaikan.

AKSESORI PILIHAN

⚠PERHATIAN: Dianjurkan untuk menggunakan aksesoris atau perangkat tambahan ini dengan produk Makita Anda yang ditentukan dalam petunjuk ini. Penggunaan aksesoris atau perangkat tambahan lain bisa menyebabkan risiko cedera pada manusia. Hanya gunakan aksesoris atau perangkat tambahan yang sesuai dengan tujuan yang telah ditetapkan.

Jika Anda memerlukan bantuan lebih rinci berkenaan dengan aksesoris ini, tanyakan pada Pusat Layanan Makita terdekat.

- Pengarah
- Baterai dan pengisi daya asli buatan Makita

CATATAN: Beberapa item dalam daftar tersebut mungkin sudah termasuk dalam paket produk sebagai aksesoris standar. Kelengkapan item dapat berbeda dari satu negara ke negara lainnya.

SPEKIFIKASI

Model:		PM001G
Kapasiti	Isi padu udara	7.4 - 14.3 m ³ /min *1
	Kelajuan udara (purata)	28.0 - 53.0 m/s
	Kelajuan udara (maksimum)	34.0 - 64.0 m/s
Kapasiti tangki		15 l
Isipadu jumlah baki		50 ml atau kurang
Dimensi (P x L x T) (dengan muncung hujung)		320 mm x 600 mm x 690 mm
Voltan terkadar		D.C. 36 V - 40 V maks
Berat bersih	*2	11.9 kg
	*3	13.2 - 15.7 kg
Tahap perlindungan		IPX4

- Disebabkan program penyelidikan dan pembangunan kami yang berterusan, spesifikasi yang terkandung di dalam ini adalah tertakluk kepada perubahan tanpa notis.
- Spesifikasi mungkin berbeza mengikut negara.

*1: Kadar aliran udara maksimum ialah 858 m³/j.

*2: Berat apabila tangki kosong, tanpa bateri, dengan paip, muncung dan abah-abah.

*3: Gabungan berat yang paling ringan dan berat, menurut Prosedur EPTA 01/2014. Berat mungkin berbeza bergantung kepada pemasangan, termasuk kartrij bateri.

Kartrij bateri dan pengecas yang boleh digunakan

Kartrij bateri	BL4050F / BL4080F
Pengecas	DC40RA / DC40RB / DC40RC

- Sesetengah kartrij bateri dan pengecas yang disenaraikan di atas mungkin tidak tersedia bergantung pada kawasan kediaman anda.

⚠️ AMARAN: Gunakan hanya kartrij bateri dan pengecas yang disenaraikan di atas. Penggunaan mana-mana kartrij bateri dan pengecas yang lain mungkin menyebabkan kecederaan dan/atau kebakaran.

⚠️ AMARAN: Tidak menggunakan bekalan kuasa yang dikodkan seperti pek kuasa mudah alih dengan mesin ini.

Spesifikasi penyemburan

Julat semburan mendatar

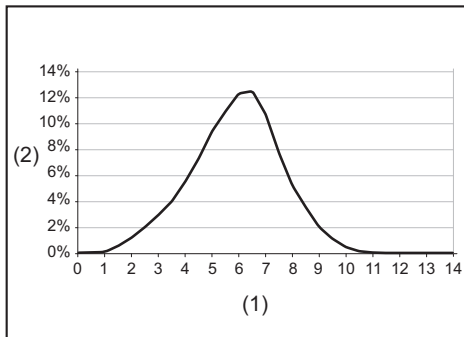

(1) Jarak daripada penghantaran aliran (m)

(2) Peratusan medium yang dimendapkan di atas tanah

Saiz titisan

Saiz titisan dengan muncung standard

Tetapan tombol pelarasan	Dv 0.1	Dv 0.5	Dv 0.9
1	22 µm	57 µm	112 µm
2	37 µm	102 µm	251 µm
3	40 µm	111 µm	267 µm
4	42 µm	115 µm	280 µm

Saiz titisan dengan muncung ULL

Tetapan tombol pelarasan	Dv 0.1	Dv 0.5	Dv 0.9
1 - 4	14 µm	41 µm	85 µm

Kadar buangan untuk kedudukan bekerja

► Rajah 1

Kadar buangan dengan muncung standard

Tetapan tombol pelarasan	Sudut muncung		
	- 30°	0°	30°
1	0.23 l/min	0.19 l/min	0.12 l/min
2	1.13 l/min	0.71 l/min	0.34 l/min
3	1.37 l/min	0.95 l/min	0.49 l/min
4	1.55 l/min	1.21 l/min	0.51 l/min













Kadar buangan dengan muncung ULV

Tetapan tombol pelarasan	Sudut muncung		
	- 30°	0°	30°
1 - 4	0.05 l/min	0.04 l/min	0.03 l/min

NOTA: Nilai dalam spesifikasi penyemburan ini mungkin berbeza bergantung pada keadaan kerja atau suhu persekitaran.

Simbol

Berikut menunjukkan simbol-simbol yang boleh digunakan untuk alat ini. Pastikan anda memahami maksudnya sebelum menggunakan.

	Sila gunakan dengan berhati-hati dan penuh perhatian.
	Baca manual arahan.
	Pakai perlindungan mata dan telinga.
	Pakai pelindung pernafasan.
	Jangan dedahkan kepada kelembapan.
	Pakai but yang tegap dengan tapak tak gelincir. But keselamatan bahagian jari kaki keluli adalah disyorkan.
	Pakai sarung tangan pelindungan.
	Pakai pakaian pelindung.
	Pastikan orang sekeliling jauh semasa penyemburan.
	Jauhkan tangan daripada bahagian berpusing.
	Rambut yang panjang mungkin menyebabkan kemalangan kekusutan.
	Pastikan orang sekeliling jauh.
	Berat apabila tangki kosong.



Berat apabila tangki penuh.



Hanya untuk negara-negara EU
Disebabkan kehadiran komponen berbahaya dalam peralatan, sisa peralatan elektrik dan elektronik, akumulator dan bateri boleh memberi kesan negatif terhadap persekitaran dan kesihatan manusia.

Jangan buang alat elektrik dan elektronik atau bateri bersama dengan bahan buangan isi rumah!

Mengikut Arahan Eropah mengenai sisa peralatan elektrik dan elektronik dan mengenai akumulator dan bateri dan sisa akumulator dan bateri serta penyesuaian dengan undang-undang negara, sisa peralatan elektrik, bateri dan akumulator hendaklah disimpan secara berasingan dan dihantar ke tempat pengumpulan berasingan untuk sisa perbandaran, beroperasi mengikut peraturan perlindungan persekitaran.

Ini ditunjukkan oleh simbol tong sampah beroda yang bersilang pada peralatan.



Aras kuasa bunyi terjamin menurut Arahan Redam Di Luar Kesatuan Eropah.



Aras kuasa bunyi menurut Peraturan Kawalan Redam NSW, Australia

Tujuan penggunaan

Mesin ini bertujuan untuk menghembus kabus.

Hingar

Tahap hingar biasa pemberat A ditentukan mengikut ISO22868:

Tahap tekanan bunyi (L_{pA}) : 84.5 dB(A)

Tahap kuasa bunyi (L_{WA}) : 103.3 dB (A)

Ketakpastian (K) : 2.3 dB (A)

NOTA: Nilai pengeluaran hingar yang dinyatakan telah diukur mengikut kaedah ujian standard dan mungkin digunakan untuk membandingkan satu alat dengan yang lain.

NOTA: Nilai pengeluaran hingar yang dinyatakan mungkin juga digunakan dalam penilaian awal bagi pendedahan.

AMARAN: Pakai pelindung telinga.

AMARAN: Pengeluaran hingar ketika penggunaan sebenar alat kuasa mungkin berbeza daripada nilai yang dinyatakan bergantung kepada cara alat digunakan terutamanya jenis bahan yang diproses.

AMARAN: Pastikan untuk mengenal pasti langkah-langkah keselamatan bagi melindungi pengendali berdasarkan jangkaan pendedahan dalam keadaan sebenar penggunaan (mengambil kira semua bahagian kitaran operasi seperti masa alat dimatikan dan apabila ia melauh sebagai tambahan kepada masa memicu).

AMARAN KESELAMATAN

Amaran keselamatan umum alat kuasa

AMARAN Baca semua amaran keselamatan, arahan, ilustrasi dan spesifikasi yang disediakan dengan alat kuasa ini. Kegagalan untuk mematuhi semua arahan yang disenaraikan di bawah boleh menyebabkan kejutan elektrik, kebakaran dan/atau kecederaan serius.

Simpan semua amaran dan arahan untuk rujukan masa depan.

Istilah "alat kuasa" dalam amaran merujuk kepada alat kuasa yang menggunakan tenaga elektrik (kabel) atau alat kuasa yang menggunakan bateri (tanpa kord).

Keselamatan kawasan kerja

1. **Pastikan kawasan kerja bersih dan terang.** Kawasan berselerak atau gelap mengundang kemalangan.
2. **Jangan kendalikan alat kuasa dalam keadaan yang mudah meletup, seperti dalam kehadiran cecair, gas atau habuk yang mudah terbakar.** Alat kuasa menghasilkan percikan api yang boleh menyalakan debu atau wasap.
3. **Jauhkan kanak-kanak dan orang ramai semasa mengendalikan alat kuasa.** Gangguan boleh menyebabkan anda hilang kawalan.

Keselamatan elektrik

1. **Palam alat kuasa mesti sepadan dengan soket. Jangan ubah suai palam dalam apa cara sekalipun. Jangan gunakan sebarang palam penyesuai dengan alat kuasa terbumi.** Palam yang tidak diubah suai dan soket yang sepadan akan mengurangkan risiko kejutan elektrik.
2. **Elakkan sentuhan badan dengan permukaan terbumi, seperti paip, radiator, dapur dan peti sejuk.** Terdapat peningkatan risiko kejutan elektrik jika elektrik terbumi terkena badan anda.
3. **Jangan biarkan alat kuasa terkena hujan atau basah.** Air yang memasuki alat kuasa akan meningkatkan risiko kejutan elektrik.
4. **Jangan salah gunakan kord. Jangan gunakan kord untuk membawa, menarik atau mencabut palam alat kuasa. Jauhkan kord dari haba, minyak, bucu tajam atau bahagian yang bergerak.** Kord yang rosak atau tersimpul meningkatkan risiko kejutan elektrik.
5. **Semasa mengendalikan alat kuasa di luar, gunakan kord sambungan yang bersesuaian untuk kegunaan luar.** Penggunaan kord yang sesuai untuk kegunaan luar mengurangkan risiko kejutan elektrik.
6. **Sekiranya pengendalian alat kuasa di lokasi lembap tidak dapat dielakkan, gunakan bekalan peranti arus sisa (RCD) yang dilindungi.** Penggunaan RCD mengurangkan risiko kejutan elektrik.

7. **Alat kuasa boleh menghasilkan medan elektromagnetik (EMF) yang tidak berbahaya kepada pengguna.** Walau bagaimanapun, pengguna perentak jantung atau peranti perubatan yang serupa harus menghubungi pembuat peranti mereka dan/atau doktor untuk nasihat sebelum mengendalikan alat kuasa ini.

Keselamatan diri

1. **Sentiasa berwaspada, perhatikan apa yang anda lakukan dan guna akal budi semasa mengendalikan alat kuasa. Jangan gunakan alat kuasa semasa anda letih atau di bawah pengaruh dadah, alkohol atau ubat.** Kelekaan seketika semasa mengendalikan alat kuasa boleh menyebabkan kecederaan diri yang serius.
2. **Gunakan peralatan pelindung diri. Sentiasa pakai pelindung mata.** Peralatan pelindung seperti topeng debu, kasut keselamatan tak mudah tergelincir, topi keselamatan atau pelindung pendengaran yang digunakan untuk keadaan yang sesuai akan mengurangkan kecederaan diri.
3. **Elakkan permulaan yang tidak disengajakan. Pastikan suis ditutup sebelum menyambung kepada sumber kuasa dan/atau pek bateri, semasa mengangkat atau membawa alat.** Membawa alat kuasa dengan jari anda pada suis atau menahan alat kuasa dengan suis pada kedudukan hidup mengundang kemalangan.
4. **Alihkan sebarang kunci atau sepana pelaras sebelum menghidupkan alat kuasa.** Sepana atau kunci yang ditinggalkan pada bahagian berputar alat kuasa boleh menyebabkan kecederaan diri.
5. **Jangan lampau jangkau. Jaga pijakan dan keseimbangan yang betul pada setiap masa.** Ini membolehkan kawalan alat kuasa yang lebih baik dalam situasi yang tidak dijangka.
6. **Berpakaian dengan betul. Jangan pakai pakaian yang longgar atau barang kemas. Jauhkan rambut dan pakaian anda dari bahagian yang bergerak.** Pakaian longgar, barang kemas atau rambut yang panjang boleh terperangkap dalam bahagian yang bergerak.
7. **Jika peranti disediakan untuk sambungan kemudahan pengekstrakan dan pengumpulan habuk, pastikan ia disambung dan digunakan dengan betul.** Penggunaan pengumpulan habuk boleh mengurangkan bahaya berkaitan habuk.
8. **Jangan biarkan kebiasaan daripada kekerapan penggunaan alat membuatkan anda berpuas hati dan mengabaikan prinsip keselamatan alat.** Keceuaian boleh menyebabkan kecederaan serius dalam sekelip mata.
9. **Sentiasa pakai gogal pelindung untuk melindungi mata anda daripada kecederaan apabila menggunakan alat kuasa.** Gogal mestilah mematuhi ANSI Z87.1 di AS, EN 166 di Eropah, atau AS/NZS 1336 di Australia/New Zealand. Di Australia/New Zealand, undang-undang mengarahkan untuk memakai pelindung muka bagi melindungi muka anda, juga.

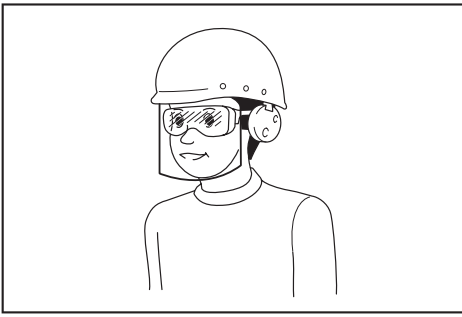

Menjadi tanggungjawab majikan untuk menguatkuasa penggunaan peralatan perlindungan keselamatan yang bersesuaian oleh pengendali alat dan oleh orang lain dalam kawasan bekerja semasa.

Penggunaan dan penjagaan alat kuasa

1. **Jangan gunakan alat kuasa dengan kasar. Gunakan alat kuasa yang betul untuk penggunaan anda.** Alat kuasa yang betul akan melakukan tugas dengan lebih baik dan lebih selamat pada kadar mana ia direka cipta.
2. **Jangan gunakan alat kuasa jika suis tidak berfungsi untuk menghidupkan dan mematikannya.** Alat kuasa yang tidak dapat dikawal dengan suis adalah berbahaya dan mesti dibaiki.
3. **Cabut palam dari sumber kuasa dan/atau keluarkan pek bateri, jika boleh ditanggalkan, dari alat kuasa sebelum membuat sebarang pelarasan, menukar aksesori, atau menyimpan alat kuasa.** Langkah-langkah keselamatan pencegahan sedemikian mengurangkan risiko memulakan alat kuasa secara tidak sengaja.
4. **Simpan alat kuasa yang tidak digunakan jauh dari jangkauan kanak-kanak dan jangan biarkan orang yang tidak biasa dengan alat kuasa atau arahan ini untuk mengendalikan alat kuasa.** Alat kuasa adalah berbahaya di tangan pengguna yang tidak terlatih.
5. **Menyelenggara alat kuasa dan aksesori. Periksa salah jajaran atau ikatan pada bahagian yang bergerak, bahagian yang pecah dan apa-apa keadaan lain yang boleh menjejaskan operasi alat kuasa. Jika rosak,baiki alat kuasa sebelum digunakan.** Kebanyakan kemalangan adalah disebabkan oleh alat kuasa yang tidak dijaga dengan baik.
6. **Pastikan alat pemotong tajam dan bersih.** Alat pemotong yang dijaga dengan betul dengan hujung pemotong yang tajam mempunyai kemungkinan yang rendah untuk terikat dan lebih mudah dikendalikan.
7. **Gunakan alat kuasa, aksesori dan alat bit dan sebagainya mengikut arahan ini dengan mengambil kira keadaan kerja dan kerja yang perlu dilakukan.** Penggunaan alat kuasa untuk operasi yang berbeza dari yang dimaksudkan boleh menyebabkan keadaan berbahaya.

8. **Pastikan pemegang dan permukaan pegangan kering, bersih dan bebas dari minyak dan gris.** Pemegang dan permukaan pegangan yang licin tidak membolehkan pengendalian dan kawalan selamat bagi alat dalam situasi yang tidak dijangka.
9. **Apabila menggunakan alat, jangan pakai sarung tangan kerja kain yang mungkin boleh kusut.** Kekusutan sarung tangan kerja kain pada bahagian yang bergerak boleh menyebabkan kecederaan diri.

Penggunaan dan penjagaan alat bateri

1. **Cas semula dengan pengecas yang ditentukan oleh pengeluar sahaja.** Pengecas yang sesuai untuk satu jenis pek bateri mungkin menimbulkan risiko kebakaran apabila digunakan dengan pek bateri lain.
2. **Gunakan alat kuasa dengan pek bateri yang ditentukan secara khusus sahaja.** Penggunaan mana-mana pek bateri lain mungkin menimbulkan risiko kecederaan dan kebakaran.
3. **Apabila pek bateri tidak digunakan, jauhkan daripada objek besi lain, seperti klip kertas, duit syiling, paku, skru atau objek besi kecil lain, yang boleh membuat sambungan dari satu terminal ke yang lain.** Memintas terminal bateri bersama-sama mungkin menyebabkan lecuran atau kebakaran.
4. **Di bawah keadaan kasar, cecair mungkin dikeluarkan daripada bateri; elakkan sentuhan. Jika tersentuh secara tidak sengaja, siram dengan air. Jika cecair terkena mata, dapatkan bantuan perubatan di samping siraman air.** Cecair yang dikeluarkan dari bateri mungkin menyebabkan kegatalan atau lecuran.
5. **Jangan gunakan pek bateri atau alat yang rosak atau diubah suai.** Bateri yang rosak atau diubah suai mungkin menunjukkan perilaku yang tidak dijangka menyebabkan kebakaran, letupan atau risiko kecederaan.
6. **Jangan dedahkan pek bateri atau alat kepada api atau suhu yang berlebihan.** Pendedahan kepada api atau suhu melebihi 130 °C mungkin menyebabkan letupan.
7. **Ikut semua arahan pengecasan dan jangan cas pek bateri atau alat di luar julat suhu yang ditetapkan dalam arahan.** Mengecas dengan tidak betul atau pada suhu di luar julat yang dinyatakan mungkin merosakkan bateri dan meningkatkan risiko kebakaran.

Servis

1. **Pastikan alat kuasa anda diservis oleh orang yang berkelayakan dengan hanya menggunakan alat ganti yang sama.** Ini akan memastikan keselamatan alat kuasa dapat dikekalkan.
2. **Jangan servis pek bateri yang telah rosak.** Servis pek bateri hanya boleh dilakukan oleh pengeluar atau penyedia servis yang sah.
3. **Ikut arahan untuk melincir dan menukar aksesori.**

Arahan Keselamatan Penghembus Kabus Galas Tanpa Kord

AMARAN: Baca semua amaran keselamatan dan semua arahan. Kegagalan mematuhi amaran dan arahan boleh menyebabkan kejutan elektrik, kebakaran dan/atau kecederaan serius.

Simpan semua amaran dan arahan untuk rujukan masa depan.

Arahan Umum

1. Untuk memastikan operasi yang betul dan selamat, pengguna mesti membaca, memahami dan mengikuti manual arahan ini untuk memastikan pengetahuan tentang pengendalian mesin. Pengguna yang tidak mendapat maklumat yang secukupnya akan membahayakan diri mereka sendiri dan juga orang lain disebabkan pengendalian yang tidak betul.
2. Sebaiknya, serahkan mesin hanya kepada orang yang telah terbukti berpengalaman dengan penghembus kabus.
3. Kanak-kanak dan individu muda yang di bawah umur 18 tahun tidak boleh dibenarkan untuk mengendalikan mesin. Walau bagaimanapun, individu yang melebihi umur 16 tahun boleh menggunakan mesin bagi tujuan latihan sahaja semasa di bawah penyeliaan terus jurulatih yang berkelayakan.
4. Hanya gunakan produk perlindungan tumbuhan yang diluluskan secara khusus untuk digunakan bersama-sama penghembus kabus oleh pengeluar dan yang memenuhi semua peraturan, piawaian dan ordinan keselamatan yang berkenaan.
5. Semua orang yang mengendalikan dan menjalankan servis hendaklah dilatih dan dibiasakan dengan prosedur pengendalian yang betul untuk produk kimia yang digunakan, serta peraturan pelupusan bahan kimia cecair.
6. Untuk mengurangkan risiko kecederaan apabila menggunakan produk kimia, pakai pakaian pelindung yang betul semasa mengisi, menggunakan dan membersihkan penghembus kabus. Sentiasa ikuti semua arahan pengeluar bahan kimia berkenaan dengan pelindung mata, kulit dan pernafasan yang betul.
7. Apabila menggunakan bahan kimia toksik, pengendali dan mana-mana orang sekeliling mungkin perlu memakai alat pernafasan yang dipasang dengan betul untuk bahan kimia yang digunakan. Rujuk label produk kimia. Terhidu bahan kimia toksik boleh menyebabkan kecederaan serius atau maut.

Tujuan penggunaan mesin

1. Mesin ini hanya bertujuan untuk menyembur bahan kimia cecair dan cecair lain untuk mengawal perosak dan rumpai di kebun buah-buahan, sayur-sayuran dan taman bunga, pada pokok dan semak dan pada tumbuhan lain, seperti kopi, tembakau dan kapas. Ia juga berguna untuk penyalenggaraan pokok muda untuk mengawal kumbang kulit dan perosak dan penyakit tumbuhan lain. Jangan sekali-kali gunakan untuk mana-mana tujuan lain.

Latihan

1. Baca arahan dengan teliti. Biasakan diri dengan kawalan dan penggunaan mesin yang betul.
2. Jangan sekali-kali benarkan kanak-kanak, orang kurang keupayaan fizikal, deria atau mental atau kurang pengalaman dan pengetahuan atau orang yang tidak biasa dengan arahan ini untuk menggunakan mesin itu. Peraturan keselamatan setempat boleh menghadkan umur pengendali.
3. Jangan sekali-kali mengendalikan mesin semasa orang ramai, terutamanya kanak-kanak atau haiwan peliharaan berada berdekatan.
4. Ingat bahawa pengendali atau pengguna bertanggungjawab ke atas sebarang kemalangan atau bahaya yang berlaku kepada orang lain atau harta benda mereka.

Penyediaan

1. Sentiasa memakai kasut yang sepadan dan seluar panjang semasa mengendalikan mesin.
2. Jangan pakai pakaian yang longgar atau barang kemas yang boleh ditarik ke dalam salur masuk udara. Jauhkan rambut yang panjang dari salur masuk udara.
3. Untuk mencegah kerengsaan habuk, pemakaian topeng muka adalah disyorkan.
4. Semasa mengendalikan mesin, sentiasa pakai kasut tidak tergelincir dan perlindungan. But dan kasut tidak gelincir, jari kaki tertutup akan mengurangkan risiko kecederaan.
5. Sentiasa pakai sarung tangan getah/kalis bahan kimia dan but getah/kalis bahan kimia apabila bekerja dengan mesin.

Pengendalian bahan kimia

1. Sesetengah bahan kimia mungkin mengandungi bahan toksik dan/atau kaustik. Bahan kimia sedemikian boleh membahayakan dan menyebabkan kecederaan serius atau maut kepada individu dan haiwan dan/atau kerosakan teruk kepada tumbuhan dan alam sekitar. Elakkan sentuhan langsung dengan bahan kimia. Ikut arahan pengeluar bahan kimia berkenaan dengan sebarang sentuhan dengan produk pengeluar tersebut.
2. Baca label pengeluar dan manual arahan setiap kali sebelum mencampurkan atau menggunakan bahan kimia dan sebelum menyimpan atau dilupuskan. Penggunaan yang cuai atau tidak wajar boleh menyebabkan kecederaan serius atau maut.

3. Baca label pada bekas bahan kimia dengan teliti sebelum digunakan. Bahan kimia dikelaskan kepada kategori ketoksikan. Setiap kategori akan mempunyai ciri pengendalian yang unik. Biasakan diri anda dengan ciri untuk kategori bahan kimia yang anda gunakan. Bahan kimia hanya boleh digunakan oleh orang yang terlatih dalam pengendalian bahan kimia dan langkah-langkah pertolongan cemas yang sesuai.
 4. Bahan kimia mungkin berbahaya kepada manusia, haiwan dan alam sekitar jika tidak digunakan dengan betul. Dinasihatkan untuk tidak menggunakan beberapa bahan kimia yang bersifat kaustik, mengkakis atau beracun dengan mesin.
 5. Campurkan racun perosak yang bersesuaian sahaja. Campuran yang salah boleh menghasilkan asap toksik. Apabila mengendalikan dan menyembur bahan kimia, pastikan anda beroperasi mengikut peraturan dan garis panduan perlindungan alam sekitar tempatan anda. Jangan sembur ketika berangin. Untuk membantu dalam melindungi alam sekitar, gunakan dos yang disyorkan sahaja.
 6. Elakkan daripada membuka mulut anda seperti makan, minum atau merokok semasa mengendalikan bahan kimia atau semasa anda menyembur. Jangan sekali-kali hembus muncung, tiub, paip atau mana-mana komponen lain dengan menggunakan mulut anda. Sentiasa kendalikan bahan kimia di kawasan yang mempunyai pengudaraan yang baik sambil memakai pakaian pelindung dan peralatan keselamatan yang sesuai.
 7. Jangan simpan atau angkut bahan kimia bersama-sama makanan, minuman atau ubat-ubatan, dan jangan sekali-kali gunakan semula bekas bahan kimia untuk tujuan lain. Jangan pindahkan bahan kimia cecair ke bekas lain, terutamanya bekas makanan dan/atau minuman.
 8. Pastikan label produk sedia untuk dibaca atau tunjukkan kepada individu yang anda rujuk. Bersihkan semua tumpahan bahan kimia dengan segera. Sekiranya tersentuh atau termarkam bahan kimia secara tidak sengaja atau sekiranya pakaian tercemar, berhenti bekerja dan rujuk arahan pengeluar bahan kimia dengan segera. Jika ragu-ragu tentang perkara yang perlu dilakukan, minta nasihat doktor atau pusat kawalan racun dengan segera.
 9. Lupuskan sebarang sisa yang mematuhi undang-undang dan peraturan kawasan kediaman anda.
 10. Simpan bahan kimia jauh daripada jangkauan kanak-kanak, orang lain yang tidak dibenarkan dan haiwan. Apabila tidak digunakan, simpan bahan kimia di tempat yang selamat dan berkunci. Ikut cadangan pengeluar untuk penyimpanan yang betul.
2. Sediakan larutan hanya cukup untuk kerja di tangan supaya tiada larutan yang berbaki.
 3. Campurkan bahan kimia hanya dengan mengikut arahan. Campuran yang salah boleh menghasilkan asap toksik atau campuran yang mudah meletup.
 4. Jangan sekali-kali sembur bahan kimia yang tidak dicairkan.
 5. Sediakan larutan dan isi bekas di luar, hanya di tempat yang mempunyai pengudaraan yang baik.

Menyimpan bahan kimia

1. Jangan simpan larutan semburan di dalam bekas selama lebih daripada satu hari.
2. Sentiasa simpan dan angkut larutan semburan hanya dalam bekas yang diluluskan.
3. Jangan sekali-kali simpan atau angkut larutan semburan dalam bekas yang bertujuan untuk makanan, minuman atau makanan haiwan.
4. Jangan simpan atau angkut larutan semburan bersama-sama makanan, minuman atau makanan haiwan.
5. Simpan larutan semburan jauh daripada jangkauan kanak-kanak, orang lain yang tidak dibenarkan dan haiwan.
6. Simpan larutan semburan di tempat yang berkunci dan selamat daripada penggunaan yang tidak dibenarkan.

Melupuskan bahan kimia

1. Jangan sekali-kali lupuskan sisa bahan kimia atau larutan bilasan yang tercemar ke dalam laluan air, longkang, pemetung, longkang jalan, lurang atau seumpamanya.
2. Apabila melupuskan bilasan yang tercemar, patuhi semua undang-undang, peraturan dan ordinan anda yang berkenaan.
3. Patuhi arahan berjaga-jaga pengeluar bahan kimia dengan ketat.

Mengisi tangki

1. Pastikan tui penyaliran dan tui muncung ditutup.
2. Sebelum menggunakan penghembus kabus dengan bahan kimia, isi tangki dengan air tawar untuk memastikan anda telah memasang penghembus dengan betul dan berlatih membuat semburan. Selain itu, periksa sebarang kebocoran pada masa ini. Apabila betul-betul biasa dengan operasi penghembus kabus, ikut prosedur operasi biasa.
3. Isi tangki di kawasan yang mempunyai pengudaraan yang baik atau di luar.
4. Jangan gunakan bahan yang mudah terbakar dalam penghembus kabus, yang boleh menyebabkan letupan dan mengakibatkan kecederaan serius atau maut.
5. Jangan gunakan bahan kaustik atau mengkakis dalam penghembus kabus, yang boleh mengakibatkan kerosakan pada mesin.
6. Jangan gunakan cecair dengan suhu yang melebihi 50 °C (122 °F) untuk mengurangkan risiko melecur dan kerosakan pada mesin.

Menyediakan bahan kimia

1. Sediakan larutan kimia mengikut arahan pengeluar bahan kimia.

7. Untuk mengisi tangki, letakkan penghembus kabus pada permukaan yang rata. Untuk mengurangkan risiko mencemarkan persekitaran sekeliling, berhati-hati agar tangki tidak terlalu penuh dengan larutan kimia.
8. Untuk mengurangkan risiko kecederaan, jangan isi tangki semasa memakai mesin di belakang anda.
9. Jika anda mengisi bekas larutan dengan hos terpasang pada bekalan air pusat, pastikan hujung hos keluar daripada larutan untuk mengurangkan risiko aliran balik.
10. Kira jumlah larutan kimia yang betul supaya larutan digunakan pada satu masa, tanpa ada larutan yang berbaki di dalam tangki.
11. Selepas mengisi, ketatkan penutup tangki dengan kuat.
12. Periksa kebocoran semasa mengisi semula dan semasa operasi. Kebocoran dari tangki atau pemasangan longgar boleh mengakibatkan pakaian anda basah dan bersentuhan dengan kulit anda.
13. Isi tangki dengan cecair mengikut saiz atau kekuatan badan pengendali.
12. Jangan kendalikan mesin berhampiran tingkap yang terbuka, dll.
13. Pengendalian mesin hanya pada waktu yang munasabah adalah disyorkan - tidak pada awal pagi atau larut malam apabila orang mungkin terganggu.
14. Jika mesin terkena sebarang objek asing atau mula mengeluarkan sebarang bunyi atau getaran yang luar biasa, matikan mesin dengan segera untuk menghentikan mesin tersebut. Tanggalkan kartrij bateri dari mesin dan periksa kerosakan pada mesin sebelum memulakan semula dan mengendalikannya. Jika mesin rosak, minta pembaikan daripada Pusat Servis Makita yang Diiktiraf.
15. Jangan masukkan jari atau benda lain ke dalam salur masuk sedutan atau salur keluar penghembus kabus.
16. Elakkan permulaan yang tidak disengajakan. Pastikan suis berada pada kedudukan mati sebelum memasukkan kartrij bateri, mengambil atau membawa mesin. Membawa mesin dengan jari anda pada suis atau mentenagakan mesin dengan suis pada kedudukan hidup mengundang kemalangan.
17. Jangan kendalikan mesin berhampiran bahan yang mudah terbakar.
18. Elakkan pengendalian mesin untuk masa yang lama dalam persekitaran suhu rendah.
19. Jangan gunakan mesin apabila terdapat risiko kilat.
20. Apabila anda menggunakan mesin di tanah bergelumper, cerun basah, atau tempat yang licin, beri perhatian kepada kedudukan anda.
21. Jangan gunakan mesin dalam cuaca buruk di mana penglihatan yang terhad. Kegagalan berbuat demikian boleh menyebabkan pengendalian jatuh atau tidak betul kerana jarak penglihatan yang rendah.
22. Jangan menenggelamkan mesin ke dalam lopak.
23. Jangan biarkan mesin di luar rumah tanpa pengawasan di dalam hujan.
24. Jangan gunakan mesin dalam salji.
25. Semasa operasi, jauhkan kord dari halangan. Kord yang tersangkut pada halangan boleh menyebabkan kecederaan yang serius.
26. Elakkan bekerja dalam suhu beku kerana cecair di dalam tangki mungkin membeku.

Operasi

1. Matikan mesin dan tanggalkan kartrij bateri dan pastikan semua bahagian yang bergerak telah berhenti sepenuhnya
 - pada bila-bila masa anda meninggalkan mesin.
 - sebelum membersihkan sumbatan.
 - sebelum memeriksa, membersihkan atau bekerja dengan mesin.
 - jika mesin mula bergetar secara tidak normal.
2. Kendalikan mesin hanya pada siang hari atau dalam cahaya buatan yang baik.
3. Jangan terlebih jangkau dan kekalkan tapak dan keseimbangan yang betul sepanjang masa.
4. Sentiasa pastikan pijakan anda pada cerun.
5. Berjalan, jangan sekali-kali berlari.
6. Pastikan semua salur masuk udara sejuk bebas daripada serpihan.
7. Jangan sekali-kali sembur ke arah orang sekeliling.
8. Kendalikan mesin dalam kedudukan yang disyorkan dan pada permukaan yang kukuh.
9. Jangan kendalikan mesin di tempat tinggi.
10. Jangan sekali-kali halakan muncung pada sesiapa sahaja di sekitar ketika menggunakan mesin.
11. Jangan sekali-kali sekat salur masuk sedutan dan/atau salur keluar penghembus kabus.
 - Berhati-hati supaya tidak menyekat salur masuk sedutan atau salur keluar penghembus kabus dengan habuk atau kotoran semasa mesin dikendalikan di kawasan yang berdebu.
 - Jangan gunakan muncung selain daripada muncung yang disediakan oleh Makita.
1. Sentiasa bersihkan diri anda secara menyeluruh menggunakan sabun dan air selepas menyembur atau mengendalikan bahan kimia. Mandi dengan segera, dan basuh semua pakaian pelindung secara berasingan daripada item yang lain. Ikut mana-mana cadangan tambahan pengeluar bahan kimia.

2. Kosongkan, bilas dan bersihkan tangki dan penyaring selepas setiap penggunaan. Ini membantu untuk mengelakkan larutan daripada menghablur, yang kemudiannya boleh menyebabkan mesin tersumbat dan kerosakan kimia pada mesin. Selain itu, sisa bahan kimia mungkin mempunyai kesan yang tidak diinginkan semasa penyemburan berikutnya dengan jenis bahan kimia yang berbeza (cth. sisa racun herba boleh merosakkan atau membunuh tumbuhan yang disemur dengan racun perosak).
3. Jangan simpan mesin dengan larutan semburan di dalam tangki.
3. Apabila pek bateri tidak digunakan, jauhkan daripada objek logam lain, seperti klip kertas, duit syiling, kunci, paku, skru atau objek logam kecil lain, yang boleh membuat sambungan dari satu terminal ke terminal yang lain. Memintas terminal bateri bersama-sama mungkin menyebabkan lecuran atau kebakaran.
4. Dalam keadaan kasar, cecair mungkin dikeluarkan daripada bateri; elakkan sentuhan. Jika tersentuh secara tidak sengaja, siram dengan air. Jika cecair terkena mata, dapatkan bantuan perubatan di samping siraman air. Cecair yang dikeluarkan dari bateri mungkin menyebabkan kegatalan atau luka kebakaran.

Penyelenggaraan dan penyimpanan

1. Pastikan semua nat, bolt dan skru ketat untuk memastikan mesin berada dalam keadaan kerja yang selamat.
2. Jika bahagian haus atau rosak, gantikannya dengan alat ganti yang disediakan oleh Makita.
3. Simpan mesin di tempat yang kering dan jauh daripada jangkauan kanak-kanak.
4. Apabila anda menghentikan mesin untuk pemeriksaan, servis, penyimpanan atau menukar aksesori, matikan mesin dan pastikan semua bahagian yang bergerak berhenti sepenuhnya, dan tanggalkan kartrij bateri. Sejukkan mesin sebelum membuat apa-apa kerja pada mesin. Selenggara mesin dengan berhati-hati dan pastikan ia bersih.
5. Sentiasa sejukkan mesin sebelum menyimpan.
6. Jangan dedahkan mesin kepada hujan. Simpan mesin di dalam bangunan.
7. Apabila anda mengangkat mesin, pastikan anda membengkokkan lutut anda dan berhati-hati supaya tidak mencederakan belakang anda.
8. Apabila mencuci alat, jangan biarkan air memasuki mekanisme elektrik seperti bateri, motor, dan terminal.
9. Apabila menyimpan mesin, elakkan cahaya matahari dan hujan secara langsung, dan simpan di tempat yang tidak panas atau lembap.
10. Apabila membawa mesin, pastikan anda memegang mesin secara kukuh.
11. Apabila membawa mesin, berhati-hati supaya kord tidak tersangkut oleh halangan.

Penggunaan dan penjagaan alat bateri

1. Cas semula dengan pengecas yang ditentukan oleh pengeluar sahaja. Pengecas yang sesuai untuk satu jenis pek bateri mungkin menimbulkan risiko kebakaran apabila digunakan dengan pek bateri lain.
2. Gunakan alat kuasa dengan pek bateri yang ditentukan secara khusus sahaja. Penggunaan mana-mana pek bateri lain mungkin menimbulkan risiko kecederaan dan kebakaran.

5. Jangan gunakan pek bateri atau alat yang rosak atau diubah suai. Bateri yang rosak atau diubah suai mungkin menunjukkan tingkah laku yang tidak dijangka menyebabkan kebakaran, letupan atau risiko kecederaan.
6. Jangan dedahkan pek bateri atau alat kepada api atau suhu yang berlebihan. Pendedahan kepada api atau suhu melebihi 130 °C mungkin menyebabkan letupan.
7. Ikut semua arahan pengecasan dan jangan cas pek bateri atau alat di luar julat suhu yang ditetapkan dalam arahan. Mengecas dengan tidak betul atau pada suhu di luar julat yang ditetapkan mungkin merosakkan bateri dan meningkatkan risiko kebakaran.

Keselamatan elektrik dan bateri

1. Jangan hapuskan bateri dengan membakarnya. Sel mungkin meletup. Periksa dengan kod tempatan untuk kemungkinan arahan pelupusan khas.
2. Jangan buka atau merosakkan bateri. Elektrolit yang dibebaskan adalah menghakis dan boleh menyebabkan kerosakan kepada mata atau kulit. Ia mungkin toksik jika tertelan.
3. Jangan cas bateri dalam hujan, atau di lokasi yang basah.
4. Jangan cas bateri di luar.
5. Jangan kendalikan pengecas, termasuk palam pengecas, dan terminal pengecas dengan tangan yang basah.
6. Jangan ganti bateri dengan tangan basah.
7. Jangan menggantikan bateri dalam hujan.
8. Jangan basuh terminal bateri dengan cecair seperti air, atau menenggelamkan bateri. Jangan biarkan bateri yang dalam hujan, atau caj, penggunaan, atau simpan bateri di tempat yang lembap atau basah. Jika terminal basah atau cecair masuk ke dalam bateri, bateri boleh litar pintas terdapat risiko terlalu panas, terbakar, atau letupan.
9. Selepas mengeluarkan bateri dari mesin atau pengecas, pastikan untuk menyimpan bateri di tempat yang kering.
10. Jika kartrij bateri basah, buang air di dalamnya dan kemudian lap dengan kain kering. Keringkan kartrij bateri sepenuhnya di tempat kering sebelum digunakan.

Servis

1. Pastikan alat kuasa anda diservis oleh orang yang berkelayakan dengan hanya menggunakan alat ganti yang sama. Ini akan memastikan keselamatan alat kuasa dapat dikekalkan.
2. Jangan sekali-kali melakukan servis pada pek bateri yang telah rosak. Servis pek bateri hanya boleh dilakukan oleh pengeluar atau penyedia servis yang sah.

SIMPAN ARAHAN INI.

⚠️AMARAN: JANGAN biarkan keselesaan atau kebiasaan dengan produk (daripada penggunaan berulang) menggantikan pematuhan ketat terhadap peraturan keselamatan untuk produk yang ditetapkan.

SALAH GUNA atau kegagalan mematuhi peraturan-peraturan keselamatan yang dinyatakan dalam manual arahan ini boleh menyebabkan kecederaan diri yang serius.

Arahan keselamatan penting untuk kartrij bateri

1. Sebelum menggunakan kartrij bateri, baca semua arahan dan tanda amaran pada (1) pengecas bateri, (2) bateri, dan (3) produk menggunakan bateri.
2. Jangan buka atau cabut kartrij bateri. Ia boleh mengakibatkan kebakaran, haba berlebihan, atau letupan.
3. Jika masa operasi menjadi sangat pendek, berhenti operasi serta merta. Ia mungkin menyebabkan risiko pemanasan lampau, melecur bahkan letupan.
4. Jika elektrolit masuk ke dalam mata anda, bilas mata dengan air jernih dan dapatkan rawatan perubatan serta merta. Ia mungkin menyebabkan kehilangan penglihatan.
5. Jangan pintaskan kartrij bateri:
 - (1) Jangan sentuh terminal dengan bahan berkonduksi.
 - (2) Elakkan menyimpan kartrij bateri dalam bekas bersama-sama objek besi lain seperti paku, duit syiling, dll.
 - (3) Jangan dedahkan kartrij bateri kepada air atau hujan.Pintasan bateri boleh menyebabkan aliran kuasa yang besar, pemanasan lampau, melecur dan juga kerosakan.
6. Jangan simpan dan gunakan alat dan kartrij bateri di lokasi yang suhunya mungkin mencapai atau melebihi 50 °C (122 °F).
7. Jangan bakar kartrij bateri walaupun jika ia rosak teruk atau haus sepenuhnya. Kartrij bateri boleh meletup dalam kebakaran.
8. Jangan paku, potong, pecahkan, buang, jatuhkan kartrij bateri, atau tekan objek keras pada kartrij bateri. Perbuatan sedemikian boleh mengakibatkan kebakaran, haba berlebihan, atau letupan.
9. Jangan gunakan bateri yang rosak.

10. **Bateri litium ion yang terkandung adalah tertakluk kepada keperluan Perundangan Barangan Berbahaya.**

Bagi pengangkutan komersil cth. oleh pihak ketiga, ejen penghantar, keperluan khas pada pembungkusan dan pelabelan mestilah diperhatikan.

Bagi persediaan item yang dihantar, berunding dengan pakar bahan berbahaya adalah diperlukan. Sila juga perhatikan sebolehnya peraturan kebangsaan yang lebih terperinci. Lekatkan atau balut bahagian terbuka dan pek bateri supaya ia tidak bergerak dalam pembungkusan.
11. **Apabila melupuskan kartrij bateri, keluarkan ia daripada alat dan lupuskan ia di tempat selamat. Ikut peraturan tempatan anda mengenai pelupusan bateri.**
12. **Gunakan bateri hanya dengan produk yang ditentukan oleh Makita.** Memasang bateri kepada produk yang tidak patuh mungkin menyebabkan kebakaran, pemanasan lampau, atau kebocoran elektrolit.
13. **Jika alat tidak digunakan untuk tempoh masa yang lama, bateri mesti dikeluarkan daripada alat.**
14. **Semasa dan selepas penggunaan, kartrij bateri mungkin ada haba yang boleh menyebabkan terbakar atau suhu rendah terbakar. Beri perhatian kepada pengendalian kartrij bateri yang panas.**
15. **Jangan sentuh terminal alat itu selepas digunakan kerana ia mungkin panas menyebabkan terbakar.**
16. **Jangan biarkan cip, habuk, atau tanah terperangkap ke dalam terminal, lubang, dan alur cahaya kartrij bateri.** Ia mungkin menyebabkan pemanasan, terbakar, meletup dan pincang tugas alat atau kartrij bateri, seterusnya menyebabkan lecur atau kecederaan diri.
17. **Melainkan alat ini menyokong penggunaan yang hampir dari talian kuasa elektrik voltan tinggi, jangan gunakan kartrij bateri berhampiran talian kuasa elektrik voltan tinggi.** Ia mungkin menyebabkan kerosakan atau pecah pada alat atau kartrij bateri.
18. **Jauhkan bateri daripada kanak-kanak.**

SIMPAN ARAHAN INI.

⚠️PERHATIAN: Hanya gunakan bateri asli Makita. Penggunaan bateri tidak asli Makita, atau bateri yang telah diubah suai, mungkin menyebabkan bateri meletup menyebabkan kebakaran, kecederaan diri dan kerosakan. Ia juga membatalkan jaminan Makita untuk alat Makita dengan pengecas.

Tip untuk mengekalkan hayat bateri maksimum

1. **Cas kartrij bateri sebelum ternyata habis sepenuhnya. Sentiasa hentikan operasi alat dan cas kartrij bateri apabila anda menyedari kurang kuasa alat.**

2. Jangan cas semula kartrij bateri yang dicas sepenuhnya. Terlebih cas memendekkan hayat servis bateri.
3. Cas kartrij bateri dengan suhu bilik pada 10 °C - 40 °C (50 °F - 104 °F). Biarkan kartrij bateri yang panas menyejuk sebelum mengemasnya.
4. Apabila tidak menggunakan kartrij bateri, tanggalkannya dari alat atau pengecas.
5. Cas kartrij bateri jika anda tidak gunakannya untuk tempoh yang lama (lebih daripada enam bulan).

PEMASANGAN

⚠ PERHATIAN: Sentiasa pastikan semua kartrij bateri dikeluarkan sebelum menjalankan sebarang kerja pada mesin. Kegagalan untuk mengeluarkan semua kartrij bateri mungkin menyebabkan kecederaan diri yang serius daripada permulaan tanpa sengaja.

Memasang paip penghembus

1. Longgarkan skru pengapit.
▶ **Rajah2:** 1. Skru pengapit
2. Pasang pemegang kawalan pada paip pemutar ayun dan ketatkan skru pengapit.
▶ **Rajah3:** 1. Pemegang kawalan 2. Paip pemutar ayun 3. Skru pengapit

NOTIS: Berhati-hati agar tidak memutar kabel pemegang kawalan apabila memasang pemegang kawalan pada paip pemutar ayun.

3. Longgarkan skru pada pengapit hos, kemudian pasang pengapit hos pada muncung hujung. Jajarkan alur pada muncung hujung dengan tonjolan pada paip pemutar ayun, kemudian pasang muncung hujung ke paip pemutar ayun dan ketatkan skru pada pengapit hos.
▶ **Rajah4:** 1. Muncung hujung 2. Pengapit hos 3. Paip pemutar ayun 4. Alur 5. Tonjolan 6. Skru
4. Longgarkan skru pada pengapit hos, kemudian pasang tuil muncung pada pengapit hos dan pasang pengapit hos pada paip fleksibel. Pasangkan paip pemutar ayun pada paip fleksibel, kemudian ketatkan skru pada pengapit hos.
▶ **Rajah5:** 1. Paip pemutar ayun 2. Tuil muncung 3. Pengapit hos 4. Paip fleksibel 5. Skru
5. Longgarkan skru pada pengapit hos dan kemudian pasang pengapit hos pada paip fleksibel. Pasangkan paip pemutar ayun pada siku dan kemudian ketatkan skru pada pengapit hos.
▶ **Rajah6:** 1. Paip fleksibel 2. Pengapit hos 3. Siku

NOTIS: Pastikan skru pada pengapit hos tidak menghadap ke luar seperti yang ditunjukkan dalam rajah.

- ▶ **Rajah7:** 1. Skru

6. Mengapit kabel kawalan pada pemegang kabel.
▶ **Rajah8:** 1. Pemegang kabel 2. Kabel kawalan

NOTIS: Pastikan kabel kawalan dipasang dengan kukuh pada pemegang kabel.

Melaraskan tali sawat dan abah-abah bahu

1. Letakkan mesin, kemudian kunci kancing tali pinggang dan kemudian, laraskan panjang tali pinggang.
▶ **Rajah9:** 1. Kancing
2. Laraskan panjang abah-abah bahu.
▶ **Rajah10:** 1. Abah-abah bahu

Melaraskan kedudukan tuil kawalan

Longgarkan skru pengapit. Ubah pemegang kawalan di sepanjang paip pemutar ayun ke kedudukan yang paling selesa dan kemudian ketatkan skru pengapit.
▶ **Rajah11:** 1. Pemegang kawalan 2. Paip pemutar ayun 3. Skru pengapit

Memasang penutup sebaran

Anda boleh menyebarkan kabus dengan memasang penutup sebaran pada muncung hujung seperti yang ditunjukkan dalam rajah.
▶ **Rajah12:** 1. Penutup sebaran

Memasang pemesong

Aksesori pilihan

Anda boleh membuang kabus ke atas atau ke bawah dengan memasang pemesong pada muncung hujung seperti yang ditunjukkan dalam rajah.
▶ **Rajah13:** 1. Pemesong

KETERANGAN FUNGSI

⚠ PERHATIAN: Sentiasa pastikan mesin dimatikan dan semua kartrij bateri ditanggalkan sebelum menyelaras atau memeriksa fungsi pada mesin.

Memasang atau mengeluarkan kartrij bateri

⚠️ PERHATIAN: Sentiasa matikan mesin sebelum memasang atau mengeluarkan kartrij bateri.

⚠️ PERHATIAN: Pegang mesin dan kartrij bateri dengan kukuh apabila memasang atau mengeluarkan kartrij bateri. Kegagalan untuk memegang mesin dan kartrij bateri dengan kukuh boleh menyebabkan ia terlepas daripada tangan anda dan mengakibatkan kerosakan kepada mesin dan kartrij bateri serta kecederaan diri.

⚠️ PERHATIAN: Pastikan anda mengunci penutup bateri sebelum penggunaan. Jika tidak, lumpur, kotoran atau air boleh mengakibatkan kerosakan pada produk atau kartrij bateri.

⚠️ PERHATIAN: Sentiasa pasang kartrij bateri sepenuhnya sehingga penunjuk merah tidak boleh dilihat. Jika tidak, ia mungkin jatuh daripada mesin, menyebabkan kecederaan kepada anda atau seseorang di sekeliling anda.

⚠️ PERHATIAN: Jangan pasang kartrij bateri secara paksa. Jika kartrij tidak meluncur dengan mudah, ia tidak dimasukkan dengan betul.

⚠️ PERHATIAN: Pegang penutup bateri dengan kukuh semasa memasang atau menanggalkan kartrij bateri.

Untuk memasang kartrij bateri;

1. Tarik tuil penguncian ke atas, kemudian buka penutup bateri.
▶ **Rajah14:** 1. Tuil penguncian 2. Penutup bateri
2. Menyelaraskan lidah pada kartrij bateri dengan slot mesin, dan kemudian luncurkan kartrij sehingga ia terkunci di tempat dengan hanya satu klik.
▶ **Rajah15:** 1. Kartrij bateri
3. Tutup penutup bateri dan tolak ia sehingga ia melekap pada tuil penguncian.



Untuk mengeluarkan kartrij bateri;

1. Tarik tuil penguncian dan kemudian buka penutup bateri.
2. Tarik keluar kartrij bateri daripada mesin apabila meluncurkan butang di hadapan kartrij.
▶ **Rajah16:** 1. Kartrij bateri
3. Tutup penutup bateri.

Butang semak bateri

Anda boleh menyemak kapasiti bateri yang tinggal dengan menekan butang semak bateri.

- ▶ **Rajah17:** 1. Penunjuk bateri 2. Butang semak bateri

Status penunjuk bateri			Kapasiti bateri yang tinggal
Hidup	Mati	Berkelip	
			50% hingga 100%
			20% hingga 50%
			0% hingga 20%

NOTA: Lampu penunjuk untuk kapasiti bateri yang tinggal adalah hanya untuk rujukan. Kapasiti bateri sebenar mungkin berbeza bergantung kepada keadaan penggunaan atau suhu persekitaran.

NOTA: Semasa mesin beroperasi, lampu penunjuk tidak menyala walaupun anda menekan butang semak.

NOTA: Lampu mati secara automatik selepas beberapa saat.





















NOTA: Jika dua kartrij bateri dipasang, bateri yang dipasang di sebelah kanan digunakan terlebih dahulu.

NOTA: Jika dua kartrij bateri dipasang, mesin akan menukarkan bateri secara automatik apabila bateri yang digunakan menjadi kosong.

Menunjukkan kapasiti bateri yang tinggal

Tekan butang semak pada kartrij bateri untuk menunjukkan kapasiti bateri yang tinggal. Lampu penunjuk menyala untuk beberapa saat.

- ▶ **Rajah18:** 1. Lampu penunjuk 2. Butang semak

Lampu penunjuk			Kapasiti yang tinggal
Dinyalakan	Mati	Berkelip	
			75% hingga 100%
			50% hingga 75%
			25% hingga 50%
			0% hingga 25%
			Cas bateri.
			Bateri mungkin telah rosak.
			

NOTA: Bergantung kepada keadaan penggunaan dan suhu persekitaran, penunjuk mungkin berbeza sedikit daripada kapasiti sebenar.

NOTA: Lampu penunjuk (kiri jauh) pertama akan berkedip apabila sistem perlindungan bateri berfungsi.

Sistem perlindungan mesin/bateri

Mesin dilengkapi dengan sistem perlindungan mesin/bateri. Sistem ini memotong kuasa kepada motor secara automatik untuk memanjangkan hayat mesin dan bateri. Mesin akan berhenti secara automatik ketika operasi jika mesin atau bateri berada di bawah salah satu keadaan yang berikut:

Perlindungan lebih beban

Jika mesin atau bateri telah dikendalikan mengikut cara yang menyebabkan ia menarik semasa arus luar biasa tinggi, mesin berhenti secara automatik dan lampu kuasa utama berkelip dengan warna hijau. Dalam situasi ini, matikan mesin dan hentikan penggunaan yang menyebabkan mesin menjadi terlebih beban. Kemudian hidupkan mesin untuk mula semula.

Perlindungan pemanasan lampau

Apabila mesin terlampau panas, mesin berhenti secara automatik dan lampu kuasa utama menyala merah. Dalam situasi ini, biarkan mesin dan bateri sejuk sebelum mesin dihidupkan semula.

NOTA: Lampu kuasa utama berkelip merah apabila bateri terlampau panas.

Perlindungan lebih nyahcas

Apabila kapasiti bateri tidak mencukupi, mesin berhenti secara automatik dan lampu kuasa utama berkedip merah. Dalam kes ini, tanggalkan bateri dari mesin dan cas bateri atau tukar bateri kepada yang telah dicas sepenuhnya.

Perlindungan terhadap punca lain

Sistem perlindungan juga direka bentuk untuk punca lain yang boleh merosakkan mesin dan membolehkan mesin berhenti secara automatik. Ambil semua langkah yang berikut untuk membuang punca, apabila mesin telah dibawa kepada berhenti sementara atau berhenti beroperasi.

1. Matikan mesin dan kemudian hidupkan peralatan lagi untuk mula semula.
2. Cas bateri atau gantikan bateri dengan bateri yang telah dicas.
3. Biarkan mesin dan bateri menyejuk.

Jika tiada penambahbaikan boleh didapati melalui pemulihan sistem perlindungan, maka hubungi Pusat Servis Makita tempatan anda.

NOTIS: Jika mesin berhenti kerana sebab yang tidak diterangkan di atas, rujuk bahagian penyelesaian masalah.

Suis kuasa utama

AMARAN: Sentiasa matikan suis kuasa utama apabila tidak digunakan.

Untuk menghidupkan mesin, tekan suis kuasa utama. Lampu menyala hijau. Untuk mematikan, tekan dan tahan suis kuasa utama hingga lampu terpadam.

► **Rajah19:** 1. Penunjuk kelajuan 2. Suis kuasa utama

Kelajuan boleh ditukar dalam tiga tahap. Untuk menukar mod kelajuan, tekan suis kuasa utama. Apabila anda menukar mod kelajuan, penunjuk kelajuan yang sepadan akan menyala.

NOTA: Mesin ini menggunakan fungsi kuasa padam secara automatik. Untuk mengelakkan permulaan yang tidak disengajakan, suis kuasa utama akan dimatikan secara automatik apabila mesin tidak dikendalikan untuk tempoh tertentu selepas suis kuasa utama dihidupkan.

NOTA: Jika lampu kuasa utama menyala merah atau berkelip merah atau hijau, rujuk kepada arahan untuk sistem perlindungan mesin/bateri.

Tindakan suis

AMARAN: Sebelum memasang kartrij bateri ke dalam mesin, sentiasa periksa untuk melihat pemicu suis bergerak dengan betul dan kembali ke posisi "OFF" apabila dilepaskan.

Untuk memulakan mesin, tarik pemicu suis semasa menarik tuil pengaktifan. Kelajuan ditingkatkan dengan menambah tekanan pada pemicu suis. Lepaskan pemicu suis untuk berhenti.

► **Rajah20:** 1. Pemicu suis 2. Tuil pengaktifan

Membuka dan menutup tuil

Mesin dilengkapi dengan tiga tuil.

Tuil muncung

Tuil muncung digunakan untuk menghembus kabus. Biasanya, tutup tuil muncung, dan buka tuil muncung hanya apabila menghembus kabus.

► **Rajah21:** 1. Ditutup 2. Buka

Tuil penyaliran

Tuil penyaliran digunakan untuk menyalirkan cecair di dalam tangki. Semasa mengendalikan mesin, sentiasa tutup tuil.

► **Rajah22:** 1. Ditutup 2. Buka

Tuil tangki

Tuil tangki digunakan apabila menggantikan penapis. Semasa mengendalikan mesin, sentiasa buka tuil.

► **Rajah23:** 1. Ditutup 2. Buka

Tombol pelarasan jumlah suapan

Anda boleh melaraskan jumlah cecair yang disuap ke muncung hujung. Untuk menyuap jumlah maksimum cecair, putar tombol supaya "4" sejajar dengan tanda segi tiga. Untuk menyuap jumlah minimum cecair, putar tombol supaya "1" sejajar dengan tanda segi tiga.

- **Rajah24:** 1. Tombol pelarasan jumlah suapan
2. Tanda segi tiga

Fungsi elektronik

Mesin ini dilengkapi dengan fungsi elektronik untuk operasi mudah.

- Kawalan kelajuan malar
Fungsi kawalan kelajuan memberikan kelajuan putaran malar tanpa mengira keadaan beban.
- Fungsi injap suapan
Mesin dilengkapi dengan injap suapan. Injap suapan terbuka secara automatik untuk menyuap cecair di dalam tangki apabila pencetus suis ditarik, dan injap ditutup secara automatik apabila pencetus suis dilepaskan.

Fungsi pencegahan mula semula secara tidak sengaja

Apabila anda menghidupkan mesin sambil menarik tuil pengaktifan dan pemacu suis, mesin tidak dihidupkan dan lampu kuasa utama berkelip hijau. Untuk memulakan mesin, pertama sekali lepaskan pemacu suis dan kemudian hidupkan mesin.

OPERASI

⚠PERHATIAN: Apabila memakai mesin, pastikan anda meletakkan abah-abah bahu di kedua-dua bahu anda. Jika tidak, mesin mungkin terjatuh apabila anda memakai atau menggunakan mesin tersebut dan menyebabkan kecederaan.

⚠PERHATIAN: Apabila memakai mesin, pastikan anda meletakkan mesin di belakang anda. Jika tidak, mesin mungkin terjatuh dan menyebabkan kecederaan.

⚠PERHATIAN: Jangan letakkan mesin di atas tanah semasa ia berjalan. Pasir atau habuk boleh masuk dari salur masuk sedutan dan menyebabkan pincang tugas atau kecederaan diri.

Sebelum mengendalikan mesin, laraskan panjang abah-abah bahu dan tali pinggang.

1. Letakkan mesin di atas permukaan yang rata dan stabil.
 2. Pastikan tuil berada pada kedudukan berikut.
 - Tuil penyaliran berada pada kedudukan tertutup.► **Rajah25:** 1. Tuil penyaliran
 - Tuil tangki berada pada kedudukan terbuka.
-
- Rajah26:**
1. Tuil tangki
- Tuil muncung berada pada kedudukan tertutup.
-
- Rajah27:**
1. Tuil muncung

3. Buka penutup tangki, kemudian tetapkan penyaring.

► **Rajah28:** 1. Penutup tangki 2. Penyaring

4. Tuangkan cecair ke dalam tangki dan kemudian ketatkan penutup tangki.

► **Rajah29**

5. Letakkan pada mesin, kemudian kunci kancing tali pinggang.

6. Pusingkan tuil muncung supaya tuil muncung berada pada kedudukan terbuka.

► **Rajah30:** 1. Tuil muncung

7. Hidupkan mesin, kemudian pegang pemegang kawalan dengan kuat dan lakukan operasi menghembus kabus.

Selepas operasi, pusingkan tuil muncung supaya tuil muncung berada pada kedudukan tertutup.

Apabila meletakkan mesin, buka kunci tali pinggang dan kemudian, turunkan mesin dengan perlahan-lahan.

► **Rajah31:** 1. Kancing

NOTA: Anda boleh mengacau cecair di dalam tangki dengan memusingkan penyaring seperti yang ditunjukkan dalam rajah.

► **Rajah32:** 1. Penyaring

PENYELENGGAAN

⚠PERHATIAN: Sentiasa pastikan semua kartrij bateri dikeluarkan daripada mesin sebelum menyimpan atau membawa mesin atau mencuba menjalankan pemeriksaan atau penyelenggaraan.

Untuk mengekalkan KESELAMATAN dan KEBOLEHPERCAYAAN produk, pembaikan, apa-apa penyelenggaraan atau penyesuaian lain perlu dilakukan oleh Kilang atau Pusat Servis Makita yang Diiktiraf, sentiasa gunakan alat ganti Makita.

Menyalirkan cecair

Apabila menyalirkan cecair di dalam tangki, keluarkan hos daripada unit utama, kemudian salirkan cecair di dalam tangki ke dalam bekas dengan membuka tuil penyaliran. Selepas menyalirkan cecair, pastikan tuil penyaliran ditutup dan pasang hos pada unit utama.

► **Rajah33:** 1. Tuil penyaliran 2. Hos

NOTA: Untuk mengosongkan tangki sepenuhnya, condongkan unit utama sedikit ke arah salur keluar hos.

Membersihkan mesin

NOTIS: Jangan gunakan petrol, benzin, pencair, alkohol atau bahan yang serupa. Ia boleh menyebabkan perubahan warna, bentuk atau keretakan.

Bersihkan mesin dengan menyapu habuk dengan kain kering atau kain yang dicelup dalam air sabun dan diperah.

Tanggalkan habuk atau kotoran dari salur masuk sedutan.

► **Rajah34:** 1. Salur masuk sedutan

Membersihkan penapis

Bersihkan penapis dengan kerap. Untuk membersihkan penapis, ikut langkah di bawah.

1. Keluarkan kartrij bateri, kemudian tutup tuil tangki.
2. Tanggalkan penutup penapis dengan memusingkan penutup mengikut arah lawan jam, kemudian keluarkan penapis.
► **Rajah35:** 1. Penutup penapis 2. Penapis
3. Bersihkan penapis dengan air yang mengalir.
4. Pasangkan penapis pada unit utama, kemudian ketatkan penutup penapis.
5. Buka tuil tangki.

Penyimpanan

Sebelum menyimpan mesin, lakukan penyelenggaraan penuh. Simpan mesin di tempat yang jauh daripada jangkauan kanak-kanak dan tidak terdedah kepada kelembapan, hujan atau sinaran matahari langsung. Anda boleh menyambungkan jalur paip ke mesin seperti yang ditunjukkan dalam rajah untuk menegakkan paip.

► **Rajah36:** 1. Tali

Menukar muncung

Anda boleh menukar muncung standard kepada muncung ULV (Isipadu Ultra Rendah). Muncung ULV boleh membuang kabus yang lebih halus daripada muncung standard. Untuk menukar muncung, ikut langkah di bawah.

1. Longgarkan dan tanggalkan skru, kemudian keluarkan bahagian hadapan muncung hujung.
► **Rajah37:** 1. Skru 2. Muncung hujung
2. Keluarkan muncung standard dengan memusingkan muncung mengikut arah lawan jam menggunakan perengkuh.
► **Rajah38:** 1. Perengkuh 2. Muncung standard
3. Keluarkan gelang O daripada muncung standard, kemudian pasang gelang O pada muncung ULV.
► **Rajah39:** 1. Gelang O 2. Muncung standard 3. Muncung ULV
4. Pasang muncung ULV dengan memusingkan muncung mengikut arah jam menggunakan perengkuh.
► **Rajah40:** 1. Perengkuh 2. Muncung ULV

NOTIS: Jangan ketatkan muncung terlalu kuat. Tork pengetatan yang disyorkan ialah kira-kira 1.0 N•m. Mengetatkan muncung terlalu kuat boleh merosakkan bahagian lekapan untuk muncung.

5. Pasang muncung hujung, kemudian ketatkan skru.

► **Rajah41:** 1. Skru 2. Muncung hujung

PENYELESAIAN MASALAH

Sebelum meminta pembaikan, jalankan pemeriksaan sendiri terlebih dahulu. Jika anda mendapati masalah tidak diterangkan dalam manual, jangan cuba untuk menanggalkan mesin. Sebaliknya, tanya Pusat Servis Sah Makita, sentiasa gunakan alat ganti Makita untuk pembaikan.

Keadaan keabnormalan	Sebab yang mungkin (pincang tugas)	Remedi
Motor tidak berjalan.	Bateri tidak dipasang.	Pasang bateri.
	Masalah bateri (voltan rendah)	Cas semula bateri. Jika mengecap tidak berkesan, gantikan bateri.
	Sistem pacuan tidak berfungsi dengan betul.	Tanya pusat servis sah tempatan anda untuk pembaikan.
Motor berhenti berfungsi selepas digunakan seketika.	Tahap bateri terlalu rendah.	Cas semula bateri. Jika mengecap tidak berkesan, gantikan bateri.
	Pemanasan melampau.	Berhenti menggunakan mesin untuk membenarkan ia sejuk.
Kabus tidak dibuang.	Tangki kosong.	Isi tangki dengan cecair.
	Tuil muncung atau tuil tangki ditutup.	Buka tuil muncung dan tuil tangki.
	Muncung tersumbat.	Keluarkan muncung standard atau muncung ULV, kemudian bersihkan muncung dengan air yang mengalir untuk mengeluarkan bahan yang tersumbat.
	Penapis tersumbat.	Keluarkan penapis, kemudian bersihkan penapis dengan air yang mengalir untuk mengeluarkan bahan yang tersumbat.
Mesin tidak mencapai kelajuan maksimum.	Bateri tidak dipasang dengan betul.	Pasang bateri seperti yang diterangkan dalam manual ini.
	Kuasa bateri berkurangan.	Cas semula bateri. Jika mengecap tidak berkesan, gantikan bateri.
	Sistem pacuan tidak berfungsi dengan betul.	Tanya pusat servis sah tempatan anda untuk pembaikan.
Getaran tidak normal: ⇒ hentikan mesin serta-merta!	Sistem pacuan tidak berfungsi dengan betul.	Tanya pusat servis sah tempatan anda untuk pembaikan.
Motor tidak boleh berhenti: ⇒ Keluarkan bateri serta-merta!	Pincang tugas elektrik atau elektronik.	Keluarkan bateri dan tanya pusat servis sah setempat anda untuk pembaikan.

AKSESORI PILIHAN

⚠️ PERHATIAN: Aksesori atau lampiran ini adalah disyorkan untuk digunakan dengan produk Makita anda yang dinyatakan dalam manual ini. Penggunaan mana-mana aksesori-aksesori atau lampiran-lampiran lain mungkin mengakibatkan risiko kecederaan kepada individu. Hanya gunakan aksesori atau lampiran untuk tujuan yang dinyatakannya.

Jika anda memerlukan sebarang bantuan untuk maklumat lebih lanjut mengenai aksesori ini, tanya Pusat Perkhidmatan Makita tempatan anda.

- Pemesong
- Bateri dan pengecas asli Makita

NOTA: Beberapa item dalam senarai mungkin disertakan dalam pakej produk sebagai aksesori standard. Item mungkin berbeza mengikut negara.

THÔNG SỐ KỸ THUẬT

Kiểu máy:		PM001G
Công suất	Lưu lượng không khí	7,4 - 14,3 m ³ /min *1
	Tốc độ gió (trung bình)	28,0 - 53,0 m/s
	Tốc độ gió (tối đa)	34,0 - 64,0 m/s
Dung tích bình chứa		15 l
Tổng khối lượng của phần còn lại		50 ml trở xuống
Kích thước (D x R x C) (có đầu vòi phun)		320 mm x 600 mm x 690 mm
Điện áp định mức		D.C. 36 V - tối đa 40 V
Khối lượng tịnh	*2	11,9 kg
	*3	13,2 - 15,7 kg
Cấp bảo vệ		IPX4

- Do chương trình nghiên cứu và phát triển liên tục của chúng tôi nên các thông số kỹ thuật trong đây có thể thay đổi mà không cần thông báo trước.
- Các thông số kỹ thuật có thể thay đổi tùy theo từng quốc gia.

*1: Lưu lượng không khí tối đa là 858 m³/h.

*2: Khối lượng khí bình chứa rỗng, không có pin, có ống, vòi phun và dây quai đeo.

*3: Tổ hợp nhẹ nhất và nặng nhất, theo Quy trình EPTA-Procedure 01/2014. Khối lượng máy có thể khác nhau tùy thuộc vào (các) phụ kiện, bao gồm cả (các) hộp pin.

Hộp pin và sạc pin có thể áp dụng

Hộp pin	BL4050F / BL4080F
Bộ sạc	DC40RA / DC40RB / DC40RC

- Một số hộp pin và sạc pin được nêu trong danh sách ở trên có thể không khả dụng tùy thuộc vào khu vực cư trú của bạn.

⚠ CẢNH BÁO: Chỉ sử dụng hộp pin và sạc pin được nêu trong danh sách ở trên. Việc sử dụng bất cứ hộp pin và sạc pin nào khác có thể gây ra thương tích và/hoặc hỏa hoạn.

⚠ CẢNH BÁO: Không sử dụng nguồn cấp điện có dây chằng hạn như bộ cấp nguồn di động đeo vai với máy này.

Thông số kỹ thuật phun

Phạm vi phun ngang

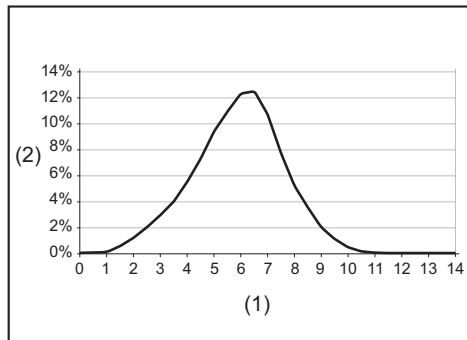

(1) Khoảng cách từ lưu lượng vận chuyển (m) (2) Tỷ lệ phần trăm của vật liệu lắng đọng trên mặt đất

Kích thước giọt nhỏ

Kích thước giọt nhỏ với vòi phun tiêu chuẩn

Cài đặt nút điều chỉnh	Dv 0,1	Dv 0,5	Dv 0,9
1	22 µm	57 µm	112 µm
2	37 µm	102 µm	251 µm
3	40 µm	111 µm	267 µm
4	42 µm	115 µm	280 µm

Kích thước giọt nhỏ với vòi phun ULV

Cài đặt nút điều chỉnh	Dv 0,1	Dv 0,5	Dv 0,9
1 - 4	14 µm	41 µm	85 µm

Tốc độ xả đối với các vị trí làm việc

► Hình 1

Tốc độ xả với vòi phun tiêu chuẩn

Cài đặt nút điều chỉnh	Góc vòi phun		
	-30°	0°	30°
1	0,23 l/min	0,19 l/min	0,12 l/min
2	1,13 l/min	0,71 l/min	0,34 l/min
3	1,37 l/min	0,95 l/min	0,49 l/min
4	1,55 l/min	1,21 l/min	0,51 l/min

Tốc độ xả với vòi phun ULV

Cài đặt nút điều chỉnh	Góc vòi phun		
	-30°	0°	30°
1 - 4	0,05 l/min	0,04 l/min	0,03 l/min

LƯU Ý: Các giá trị trong thông số kỹ thuật phun này có thể khác nhau tùy thuộc vào điều kiện làm việc hoặc nhiệt độ môi trường xung quanh.

Ký hiệu

Phần dưới đây cho biết các ký hiệu có thể được dùng cho thiết bị. Đảm bảo rằng bạn hiểu rõ ý nghĩa của các ký hiệu này trước khi sử dụng.

	Hãy cẩn thận và đặc biệt chú ý.
	Đọc tài liệu hướng dẫn.
	Đeo thiết bị bảo vệ mắt và tai.
	Đeo thiết bị bảo vệ hô hấp.
	Không được tiếp xúc với hơi ẩm.
	Mang giày ủng cứng có đế chống trượt. Khuyến nghị sử dụng giày bảo hộ mũi bịt thép an toàn.
	Mang găng tay bảo hộ.
	Mặc quần áo bảo hộ.
	Giữ những người xung quanh cách xa khi phun.
	Giữ tay tránh xa các bộ phận quay.
	Tóc dài có thể gây ra sự cố quần rối.
	Không để những người không phận sự lại gần.
	Khối lượng khí bình chứa rỗng.
	Khối lượng khí bình chứa đầy.
	Chỉ dành cho các quốc gia EU Do có các thành phần nguy hiểm bên trong thiết bị điện và điện tử, ắc quy và pin thải bỏ nên có thể có tác động không tốt đến môi trường và sức khỏe con người. Không vứt bỏ các thiết bị điện và điện tử hoặc pin với rác thải sinh hoạt! Theo Chỉ thị của Châu Âu về thiết bị điện và điện tử thải bỏ và về pin và ắc quy và pin và ắc quy thải bỏ, cũng như sự thích ứng của chúng với luật pháp quốc gia, các thiết bị điện, pin và ắc quy thải phải được cất giữ riêng biệt và chuyển đến một điểm thu gom rác thải đồ thị riêng, hoạt động theo các quy định về bảo vệ môi trường. Điều này được biểu thị bằng biểu tượng thùng rác có bánh xe gạch chéo được đặt trên thiết bị.
	Mức công suất âm thanh được đảm bảo theo Chỉ thị về tiếng ồn ngoài trời của EU.
	Mức công suất âm thanh theo Quy định kiểm soát tiếng ồn NSW của Úc

Mục đích sử dụng

Máy này được dùng để phun thuốc.

Tiếng ồn

Tạp nhiễu trọng loại A điển hình được xác định theo ISO22868:

Mức áp suất âm thanh (L_{pA}) : 84,5 dB (A)

Mức công suất âm thanh (L_{WA}) : 103,3 dB (A)

Độ bất định (K) : 2,3 dB (A)

LƯU Ý: (Các) giá trị tiếng ồn phát sinh đã công bố được đo theo phương pháp thử nghiệm chuẩn và có thể được dùng để so sánh một dụng cụ này với một dụng cụ khác.

LƯU Ý: (Các) giá trị tiếng ồn phát sinh đã công bố cũng có thể được dùng trong đánh giá tiếp xúc sơ bộ.

⚠ CẢNH BÁO: Đo thiết bị bảo vệ tai.

⚠ CẢNH BÁO: Tiếng ồn phát sinh trong khi sử dụng dụng cụ máy thực tế có thể khác với (các) giá trị đã công bố tùy theo các cách sử dụng dụng cụ, đặc biệt là tùy vào loại phối gia công được xử lý.

⚠ CẢNH BÁO: Cần phải đảm bảo nhận diện các biện pháp an toàn giúp bảo vệ người vận hành dựa trên một dự toán về tiếp xúc trong điều kiện sử dụng thực tế (có tính đến tất cả các phần của chu kỳ vận hành ngoài thời gian khởi động, chẳng hạn như thời gian khi tắt dụng cụ và khi chạy không tải).

CẢNH BÁO AN TOÀN

Cảnh báo an toàn chung dành cho dụng cụ máy

⚠ CẢNH BÁO Vui lòng đọc tất cả các cảnh báo an toàn, hướng dẫn, minh họa và thông số kỹ thuật đi kèm với dụng cụ máy này. Việc không tuân theo tất cả các hướng dẫn được liệt kê dưới đây có thể dẫn đến điện giật, hỏa hoạn và/hoặc thương tích nghiêm trọng.

Lưu giữ tất cả cảnh báo và hướng dẫn để tham khảo sau này.

Thuật ngữ “dụng cụ máy” trong các cảnh báo đề cập đến dụng cụ máy (có dây) được vận hành bằng nguồn điện chính hoặc dụng cụ máy (không dây) được vận hành bằng pin của bạn.

An toàn tại nơi làm việc

1. **Giữ nơi làm việc sạch sẽ và có đủ ánh sáng.** Nơi làm việc bừa bộn hoặc tối thường dễ gây ra tai nạn.
2. **Không vận hành dụng cụ máy trong môi trường cháy nổ, ví dụ như môi trường có sự hiện diện của các chất lỏng, khí hoặc bụi dễ cháy.** Các dụng cụ máy tạo tia lửa điện có thể làm bụi hoặc khí bốc cháy.

3. **Giữ trẻ em và người ngoài tránh xa nơi làm việc khi đang vận hành dụng cụ máy.** Sự xao lãng có thể khiến bạn mất khả năng kiểm soát.

An toàn về Điện

1. **Phích cắm của dụng cụ máy phải khớp với ổ cắm. Không được sửa đổi phích cắm theo bất kỳ cách nào. Không sử dụng bất kỳ phích chuyển đổi nào với các dụng cụ máy được nối đất (tiếp đất).** Các phích cắm còn nguyên vẹn và ổ cắm phù hợp sẽ giảm nguy cơ điện giật.
2. **Tránh để cơ thể tiếp xúc với các bề mặt nối đất hoặc tiếp đất như đường ống, bộ tản nhiệt, bếp ga và tủ lạnh.** Nguy cơ bị điện giật sẽ tăng lên nếu cơ thể bạn được nối đất hoặc tiếp đất.
3. **Không để dụng cụ máy tiếp xúc với mưa hoặc trong điều kiện ẩm ướt.** Nước lọt vào dụng cụ máy sẽ làm tăng nguy cơ điện giật.
4. **Không lạm dụng dây điện. Không được phép sử dụng dây để mang, kéo hoặc tháo phích cắm dụng cụ máy. Giữ dây tránh xa nguồn nhiệt, dầu, các mép sắc hoặc các bộ phận chuyển động.** Dây bị hỏng hoặc bị rối sẽ làm tăng nguy cơ điện giật.
5. **Khi vận hành dụng cụ máy ngoài trời, hãy sử dụng dây kéo dài phù hợp cho việc sử dụng ngoài trời.** Việc dùng dây phù hợp cho việc sử dụng ngoài trời sẽ giảm nguy cơ điện giật.
6. **Nếu bắt buộc phải vận hành dụng cụ máy ở nơi ẩm ướt, hãy sử dụng nguồn cấp điện được bảo vệ bằng thiết bị ngắt dòng điện rò (RCD).** Việc sử dụng RCD sẽ làm giảm nguy cơ điện giật.
7. **Các dụng cụ máy có thể tạo ra từ trường điện (EMF) có hại cho người dùng.** Tuy nhiên, người dùng máy trợ tim và những thiết bị y tế tương tự khác nên liên hệ với nhà sản xuất thiết bị và/hoặc bác sỹ để được tư vấn trước khi vận hành dụng cụ này.

An toàn Cá nhân

1. **Luôn tỉnh táo, quan sát những việc bạn đang làm và sử dụng những phán đoán theo kinh nghiệm khi vận hành dụng cụ máy. Không sử dụng dụng cụ máy khi bạn đang mệt mỏi hoặc chịu ảnh hưởng của ma túy, rượu hay thuốc.** Chỉ một khoảnh khắc không tập trung khi đang vận hành dụng cụ máy cũng có thể dẫn đến thương tích cá nhân nghiêm trọng.
2. **Sử dụng thiết bị bảo hộ cá nhân. Luôn đeo thiết bị bảo vệ mắt.** Các thiết bị bảo hộ như mặt nạ chống bụi, giày an toàn chống trượt, mũ bảo hộ hay thiết bị bảo vệ thính giác được sử dụng trong các điều kiện thích hợp sẽ giúp giảm thương tích cá nhân.
3. **Tránh vô tình khởi động dụng cụ máy. Đảm bảo công tắc ở vị trí off (tắt) trước khi nối nguồn điện và/hoặc bộ pin, cầm hoặc di chuyển dụng cụ máy.** Việc di chuyển dụng cụ máy khi đang đặt ngón tay ở vị trí công tắc hoặc cấp điện cho dụng cụ máy đang bật thường dễ gây ra tai nạn.
4. **Tháo tất cả các khóa hoặc có lê điều chỉnh trước khi bật dụng cụ máy.** Việc có lê hoặc khóa vẫn còn gắn vào bộ phận quay của dụng cụ máy có thể dẫn đến thương tích cá nhân.

5. **Không với quá cao. Luôn giữ thăng bằng tốt và có chỗ để chân phù hợp.** Điều này cho phép điều khiển dụng cụ máy tốt hơn trong những tình huống bất ngờ.
6. **Ăn mặc phù hợp. Không mặc quần áo rộng hay đeo đồ trang sức. Giữ tóc và quần áo tránh xa các bộ phận chuyển động.** Quần áo rộng, đồ trang sức hay tóc dài có thể mắc vào các bộ phận chuyển động.
7. **Nếu các thiết bị được cung cấp để kết nối các thiết bị thu gom và hút bụi, hãy đảm bảo chúng được kết nối và sử dụng hợp lý.** Việc sử dụng thiết bị thu gom bụi có thể làm giảm những mối nguy hiểm liên quan đến bụi.
8. **Không vì quen thuộc do thường xuyên sử dụng các dụng cụ mà cho phép bạn trở nên tự mãn và bỏ qua các nguyên tắc an toàn dụng cụ.** Một hành động bất cẩn có thể gây ra thương tích nghiêm trọng trong một phần của một giây.
9. **Luôn luôn mang kính bảo hộ để bảo vệ mắt khỏi bị thương khi đang sử dụng các dụng cụ máy. Kính bảo hộ phải tuân thủ ANSI Z87.1 ở Mỹ, EN 166 ở Châu Âu, hoặc AS/NZS 1336 ở Úc/New Zealand. Tại Úc/New Zealand, theo luật pháp, bạn cũng phải mang mặt nạ che mặt để bảo vệ mắt.**
4. **Cắt giữ các dụng cụ máy không sử dụng ngoài tầm với của trẻ em và không cho bất kỳ người nào không có hiểu biết về dụng cụ máy hoặc các hướng dẫn này vận hành dụng cụ máy.** Dụng cụ máy sẽ rất nguy hiểm nếu được sử dụng bởi những người dùng chưa qua đào tạo.
5. **Bảo dưỡng dụng cụ máy và các phụ kiện.** Kiểm tra tình trạng lệch trục hoặc bó kẹt của các bộ phận chuyển động, hiện tượng nứt vỡ của các bộ phận và mọi tình trạng khác mà có thể ảnh hưởng đến hoạt động của dụng cụ máy. Nếu có hỏng hóc, hãy sửa chữa dụng cụ máy trước khi sử dụng. Nhiều tai nạn xảy ra là do không bảo quản tốt dụng cụ máy.
6. **Luôn giữ cho dụng cụ cắt được sắc bén và sạch sẽ.** Những dụng cụ cắt được bảo quản tốt có mép cắt sắc sẽ ít bị kẹt hơn và dễ điều khiển hơn.
7. **Sử dụng dụng cụ máy, phụ tùng và đầu dụng cụ cắt, v.v... theo các hướng dẫn này, có tính đến điều kiện làm việc và công việc được thực hiện.** Việc sử dụng dụng cụ máy cho các công việc khác với công việc dự định có thể gây nguy hiểm.
8. **Giữ tay cầm và bề mặt tay cầm khô, sạch, không dính dầu và mỡ.** Tay cầm trơn trượt và bề mặt tay cầm không cho phép xử lý an toàn và kiểm soát dụng cụ trong các tình huống bất ngờ.
9. **Khi sử dụng dụng cụ, không được đi giày tay lao động bằng vải, có thể bị vướng.** Việc giày tay lao động bằng vải vướng vào các bộ phận chuyển động có thể gây ra thương tích cá nhân.

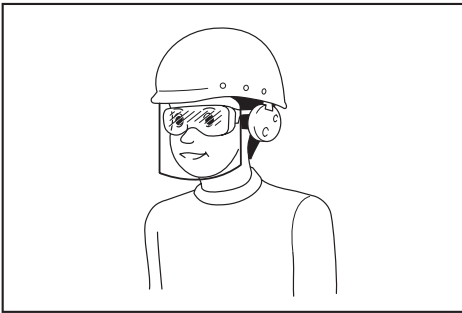

Trách nhiệm của chủ lao động là bắt buộc người vận hành dụng cụ và những người khác trong khu vực làm việc cạnh đó phải sử dụng các thiết bị bảo hộ an toàn thích hợp.

Sử dụng và bảo quản dụng cụ máy

1. **Không dùng lực đối với dụng cụ máy. Sử dụng đúng dụng cụ máy cho công việc của bạn.** Sử dụng đúng dụng cụ máy sẽ giúp thực hiện công việc tốt hơn và an toàn hơn theo giá trị định mức được thiết kế của dụng cụ máy đó.
2. **Không sử dụng dụng cụ máy nếu công tắc không bật và tắt được dụng cụ máy đó.** Mọi dụng cụ máy không thể điều khiển được bằng công tắc đều rất nguy hiểm và phải được sửa chữa.
3. **Rút phích cắm ra khỏi nguồn điện và/hoặc tháo kết nối bộ pin khỏi dụng cụ máy, nếu có thể tháo rời trước khi thực hiện bất kỳ công việc điều chỉnh, thay đổi phụ tùng hay cắt giữ dụng cụ máy nào.** Những biện pháp an toàn phòng ngừa này sẽ giảm nguy cơ vô tình khởi động dụng cụ máy.
1. **Chỉ sạc pin lại với bộ sạc do nhà sản xuất quy định.** Bộ sạc phù hợp với một loại bộ pin này có thể gây ra nguy cơ hỏa hoạn khi được dùng cho một bộ pin khác.
2. **Chỉ sử dụng các dụng cụ máy với các bộ pin được quy định cụ thể.** Việc sử dụng bất cứ bộ pin nào khác có thể gây ra thương tích và hỏa hoạn.
3. **Khi không sử dụng bộ pin, hãy giữ tránh xa các đồ vật khác bằng kim loại, chẳng hạn như kẹp giấy, tiền xu, chìa khóa, đinh, ốc vít hoặc các vật nhỏ bằng kim loại mà có thể làm nối tất các đầu cực pin.** Các đầu cực pin bị đoản mạch có thể gây cháy hoặc hỏa hoạn.
4. **Trong điều kiện sử dụng quá mức, pin có thể bị cháy nước; hãy tránh tiếp xúc. Nếu vô tình tiếp xúc với pin bị cháy nước, hãy rửa sạch bằng nước. Nếu dung dịch từ pin tiếp xúc với mắt, cần đi khám bác sĩ thêm.** Dung dịch chảy ra từ pin có thể gây rất da hoặc bỏng.
5. **Không sử dụng bộ pin hoặc dụng cụ bị hư hỏng hoặc đã bị sửa đổi.** Pin đã bị hư hỏng hoặc đã bị sửa đổi có thể hành động theo cách không thể đoán trước dẫn đến cháy, nổ hoặc nguy cơ chấn thương.
6. **Không để bộ pin hoặc dụng cụ tiếp xúc với lửa hoặc nhiệt độ quá cao.** Tiếp xúc với lửa hoặc nhiệt độ trên 130 °C có thể gây ra cháy nổ.

- Làm theo tất cả các hướng dẫn sạc pin và không được sạc bộ pin hoặc dụng cụ vượt giới hạn nhiệt độ quy định trong hướng dẫn. Sạc pin không đúng hoặc ở nhiệt độ vượt giới hạn nhiệt độ có thể gây hư hỏng cho pin và làm tăng nguy cơ cháy.

Bảo dưỡng

- Đề nghị viên sửa chữa đủ trình độ bảo dưỡng dụng cụ máy của bạn và chỉ sử dụng các bộ phụ kiện thế đồng nhất. Việc này sẽ đảm bảo duy trì được độ an toàn của dụng cụ máy.
- Không bao giờ sử dụng bộ pin đã hỏng. Dịch vụ bảo hành bộ pin chỉ nên thực hiện bởi nhà sản xuất hoặc các nhà cung cấp dịch vụ được ủy quyền.
- Tuân theo hướng dẫn dành cho việc bôi trơn và thay phụ tùng.

Hướng Dẫn An Toàn Cho Máy Phun Thuốc Đeo Vai Hoạt Động Bằng Pin

⚠ CẢNH BÁO: Đọc tất cả các cảnh báo an toàn và tất cả hướng dẫn. Việc không tuân theo các cảnh báo và hướng dẫn có thể dẫn đến điện giật, hỏa hoạn và/hoặc thương tích nghiêm trọng.

Lưu giữ tất cả cảnh báo và hướng dẫn để tham khảo sau này.

Hướng dẫn chung

- Đề đảm bảo vận hành chính xác và an toàn, người sử dụng phải đọc, hiểu và làm theo tài liệu hướng dẫn này để đảm bảo quen thuộc với việc điều khiển máy. Người dùng không nắm đầy đủ thông tin sẽ có nguy cơ gây nguy hiểm cho bản thân cũng như những người khác do sử dụng không đúng cách.
- Chỉ nên cho những người có kinh nghiệm sử dụng máy phun thuốc mượn máy.
- Trẻ em và thanh thiếu niên dưới 18 tuổi không được phép vận hành máy. Tuy nhiên, người trên 16 tuổi có thể sử dụng máy cho mục đích được đào tạo chỉ khi dưới sự giám sát trực tiếp của người huấn luyện có trình độ.
- Chỉ sử dụng các sản phẩm bảo vệ thực vật được nhà sản xuất cho phép sử dụng riêng với máy phun thuốc và đáp ứng tất cả quy định, tiêu chuẩn và pháp lệnh về an toàn hiện hành.
- Tất cả những người vận hành và bảo dưỡng phải được đào tạo và làm quen với quy trình xử lý phù hợp đối với các sản phẩm hóa chất được sử dụng, cũng như với các quy định về thải bỏ hóa chất lỏng.
- Để giảm nguy cơ thương tích khi sử dụng các sản phẩm hóa chất, hãy mặc trang phục bảo hộ phù hợp khi đổ đầy, sử dụng và làm sạch máy phun thuốc. Luôn làm theo tất cả hướng dẫn của nhà sản xuất hóa chất liên quan đến việc bảo vệ mắt, da và hô hấp phù hợp.

- Khi sử dụng các hóa chất độc hại, người vận hành và bất kỳ người xung quanh nào có thể cần phải đeo mặt nạ phòng độc được trang bị phù hợp cho hóa chất đang được sử dụng. Tham khảo nhãn sản phẩm hóa chất. Hít phải hóa chất độc hại có thể gây thương tích nghiêm trọng hoặc tử vong.

Mục đích sử dụng của máy

- Máy chỉ dành để phun hóa chất lỏng và các chất lỏng khác để kiểm soát sâu hại và cỏ dại trong vườn trái cây, hoa và rau, trên cây và bụi cây, cũng như trên các loại thực vật khác, chẳng hạn như cà phê, thuốc lá và bông. Nó cũng hữu ích trong việc duy trì cây non để kiểm soát bộ cánh cứng và sâu hại cũng như các bệnh cây trồng khác. Tuyệt đối không sử dụng cho bất kỳ mục đích nào khác.

Hướng dẫn

- Đọc hướng dẫn cẩn thận. Làm quen với việc điều khiển và sử dụng máy chính xác.
- Tuyệt đối không cho phép trẻ em, người suy giảm thể chất, giác quan hoặc khả năng trí tuệ, hay thiếu kinh nghiệm và kiến thức hoặc những người không quen thuộc với các hướng dẫn này sử dụng máy. Các quy định của địa phương có thể hạn chế độ tuổi của người vận hành.
- Không bao giờ vận hành máy khi có người, đặc biệt là trẻ em hoặc thú cưng ở gần.
- Hãy nhớ rằng người vận hành hoặc người sử dụng phải chịu trách nhiệm về tai nạn hoặc nguy hiểm xảy ra cho người khác hoặc tài sản của họ.

Chuẩn bị

- Luôn mang giày chắc chắn và quần dài trong khi vận hành máy.
- Không được mặc quần áo rộng hoặc đeo trang sức lỏng lẻo chúng có thể bị hút vào đầu hút khí vào. Giữ tóc dài tránh xa đầu hút khí vào.
- Khuyến khích đeo mặt nạ để tránh tình trạng kích ứng do bụi.
- Khi vận hành máy luôn mang giày bảo hộ chống trượt. Mang giày và ủng bảo hộ mũi bít và chống trượt sẽ làm giảm nguy cơ chấn thương.
- Luôn mang găng tay cao su/chống hóa chất và ủng cao su/chống hóa chất khi làm việc với máy.

Xử lý hóa chất

- Một số hóa chất có thể chứa các chất độc hại và/hoặc ăn mòn. Những hóa chất này có thể nguy hiểm và gây thương tích nghiêm trọng hoặc tử vong cho người và động vật và/hoặc thiệt hại nghiêm trọng cho thực vật và môi trường. Tránh tiếp xúc trực tiếp với hóa chất. Làm theo hướng dẫn của nhà sản xuất hóa chất đối với bất kỳ sự tiếp xúc nào với sản phẩm.
- Đọc nhãn của nhà sản xuất và tài liệu hướng dẫn mỗi lần trước khi trộn hoặc sử dụng hóa chất và trước khi cất giữ hoặc thải bỏ. Sử dụng bất cẩn hoặc không đúng cách có thể gây ra thương tích nghiêm trọng hoặc tử vong.

3. Đọc kỹ nhãn trên hộp đựng hóa chất trước khi sử dụng. Hóa chất được phân loại thành các danh mục độc tính. Mỗi danh mục sẽ có các đặc điểm xử lý riêng biệt. Tự làm quen với các đặc điểm dành cho danh mục hóa chất mà bạn đang sử dụng. Hóa chất chỉ có thể được sử dụng bởi những người đã được đào tạo về cách xử lý và các biện pháp sơ cứu thích hợp.
4. Hóa chất có thể gây hại cho người, động vật và môi trường nếu được sử dụng không đúng cách. Không nên sử dụng một số hóa chất có tính ăn da, ăn mòn hoặc độc hại với máy.
5. Chỉ trộn các loại thuốc trừ sâu thích hợp. Việc trộn sai có thể tạo ra khối độc. Khi xử lý và phun hóa chất, hãy đảm bảo bạn đang vận hành theo các quy tắc và hướng dẫn bảo vệ môi trường tại địa phương. Không phun khi trời có gió. Để giúp bảo vệ môi trường, chỉ sử dụng liều lượng được khuyến nghị.
6. Tránh mờ miệng chẳng hạn như ăn, uống, hoặc hút thuốc trong khi xử lý hóa chất hoặc trong khi bạn đang phun. Tuyệt đối không phun qua vòi phun, ống, đường ống hoặc bất kỳ bộ phận nào khác bằng miệng của bạn. Luôn xử lý hóa chất ở khu vực thông thoáng trong khi mặc quần áo bảo hộ và đeo thiết bị bảo hộ phù hợp.
7. Không cất giữ hoặc vận chuyển hóa chất cùng với thực phẩm, đồ uống hoặc thuốc, và tuyệt đối không sử dụng lại hộp đựng hóa chất cho bất kỳ mục đích nào khác. Không chuyển hóa chất lỏng sang các hộp đựng khác, đặc biệt là hộp đựng thực phẩm và/hoặc thức uống.
8. Giữ cho nhãn sản phẩm sẵn sàng để đọc hoặc đưa ra cho người mà bạn trao đổi. Làm sạch tất cả vết tràn hóa chất ngay lập tức. Trong trường hợp vô tình tiếp xúc hay nuốt phải hóa chất hoặc trong trường hợp quần áo bị nhiễm bẩn, hãy ngừng làm việc và ngay lập tức tham khảo hướng dẫn của nhà sản xuất hóa chất. Nếu phân vân về việc phải làm, hãy nhờ bác sĩ hoặc trung tâm kiểm soát chất độc cho lời khuyên ngay lập tức.
9. Thái bỏ tất cả phần dư thừa tuân theo luật lệ và quy định ở khu vực cư trú của bạn.
10. Giữ hóa chất ngoài tầm với của trẻ em, những người không được phép khác và động vật. Khi không sử dụng, hãy cất giữ hóa chất ở nơi an toàn và có khóa. Làm theo các khuyến nghị của nhà sản xuất để cất giữ thích hợp.

Chuẩn bị hóa chất

1. Chuẩn bị dung dịch hóa chất theo hướng dẫn của nhà sản xuất hóa chất.
2. Chỉ chuẩn bị dung dịch đủ cho công việc hiện tại để không có dung dịch thừa lại.
3. Chỉ trộn hóa chất bằng cách làm theo hướng dẫn. Việc trộn sai có thể tạo ra khối độc hoặc hỗn hợp nổ.
4. Tuyệt đối không phun hóa chất chưa pha loãng.
5. Chỉ chuẩn bị dung dịch và đổ đầy hộp đựng ngoài trời ở nơi thông thoáng.

Cất giữ hóa chất

1. Không cất giữ dung dịch phun trong hộp đựng quá một ngày.
2. Luôn chỉ cất giữ và vận chuyển dung dịch phun trong các hộp đựng được chấp thuận.
3. Tuyệt đối không cất giữ hoặc vận chuyển dung dịch phun trong hộp đựng dùng cho thực phẩm, đồ uống hoặc thức ăn cho động vật.
4. Không cất giữ hoặc vận chuyển dung dịch phun với thực phẩm, đồ uống hoặc thức ăn cho động vật.
5. Giữ dung dịch phun ngoài tầm với của trẻ em, những người không được phép khác và động vật.
6. Cất giữ dung dịch phun ở nơi có khóa được bảo đảm không bị sử dụng trái phép.

Thải bỏ hóa chất

1. Tuyệt đối không thải bỏ hóa chất còn dư hoặc dung dịch súc rửa bị nhiễm bẩn trong đường thủy, cống rãnh, cống thoát nước, kênh nước đường phố, miệng cống hoặc những nơi tương tự.
2. Khi thải bỏ dung dịch súc rửa bị nhiễm bẩn, hãy tuân thủ tất cả luật lệ, quy định và pháp lệnh hiện hành.
3. Tuân thủ nghiêm ngặt các hướng dẫn phòng ngừa của nhà sản xuất hóa chất.

Đổ đầy bình chứa

1. Đảm bảo cần xê và cần vòi phun được đóng lại.
2. Trước khi sử dụng máy phun thuốc với hóa chất, đổ đầy nước sạch vào bình chứa để đảm bảo bạn đã lắp ráp máy đúng cách và thực hành phun. Ngoài ra, kiểm tra xem có bất kỳ sự rò rỉ nào tại vòi điều khiển này không. Khi đã quen thuộc hoàn toàn với máy phun thuốc, hãy làm theo quy trình vận hành bình thường.
3. Đổ đầy thùng chứa ở khu vực thông thoáng hoặc ngoài trời.
4. Không sử dụng chất dễ cháy trong máy phun thuốc vì có thể gây nổ, dẫn đến thương tích nghiêm trọng hoặc tử vong.
5. Không sử dụng vật liệu có tính ăn da hoặc ăn mòn trong máy phun thuốc, có thể dẫn đến hư hỏng đối với máy.
6. Không sử dụng chất lỏng có nhiệt độ vượt quá 50 °C (122 °F) để giảm nguy cơ bỏng và hư hỏng đối với máy.
7. Để đổ đầy bình chứa, đặt máy phun thuốc trên bề mặt bằng phẳng. Để giảm nguy cơ làm nhiễm bẩn môi trường xung quanh, hãy cẩn thận không đổ đầy tràn dung dịch hóa chất vào bình chứa.
8. Để giảm nguy cơ thương tích, không đổ đầy bình chứa khi đang đeo máy trên lưng.
9. Nếu bạn đổ đầy bình chứa dung dịch với ống được gắn vào nguồn cấp nước trung tâm, hãy đảm bảo đầu của ống nằm ngoài dung dịch để giảm nguy cơ cháy ngược.
10. Tính đúng lượng dung dịch hóa chất sao cho sử dụng hết trong một lần, không có dung dịch dư còn lại trong bình chứa.
11. Sau khi đổ đầy, hãy vận chặt nắp bình chứa.

12. Kiểm tra rò rỉ trong khi đổ đầy lại và trong quá trình vận hành. Rò rỉ từ bình chứa hoặc khớp nối lỏng lẻo có thể thấm vào quần áo và tiếp xúc với da của bạn.
13. Đổ đầy chất lỏng vào bình chứa theo kích thước cơ thể hoặc sức mạnh của người vận hành.

Vận hành

1. Tắt máy, tháo hộp pin và đảm bảo tất cả bộ phận chuyển động đã chuyển sang trạng thái dừng hoàn toàn
 - bắt cứ khi nào bạn rời khỏi máy.
 - trước khi làm thông chỗ tắc nghẽn.
 - trước khi kiểm tra, làm sạch hoặc làm việc trên máy.
 - nếu máy bắt đầu rung bất thường.
2. Chỉ vận hành máy vào ban ngày hoặc trong điều kiện ánh sáng nhân tạo tốt.
3. Không với quá cao và luôn giữ thăng bằng tốt và có chỗ để chân phù hợp.
4. Luôn đảm bảo chỗ để chân trên mặt nghiêng.
5. Chỉ đi bộ, không được chạy.
6. Giữ cho tất cả ngõ hút khí làm mát vào không bị vướng mảnh vụn.
7. Tuyệt đối không phun về hướng của những người xung quanh.
8. Vận hành máy ở vị trí được đề xuất và trên bề mặt vững chắc.
9. Không vận hành máy ở nơi cao.
10. Tuyệt đối không hướng vòi phun vào bất kỳ ai ở gần khi sử dụng máy.
11. Tuyệt đối không chặn ngõ vào đầu hút và/hoặc ngõ ra máy phun thuốc.
 - Hãy cẩn thận không để bụi hoặc chất bẩn chặn ngõ vào đầu hút hoặc ngõ ra máy phun thuốc khi vận hành ở khu vực bụi bặm.
 - Không sử dụng vòi phun nào khác ngoài vòi phun được Makita cung cấp.
12. Không vận hành máy gần cửa sổ mở, v.v...
13. Chỉ nên vận hành máy trong những khung giờ hợp lý - không phải vào sáng sớm hoặc tối khuya khi có thể làm phiền người khác.
14. Nếu máy va chạm với bất kỳ ngoại vật nào hoặc bắt đầu gây ra tiếng ồn hay rung động bất thường, hãy tắt máy ngay lập tức để dừng máy. Tháo hộp pin ra khỏi máy và kiểm tra máy xem có hư hỏng hay không trước khi khởi động lại và vận hành máy. Nếu máy bị hư hỏng, hãy nhờ Trung tâm dịch vụ được ủy quyền của Makita sửa chữa.
15. Không đưa ngón tay hoặc các vật khác vào ngõ vào đầu hút hoặc ngõ ra máy phun thuốc.
16. Tránh tình huống vô tình khởi động. Đảm bảo công tắc ở vị trí tắt trước khi gắn hộp pin, cầm hoặc mang máy. Việc di chuyển máy khi đang đặt ngón tay trên công tắc hoặc cấp điện cho máy đang bật dễ gây ra tai nạn.
17. Không vận hành máy gần các vật liệu dễ cháy.
18. Tránh vận hành máy trong thời gian dài ở môi trường nhiệt độ thấp.
19. Không sử dụng máy khi có nguy cơ sấm sét.

20. Khi bạn sử dụng máy trên mặt đất bùn lầy, sườn dốc ẩm ướt, hoặc nơi trơn trượt, hãy chú ý đến chỗ để chân của bạn.
21. Không sử dụng máy khi thời tiết xấu hạn chế khả năng hiển thị. Nếu không làm như vậy có thể gây ra té ngã hoặc vận hành không chính xác do tầm nhìn thấp.
22. Không nhúng máy vào vũng nước.
23. Không để máy ngoài trời mà không có người giám sát dưới trời mưa.
24. Không sử dụng máy dưới trời tuyết.
25. Trong quá trình vận hành, giữ dây điện tránh xa khỏi chướng ngại vật. Dây bị vướng bởi chướng ngại vật có thể gây ra thương tích nghiêm trọng.
26. Tránh làm việc ở nhiệt độ đóng băng vì chất lỏng trong bình chứa có thể đóng băng.

Sau khi vận hành

1. Luôn tắm rửa sạch sẽ với xà phòng và nước sau khi phun hoặc xử lý hóa chất. Tắm ngay lập tức và giặt riêng tất cả quần áo bảo hộ với các vật dụng khác. Làm theo bất kỳ khuyến nghị bổ sung nào của nhà sản xuất hóa chất.
2. Đổ hết, súc rửa và làm sạch bình chứa cũng như lưới lọc sau mỗi lần sử dụng. Điều này giúp ngăn dung dịch kết tinh, sau này có thể gây tắc nghẽn và hư hỏng do hóa chất đối với máy. Ngoài ra, hóa chất còn dư có thể gây ra các tác dụng không mong muốn trong quá trình phun tiếp theo với một loại hóa chất khác (ví dụ như thuốc diệt cỏ còn dư có thể làm hỏng hoặc giết chết cây trồng đang được phun thuốc trừ sâu).
3. Không cất giữ máy với dung dịch phun trong bình chứa.

Bảo dưỡng và cất giữ

1. Giữ cho tất cả đai ốc, bu-lông và vít đều chặt để đảm bảo máy luôn trong điều kiện làm việc an toàn.
2. Nếu các bộ phận bị mòn hoặc hư hỏng, hãy thay thế chúng bằng các bộ phận Makita chính hãng.
3. Cất giữ máy ở nơi khô ráo ngoài tầm với của trẻ em.
4. Khi bạn dừng máy để kiểm tra, bảo trì, cất giữ hoặc thay đổi phụ kiện, hãy tắt máy và đảm bảo tất cả bộ phận chuyển động chuyển sang trạng thái dừng hoàn toàn, rồi tháo hộp pin. Làm nguội máy trước khi thực hiện bất kỳ công việc nào trên máy. Bảo dưỡng máy cẩn thận và giữ cho máy sạch sẽ.
5. Luôn làm nguội máy trước khi cất giữ.
6. Không để máy tiếp xúc với mưa. Cất giữ máy trong nhà.
7. Khi bạn nhấc máy lên, hãy đảm bảo khuỷu đầu gối và cẩn thận để không làm tổn thương lưng của bạn.
8. Khi rửa máy, không để nước lọt vào cơ cấu điện như pin, động cơ và các cực.
9. Khi cất giữ máy, tránh ánh nắng trực tiếp và mưa, cất giữ ở nơi không nóng hoặc ẩm ướt.
10. Khi di chuyển máy, hãy đảm bảo cầm máy thật chắc.

11. **Khi di chuyển máy, hãy cẩn thận không để dây bị kẹt bởi chương ngại vật.**

Sử dụng và bảo quản dụng cụ dùng pin

1. **Chỉ sạc pin lại với bộ sạc do nhà sản xuất quy định.** Bộ sạc phù hợp với một loại bộ pin này có thể gây ra nguy cơ hỏa hoạn khi được dùng cho một bộ pin khác.
2. **Chỉ sử dụng các dụng cụ máy với các bộ pin được quy định cụ thể.** Việc sử dụng bất cứ bộ pin nào khác có thể gây ra thương tích và hỏa hoạn.
3. **Khi không sử dụng bộ pin, hãy giữ tránh xa các đồ vật khác bằng kim loại, chẳng hạn như kẹp giấy, tiền xu, chìa khóa, đinh, ốc vít hoặc các vật nhỏ bằng kim loại mà có thể làm nổi tất các đầu cực pin.** Các đầu cực pin bị đoản mạch có thể gây cháy hoặc hỏa hoạn.
4. **Trong điều kiện sử dụng quá mức, pin có thể bị chảy nước; hãy tránh tiếp xúc. Nếu vô tình tiếp xúc với pin bị chảy nước, hãy rửa sạch bằng nước.** Nếu dung dịch từ pin tiếp xúc với mắt, cần đi khám bác sĩ thêm. Dung dịch chảy ra từ pin có thể gây rát da hoặc bỏng.
5. **Không sử dụng bộ pin hoặc dụng cụ bị hư hỏng hoặc đã bị sửa đổi.** Pin đã bị hư hỏng hoặc đã bị sửa đổi có thể hành động theo cách không thể đoán trước dẫn đến cháy, nổ hoặc nguy cơ chấn thương.
6. **Không để bộ pin hoặc dụng cụ tiếp xúc với lửa hoặc nhiệt độ quá cao.** Tiếp xúc với lửa hoặc nhiệt độ trên 130 °C có thể gây ra cháy nổ.
7. **Làm theo tất cả các hướng dẫn sạc pin và không được sạc bộ pin hoặc dụng cụ vượt giới hạn nhiệt độ quy định trong hướng dẫn.** Sạc pin không đúng hoặc ở nhiệt độ vượt giới hạn nhiệt độ có thể gây hư hỏng cho pin và làm tăng nguy cơ cháy.

An toàn về điện và pin

1. **Không tháo bỏ (các) viên pin vào lửa.** Viên pin có thể phát nổ. Kiểm tra bằng mã địa phương để biết hướng dẫn thái bộ đặc biệt nếu có.
2. **Không mở hay cắt xén (các) viên pin.** Chất điện phân thải ra có tính ăn mòn và có thể gây tổn thương cho mắt hoặc da. Có thể độc hại nếu nuốt phải.
3. **Không sạc pin trong mưa, hoặc nơi ẩm ướt.**
4. **Không sạc pin ở ngoài trời.**
5. **Không thao tác bộ sạc, bao gồm phích cắm của bộ sạc, và điện cực của bộ sạc bằng tay ướt.**
6. **Không thay pin bằng tay ướt.**
7. **Không thay pin dưới trời mưa.**
8. **Không làm ướt điện cực của pin bằng chất lỏng ví dụ như nước, hoặc nhấn chìm pin.** Không để pin dưới trời mưa, không sạc, sử dụng, hoặc cất giữ pin ở nơi ẩm hoặc ướt. Nếu điện cực bị ướt hoặc có chất lỏng vào bên trong pin, pin có thể bị đoản mạch và có nguy cơ quá nhiệt, cháy hoặc nổ.
9. **Sau khi tháo pin ra khỏi máy hoặc bộ sạc, hãy đảm bảo cất giữ pin ở nơi khô ráo.**
10. **Nếu hộp pin bị ướt, xả nước bên trong hộp pin sau đó lau bằng vải khô.** Làm khô hộp pin hoàn toàn ở nơi khô ráo trước khi sử dụng.

Bảo dưỡng

1. **Đề nhân viên sửa chữa đủ trình độ bảo dưỡng dụng cụ máy của bạn và chỉ sử dụng các bộ phận thay thế đồng nhất.** Việc này sẽ đảm bảo duy trì được độ an toàn của dụng cụ máy.
2. **Không bao giờ sử dụng bộ pin đã hỏng.** Dịch vụ bảo hành bộ pin chỉ nên thực hiện bởi nhà sản xuất hoặc các nhà cung cấp dịch vụ được ủy quyền.

LƯU GIỮ CÁC HƯỚNG DẪN NÀY.

⚠CẢNH BÁO: KHÔNG vì đã thoải mái hay quen thuộc với sản phẩm (có được do sử dụng nhiều lần) mà không tuân thủ nghiêm ngặt các quy định về an toàn dành cho sản phẩm này.

VIỆC DÙNG SAI hoặc không tuân theo các quy định về an toàn được nêu trong tài liệu hướng dẫn này có thể dẫn đến thương tích cá nhân nghiêm trọng.

Hướng dẫn quan trọng về an toàn dành cho hộp pin

1. **Trước khi sử dụng hộp pin, hãy đọc kỹ tất cả các hướng dẫn và dấu hiệu cảnh báo trên (1) bộ sạc pin, (2) pin và (3) sản phẩm sử dụng pin.**
2. **Không tháo rời hoặc làm thay đổi hộp pin.** Việc này có thể dẫn đến hỏa hoạn, quá nhiệt hoặc nổ.
3. **Nếu thời gian vận hành ngắn hơn quá mức, hãy ngừng vận hành ngay lập tức.** Điều này có thể dẫn đến rùi ro quá nhiệt, có thể gây bỏng và thậm chí là nổ.
4. **Nếu chất điện phân rơi vào mắt, hãy rửa sạch bằng nước sạch và đến cơ sở y tế ngay lập tức.** Chất này có thể khiến bạn giảm thị lực.
5. **Không để hộp pin ở tình trạng đoản mạch:**
 - (1) Không chạm vào cực pin bằng vật liệu dẫn điện.
 - (2) Tránh cất giữ hộp pin trong hộp có các vật kim loại khác như đinh, tiền xu, v.v...
 - (3) Không được để hộp pin tiếp xúc với nước hoặc mưa.Đoản mạch pin có thể gây ra dòng điện lớn, quá nhiệt, có thể gây bỏng và thậm chí là hỏng hóc.
6. **Không cất giữ cũng như sử dụng dụng cụ và hộp pin ở nơi nhiệt độ có thể lên tới hoặc vượt quá 50 °C (122 °F).**
7. **Không đốt hộp pin ngay cả khi hộp pin đã bị hư hại nặng hoặc hư hỏng hoàn toàn.** Hộp pin có thể nổ khi tiếp xúc với lửa.
8. **Không đóng đinh, cắt, nghiền nát, ném, làm rơi hộp pin hoặc va vật cứng vào hộp pin.** Làm như thế có thể dẫn đến hỏa hoạn, quá nhiệt hoặc nổ.
9. **Không sử dụng pin đã hỏng.**

10. **Pin nén lithium-ion là đối tượng có yêu cầu bắt buộc theo Luật Hàng hoá Nguy hiểm.**

Đối với vận tải thương mại, ví dụ như vận tải do bên thứ ba, đại lý giao nhận, thì yêu cầu đặc biệt về đóng gói và nhãn ghi phải được giám sát. Để chuẩn bị cho mặt hàng cần vận chuyển, cần phải tham khảo ý kiến chuyên gia về vật liệu nguy hiểm. Nếu được, vui lòng tuân thủ các quy định quốc gia chi tiết hơn.

Buộc hoặc niêm phong các tiếp điểm mở và đóng gói pin theo cách đó để nó không thể di chuyển trong bao bì.

11. **Khi rút bỏ hộp pin, hãy tháo chúng khỏi dụng cụ và thái bỏ ở nơi an toàn. Phải tuân thủ theo các quy định của địa phương liên quan đến việc thái bỏ pin.**

12. **Chỉ sử dụng pin cho các sản phẩm Makita chỉ định.** Lắp pin vào sản phẩm không thích hợp có thể gây ra hỏa hoạn, quá nhiệt, nổ, hoặc rò chất điện phân.

13. **Nếu dụng cụ không được sử dụng trong một thời gian dài, cần phải tháo pin ra khỏi dụng cụ.**

14. **Trong và sau khi sử dụng, hộp pin có thể bị nóng, có thể gây bỏng hoặc bỏng ở nhiệt độ thấp. Chú ý xử lý hộp pin nóng.**

15. **Không chạm vào điện cực của dụng cụ ngay sau khi sử dụng vì điện cực đủ nóng để gây bỏng.**

16. **Không để vụn bào, bụi hoặc đất bám vào các điện cực, lỗ và rãnh của hộp pin.** Điều này có thể làm nóng, bắt lửa, nổ và gây trực tiếp cho dụng cụ hoặc hộp pin, dẫn đến bỏng hoặc thương tích cá nhân.

17. **Trừ khi dụng cụ hỗ trợ sử dụng gần đường dây điện cao thế, không sử dụng hộp pin gần đường dây điện cao thế.** Việc này có thể dẫn đến trực tiếp hoặc hỏng hóc dụng cụ hay hộp pin.

18. **Giữ pin tránh xa trẻ em.**

LƯU GIỮ CÁC HƯỚNG DẪN NÀY.

⚠ THẬN TRỌNG: Chỉ sử dụng pin Makita chính hãng. Việc sử dụng pin không chính hãng Makita, hoặc pin đã được sửa đổi, có thể dẫn đến nổ pin gây ra cháy, thương tích và thiệt hại cá nhân. Nó cũng sẽ làm mất hiệu lực bảo hành của Makita dành cho dụng cụ của Makita và bộ sạc.

Mẹo duy trì tuổi thọ tối đa cho pin

1. **Sạc hộp pin trước khi pin bị xả điện hoàn toàn.** Luôn dừng việc vận hành dụng cụ và sạc pin khi bạn nhận thấy công suất dụng cụ bị giảm.
2. **Không được phép sạc lại một hộp pin đã được sạc đầy.** Sạc quá mức sẽ làm giảm tuổi thọ của pin.
3. **Sạc pin ở nhiệt độ phòng 10°C - 40°C.** Để cho hộp pin nóng nguội lại dần trước khi sạc pin.
4. **Khi không sử dụng hộp pin, hãy tháo hộp pin ra khỏi dụng cụ hoặc bộ sạc.**

5. **Sạc pin sáu tháng một lần nếu bạn không sử dụng dụng cụ trong một thời gian dài (hơn sáu tháng).**

LẮP RÁP

⚠ THẬN TRỌNG: Luôn đảm bảo rằng đã tháo tất cả hộp pin ra trước khi thực hiện bất cứ công việc nào trên máy. Không tháo tất cả hộp pin có thể dẫn đến thương tích cá nhân nghiêm trọng do vô tình khởi động máy.

Lắp ráp các ống thổi

1. Nói lòng vít kẹp.
- ▶ **Hình2:** 1. Ốc xiết
2. Lắp tay cầm điều khiển vào ống xoay và vận chặt vít kẹp.
- ▶ **Hình3:** 1. Tay cầm điều khiển 2. Ống xoay 3. Ốc xiết

CHÚ Ý: Cần thận không vận dây cáp của tay cầm điều khiển khi gắn tay cầm điều khiển vào ống xoay.

3. Nói lòng vít trên kẹp ống, sau đó gắn kẹp ống vào đầu vòi phun. Căn chỉnh các rãnh trên đầu vòi phun với phần nhô ra trên ống xoay, sau đó gắn đầu vòi phun vào ống xoay, rồi vận chặt vít trên kẹp ống.
- ▶ **Hình4:** 1. Đầu vòi phun 2. Kẹp ống 3. Ống xoay 4. Rãnh 5. Phần nhô ra 6. Vít
4. Nói lòng vít trên kẹp ống, sau đó gắn cần vòi phun vào kẹp ống, rồi gắn kẹp ống vào ống mềm. Gắn ống xoay vào ống mềm, sau đó vận chặt vít trên kẹp ống.
- ▶ **Hình5:** 1. Ống xoay 2. Cần vòi phun 3. Kẹp ống 4. Ống mềm 5. Vít
5. Nói lòng vít trên kẹp ống, sau đó gắn kẹp ống vào ống mềm. Gắn ống mềm vào khuỷu nối, sau đó vận chặt vít trên kẹp ống.
- ▶ **Hình6:** 1. Ống mềm 2. Kẹp ống 3. Trục khuỷu

CHÚ Ý: Đảm bảo vít trên kẹp ống không hướng ra ngoài như thể hiện trong hình.

- ▶ **Hình7:** 1. Vít
6. Kẹp cáp điều khiển vào giá đỡ dây cáp.
- ▶ **Hình8:** 1. Giá đỡ dây cáp 2. Cáp điều khiển

CHÚ Ý: Đảm bảo cáp điều khiển được cố định chắc chắn vào giá đỡ dây cáp.

Điều chỉnh dây đai và dây nịt vai

1. Đeo máy, rồi khóa khóa nịt của đai lưng, sau đó điều chỉnh độ dài của đai lưng.
- ▶ **Hình9:** 1. Khóa nịt
2. Điều chỉnh độ dài của dây nịt vai.
- ▶ **Hình10:** 1. Dây nịt vai

Điều chỉnh vị trí cần điều khiển

Nới lỏng vít kẹp. Di chuyển tay cầm điều khiển dọc theo ống xoay đến vị trí thoải mái nhất, sau đó vặn chặt vít kẹp.

► **Hình11:** 1. Tay cầm điều khiển 2. Ống xoay 3. Ốc xiết

Gắn nắp khuếch tán

Bạn có thể khuếch tán thuốc bằng cách gắn nắp khuếch tán vào đầu vòi phun như thể hiện trong hình.

► **Hình12:** 1. Nắp khuếch tán

Gắn tấm dẫn

Phụ kiện tùy chọn

Bạn có thể xả thuốc hướng lên hoặc hướng xuống bằng cách gắn tấm dẫn vào đầu vòi phun như thể hiện trong hình.

► **Hình13:** 1. Tấm dẫn

MÔ TẢ CHỨC NĂNG

⚠ THẬN TRỌNG: Luôn đảm bảo đã tắt máy và tháo tất cả hộp pin ra trước khi điều chỉnh hoặc kiểm tra chức năng trên máy.

Lắp hoặc tháo hộp pin

⚠ THẬN TRỌNG: Luôn tắt máy trước khi lắp hoặc tháo hộp pin.

⚠ THẬN TRỌNG: Giữ máy và hộp pin thật chắc khi lắp hoặc tháo hộp pin. Không giữ máy và hộp pin thật chắc có thể làm trượt chúng khỏi tay và làm hư hỏng máy và hộp pin hoặc gây thương tích cá nhân.

⚠ THẬN TRỌNG: Đảm bảo rằng bạn đã khóa nắp đậy pin trước khi sử dụng. Nếu không, bùn, bụi, hoặc nước có thể làm hỏng sản phẩm hoặc hộp pin.

⚠ THẬN TRỌNG: Luôn lắp hộp pin khớp hoàn toàn vào vị trí cho đến khi không thể nhìn thấy đèn chỉ báo màu đỏ. Nếu không, hộp pin có thể vô ý rơi ra khỏi máy, gây thương tích cho bạn hoặc người khác ở xung quanh.

⚠ THẬN TRỌNG: Không được dùng sức lắp hộp pin. Nếu hộp pin không nhẹ nhàng trượt vào vị trí, có nghĩa là pin vẫn chưa được lắp đúng.

⚠ THẬN TRỌNG: Giữ nắp đậy pin thật chặt khi lắp hoặc tháo hộp pin.

Đề lắp hộp pin;

1. Kéo cần khóa hướng lên, sau đó mở nắp đậy pin.

► **Hình14:** 1. Cần khóa 2. Nắp đậy pin

2. Căn chỉnh phần chốt nhô ra trên hộp pin với khe trên máy rồi trượt hộp pin cho đến khi chốt khóa vào đúng vị trí với một tiếng cách nhẹ.

► **Hình15:** 1. Hộp pin

3. Đóng nắp đậy pin và đẩy cho đến khi gài được cần khóa.

Đề tháo hộp pin;

1. Kéo cần khóa lên và mở nắp đậy pin.

2. Kéo hộp pin ra khỏi máy trong khi trượt nút ở phía trước hộp pin.







► **Hình16:** 1. Hộp pin

3. Đóng nắp đậy pin.

Nút kiểm tra pin

Bạn có thể kiểm tra dung lượng pin còn lại bằng cách nhấn nút kiểm tra pin.

► **Hình17:** 1. Đèn chỉ báo pin 2. Nút kiểm tra pin

Trạng thái đèn chỉ báo pin			Dung lượng pin còn lại
 Bật	 Tắt	 Nhấp nháy	
			50% đến 100%
			20% đến 50%
			0% đến 20%

LƯU Ý: Đèn chỉ báo đối với dung lượng pin còn lại chỉ dùng để tham khảo. Dung lượng pin thực tế có thể khác biệt tùy thuộc vào điều kiện sử dụng hoặc nhiệt độ môi trường xung quanh.

LƯU Ý: Trong khi máy đang hoạt động, đèn báo sẽ không sáng lên ngay cả khi bạn nhấn nút kiểm tra.

LƯU Ý: Đèn sẽ tự động tắt sau vài giây.

LƯU Ý: Nếu lắp hai hộp pin, pin lắp ở phía bên phải sẽ được sử dụng trước.

LƯU Ý: Nếu lắp hai hộp pin, máy sẽ tự động chuyển đổi pin khi pin đang sử dụng bị hết.

Chỉ báo dung lượng pin còn lại

Ấn nút check (kiểm tra) trên hộp pin để chỉ báo dung lượng pin còn lại. Các đèn chỉ báo bật sáng lên trong vài giây.

► **Hình18:** 1. Các đèn chỉ báo 2. Nút Check (kiểm tra)

Các đèn chỉ báo			Dung lượng còn lại
Bật sáng	Tắt	Nhấp nháy	
			75% đến 100%
			50% đến 75%
			25% đến 50%
			0% đến 25%
			Sạc pin.
			Pin có thể đã bị hỏng.

LƯU Ý: Tùy thuộc vào các điều kiện sử dụng và nhiệt độ xung quanh, việc chỉ báo có thể khác biệt một chút so với dung lượng thực sự.

LƯU Ý: Đèn chỉ báo (phía xa bên trái) đầu tiên sẽ nhấp nháy khi hệ thống bảo vệ pin hoạt động.

Hệ thống bảo vệ máy/pin

Máy này được trang bị hệ thống bảo vệ máy/pin. Hệ thống này sẽ tự động ngắt nguồn điện đến động cơ để kéo dài tuổi thọ máy và pin. Máy sẽ tự động dừng vận hành khi máy hoặc pin ở một trong những trường hợp sau đây:

Bảo vệ quá tải

Khi vận hành máy hoặc pin trong điều kiện làm máy tiêu tốn dòng cao bất thường, máy sẽ tự động dừng lại và đèn nguồn chính sẽ nhấp nháy màu xanh lá cây. Trong trường hợp này, hãy tắt máy và ngừng việc sử dụng đã làm cho máy trở nên quá tải. Sau đó bật máy lên để khởi động lại.

Bảo vệ quá nhiệt

Khi máy bị quá nhiệt, máy sẽ tự động dừng lại và đèn nguồn chính sẽ sáng lên màu đỏ. Trong trường hợp này, hãy để máy và pin nguội trước khi bật máy lại.

LƯU Ý: Đèn nguồn chính nhấp nháy màu đỏ khi pin bị quá nhiệt.

Bảo vệ xả điện quá mức

Khi dung lượng pin không đủ, máy sẽ tự động dừng và đèn nguồn chính sẽ nhấp nháy màu đỏ. Trong trường hợp này, hãy tháo pin khỏi máy và sạc pin hoặc đổi pin thành pin khác đã sạc đầy.

Bảo vệ chống lại các nguyên nhân khác

Hệ thống bảo vệ cũng được thiết kế để chống lại các nguyên nhân khác có thể làm hư hỏng máy và cho phép máy tự động dừng lại. Thực hiện tất cả các bước sau đây để lại bộ nguyên nhân, khi máy đã được tạm dừng hoặc ngừng hoạt động.

1. Tắt máy, sau đó bật lại lần nữa để khởi động lại.
2. Sạc (các) pin hoặc thay pin/các pin bằng (các) pin đã sạc.
3. Để máy và (các) pin nguội dần.

Nếu không thấy cải thiện bằng cách khôi phục hệ thống bảo vệ, hãy liên hệ với Trung tâm Dịch vụ Makita tại địa phương của bạn.

CHÚ Ý: Nếu máy dừng do nguyên nhân không được mô tả bên trên, hãy tham khảo phần xử lý sự cố.

Công tắc nguồn chính

⚠ CẢNH BÁO: Luôn luôn tắt công tắc nguồn chính khi không sử dụng.

Để bật máy, nhấn công tắc nguồn chính. Đèn sáng lên màu xanh lá cây. Để tắt, nhấn và giữ công tắc nguồn chính cho đến khi đèn tắt.

► **Hình19:** 1. Đèn chỉ báo tốc độ 2. Công tắc nguồn chính

Tốc độ có thể được thay đổi theo ba mức. Để thay đổi chế độ tốc độ, hãy nhấn công tắc nguồn chính. Khi bạn thay đổi chế độ tốc độ, đèn chỉ báo tốc độ tương ứng sẽ sáng lên.

LƯU Ý: Máy sử dụng chức năng tắt nguồn tự động. Để tránh việc khởi động ngoài ý muốn, công tắc nguồn chính sẽ tự động tắt khi máy không hoạt động trong một khoảng thời gian nhất định sau khi công tắc nguồn chính được bật lên.

LƯU Ý: Nếu đèn nguồn chính sáng lên màu đỏ hoặc nhấp nháy màu đỏ hay xanh lá cây, hãy tham khảo hướng dẫn dành cho hệ thống bảo vệ máy/pin.

Hoạt động công tắc

⚠ CẢNH BÁO: Trước khi lắp hộp pin vào máy, luôn luôn kiểm tra xem cần khởi động công tắc có hoạt động bình thường hay không và trả về vị trí "TẮT" khi nhả ra chưa.

Để khởi động máy, hãy kéo cần khởi động công tắc trong khi kéo cần kích hoạt. Tốc độ sẽ tăng lên bằng cách tăng lực ép lên cần khởi động công tắc. Nhả cần khởi động công tắc ra để dừng.

► **Hình20:** 1. Cần khởi động công tắc 2. Cần kích hoạt

Mở và đóng các cần

Máy được trang bị ba cần.

Cần vòi phun

Cần vòi phun được sử dụng để phun thuốc. Thông thường, đóng cần vòi phun và chỉ mở cần vòi phun khi phun thuốc.

► **Hình21:** 1. Đã đóng 2. Mở

Cần xả

Cần xả được sử dụng để xả chất lỏng trong bình chứa. Khi vận hành máy, luôn đóng cần.

► **Hình22:** 1. Đã đóng 2. Mở

Cần bình chứa

Cần bình chứa được sử dụng khi thay thế bộ lọc. Khi vận hành máy, luôn mở cần.

► **Hình23:** 1. Đã đóng 2. Mở

Núm điều chỉnh lượng nạp

Bạn có thể điều chỉnh lượng chất lỏng được nạp vào đầu vòi phun. Để nạp lượng chất lỏng tối đa, xoay núm sao cho “4” được căn chỉnh thẳng hàng với dấu tam giác. Để nạp lượng chất lỏng tối thiểu, xoay núm sao cho “1” được căn chỉnh thẳng hàng với dấu tam giác.

► **Hình24:** 1. Núm điều chỉnh lượng nạp 2. Dấu tam giác

Chức năng điện tử

Máy này được trang bị chức năng điện tử để dễ dàng vận hành.

- Điều khiển tốc độ không đổi
Chức năng điều khiển tốc độ cung cấp tốc độ quay không đổi bất kể điều kiện tải.
- Chức năng van nạp
Máy được trang bị van nạp. Van nạp tự động mở để nạp chất lỏng vào bình chứa khi kéo cần khởi động công tắc và tự động đóng khi nhả cần khởi động công tắc.

Chức năng phòng ngừa vô tình khởi động lại

Khi bạn bật máy trong khi kéo cần kích hoạt và cần khởi động công tắc, máy sẽ không khởi động và đèn nguồn chính nhấp nháy màu xanh lá cây. Để khởi động máy, trước tiên nhả cần khởi động công tắc, sau đó bật máy.

VẬN HÀNH

⚠️THẬN TRỌNG: Khi đeo máy, đảm bảo đặt dây nịt vai trên cả hai vai của bạn. Nếu không, máy có thể rơi khi bạn đeo hoặc sử dụng máy và gây thương tích.

⚠️THẬN TRỌNG: Khi đeo máy, đảm bảo đeo máy trên lưng của bạn. Nếu không, máy có thể rơi trong quá trình hoạt động và gây thương tích.

⚠️THẬN TRỌNG: Không đặt máy trên mặt đất trong khi máy đang chạy. Cát hoặc bụi bẩn có thể bay vào ngõ vào dầu hút và gây ra sự cố hỏng hóc hoặc thương tích cá nhân.

Trước khi vận hành máy, hãy điều chỉnh độ dài của dây nịt vai và đai lưng.

1. Đặt máy trên bề mặt phẳng và cố định.
 2. Đảm bảo các cần ở những vị trí sau đây.
 - Cần xả ở vị trí đóng.
- **Hình25:** 1. Cần xả
- Cần bình chứa ở vị trí mở.
- **Hình26:** 1. Cần bình chứa
- Cần vòi phun ở vị trí đóng.
- **Hình27:** 1. Cần vòi phun
3. Mở nắp bình chứa, sau đó đặt lưới lọc.
- **Hình28:** 1. Nắp bình chứa 2. Lưới lọc
4. Đổ chất lỏng vào bình chứa, sau đó vận chuyển nắp bình chứa.
- **Hình29**
5. Đeo máy, rồi khóa khóa nịt của đai lưng.
 6. Xoay cần vòi phun sao cho cần vòi phun ở vị trí mở.
- **Hình30:** 1. Cần vòi phun
7. Bật máy, sau đó giữ chặt tay cầm điều khiển và thực hiện vận hành phun thuốc.
- Sau khi vận hành, xoay cần vòi phun sao cho cần vòi phun ở vị trí đóng.
- Khi đặt máy xuống, mở khóa khóa đai lưng, sau đó đặt máy xuống từ từ.
- **Hình31:** 1. Khóa nịt

LƯU Ý: Bạn có thể khuấy chất lỏng trong bình chứa bằng cách xoay lưới lọc như thể hiện trong hình.

► **Hình32:** 1. Lưới lọc

BẢO TRÌ

⚠ THẬN TRỌNG: Luôn đảm bảo rằng tất cả hộp pin đã được tháo ra khỏi máy trước khi cất giữ hoặc di chuyển máy, hay cố gắng thực hiện việc kiểm tra hoặc bảo dưỡng.

Đề đảm bảo ĐỘ AN TOÀN và ĐỘ TIN CẬY của sản phẩm, việc sửa chữa hoặc bất cứ thao tác bảo trì, điều chỉnh nào đều phải được thực hiện bởi các Trung tâm Dịch vụ Nhà máy hoặc Trung tâm được Makita Ủy quyền và luôn sử dụng các phụ tùng thiết bị thay thế của Makita.

Xả chất lỏng

Khi xả chất lỏng trong bình chứa, hãy tháo ống dẫn ra khỏi bộ phận chính, sau đó xả chất lỏng trong bình chứa vào hộp đựng bằng cách mở cần xả. Sau khi xả chất lỏng, đảm bảo đóng cần xả và gắn ống dẫn vào bộ phận chính.

► **Hình33:** 1. Cần xả 2. Ống dẫn

LƯU Ý: Để xả rỗng bình chứa hoàn toàn, nghiêng nhẹ bộ phận chính về phía đầu ra của ống dẫn.

Vệ sinh máy

CHÚ Ý: Không được phép dùng xăng, ét xăng, dung môi, cồn hoặc hóa chất tương tự. Có thể xảy ra hiện tượng mất màu, biến dạng hoặc nứt vỡ.

Làm sạch máy bằng cách lau hết bụi bằng vải khô hoặc vải nhúng vào nước xà phòng và vắt khô.

Loại bỏ bụi hoặc bụi bẩn khỏi ngõ vào đầu hút.

► **Hình34:** 1. Ngõ vào đầu hút

Làm sạch bộ lọc

Làm sạch bộ lọc thường xuyên. Để làm sạch bộ lọc, hãy làm theo các bước dưới đây.

1. Tháo hộp pin, sau đó đóng cần bình chứa.
2. Tháo nắp bộ lọc bằng cách xoay nắp ngược chiều kim đồng hồ, sau đó tháo bộ lọc.
► **Hình35:** 1. Nắp bộ lọc 2. Bộ lọc
3. Làm sạch bộ lọc bằng nước máy.
4. Gắn bộ lọc vào bộ phận chính, sau đó vặn chặt nắp bộ lọc.
5. Mở cần bình chứa.

Cất giữ

Trước khi cất giữ máy, hãy thực hiện bảo dưỡng toàn bộ. Cất giữ máy ở nơi tránh xa tầm tay trẻ em và không tiếp xúc với hơi ẩm, mưa hay ánh nắng trực tiếp. Bạn có thể kết nối dây đai của ống với máy như thể hiện trong hình để dựng đứng ống lên.

► **Hình36:** 1. Dây đai

Thay đổi vòi phun

Bạn có thể thay đổi vòi phun tiêu chuẩn thành vòi phun ULV (Ultra Low Volume - Khối lượng cực thấp). Vòi phun ULV có thể xả thuốc mịn hơn so với vòi phun tiêu chuẩn. Để thay đổi vòi phun, hãy làm theo các bước dưới đây.

1. Nới lỏng vít và tháo ra, sau đó tháo phần trước của đầu vòi phun.
► **Hình37:** 1. Vít 2. Đầu vòi phun
2. Tháo vòi phun tiêu chuẩn bằng cách dùng cờ lê xoay vòi phun ngược chiều kim đồng hồ.
► **Hình38:** 1. Cờ lê 2. Vòi phun tiêu chuẩn
3. Tháo vòng chữ O ra khỏi vòi phun tiêu chuẩn, sau đó gắn nó vào vòi phun ULV.
► **Hình39:** 1. Vòng chữ O 2. Vòi phun tiêu chuẩn 3. Vòi phun ULV
4. Gắn vòi phun ULV bằng cách dùng cờ lê xoay vòi phun theo chiều kim đồng hồ.
► **Hình40:** 1. Cờ lê 2. Vòi phun ULV
5. Gắn đầu vòi phun, sau đó vặn chặt vít.
► **Hình41:** 1. Vít 2. Đầu vòi phun

CHÚ Ý: Không vặn chặt vòi phun quá mức. Lực vặn xiết được khuyến nghị là khoảng 1,0 N·m. Vặn chặt vòi phun quá mức có thể làm hỏng phần gắn dành cho vòi phun.

XỬ LÝ SỰ CỐ

Trước khi yêu cầu sửa chữa, đầu tiên hãy tự tiến hành kiểm tra của riêng bạn. Nếu bạn phát hiện vấn đề nào đó không được giải thích trong sách hướng dẫn sử dụng này, đừng cố tháo dỡ máy. Thay vào đó, hãy nhờ Trung tâm dịch vụ Makita được ủy quyền, luôn sử dụng bộ phận thay thế của Makita để sửa chữa.

Tình trạng bất thường	Nguyên nhân tiềm tàng (sự cố hỏng hóc)	Biện pháp khắc phục
Động cơ không chạy.	Pin chưa được lắp.	Lắp pin.
	Vấn đề pin (điện áp thấp)	Sạc lại pin. Nếu sạc pin lại không hiệu quả, hãy thay thế pin.
	Hệ thống truyền động không làm việc đúng cách.	Nhờ trung tâm bảo trì được ủy quyền ở địa phương sửa chữa.
Động cơ ngừng chạy sau khi ít sử dụng đến.	Mức sạc pin thấp.	Sạc lại pin. Nếu sạc pin lại không hiệu quả, hãy thay thế pin.
	Quá nhiệt.	Ngừng sử dụng máy để giúp máy nguội dần.
Thuốc không được xả ra.	Bình chứa rỗng.	Đổ đầy chất lỏng vào bình chứa.
	Cần vòi phun hoặc cần bình chứa bị đóng.	Mở cần vòi phun và cần bình chứa.
	Vòi phun bị tắc nghẽn.	Tháo vòi phun tiêu chuẩn hoặc vòi phun ULV, sau đó làm sạch vòi phun bằng nước máy để loại bỏ vật liệu bị tắc nghẽn.
	Bộ lọc bị tắc nghẽn.	Tháo bộ lọc, sau đó làm sạch bộ lọc bằng nước máy để loại bỏ vật liệu bị tắc nghẽn.
Máy không đạt tốc độ tối đa.	Pin được lắp đúng cách.	Lắp pin như mô tả trong sách hướng dẫn này.
	Nguồn pin bị tụt áp.	Sạc lại pin. Nếu sạc pin lại không hiệu quả, hãy thay thế pin.
	Hệ thống truyền động không làm việc đúng cách.	Nhờ trung tâm bảo trì được ủy quyền ở địa phương sửa chữa.
Rung bất thường: ⇒ ngừng máy ngay lập tức!	Hệ thống truyền động không làm việc đúng cách.	Nhờ trung tâm bảo trì được ủy quyền ở địa phương sửa chữa.
Động cơ không thể dừng lại: ⇒ Tháo hộp pin ngay lập tức!	Hư hỏng điện hoặc điện tử.	Tháo pin và nhờ trung tâm bảo trì được ủy quyền ở địa phương sửa chữa.

PHỤ KIỆN TỰ CHỌN

⚠ THẬN TRỌNG: Các phụ kiện hoặc phụ tùng gắn thêm này được khuyến cáo sử dụng với sản phẩm Makita của bạn theo như quy định trong hướng dẫn này. Việc sử dụng bất cứ phụ kiện hoặc phụ tùng gắn thêm nào khác đều có thể gây ra rủi ro thương tích cho người. Chỉ sử dụng phụ kiện hoặc phụ tùng gắn thêm cho mục đích đã quy định sẵn của chúng.

Nếu bạn cần bất kỳ sự hỗ trợ nào để biết thêm chi tiết về các phụ tùng này, hãy hỏi Trung tâm Dịch vụ của Makita tại địa phương của bạn.

- Tấm dẫn
- Pin và bộ sạc chính hãng của Makita

LƯU Ý: Một số mục trong danh sách có thể được bao gồm trong gói sản phẩm làm phụ kiện tiêu chuẩn. Các mục này có thể thay đổi tùy theo từng quốc gia.

ข้อมูลจำเพาะ

รุ่น:	PM001G	
สมรรถนะ	ปริมาณลม	7.4 - 14.3 m ³ /min *1
	ความเร็วลม (ปานกลาง)	28.0 - 53.0 m/s
	ความเร็วลม (สูงสุด)	34.0 - 64.0 m/s
ความจุของถัง	15 l	
ปริมาตรของส่วนที่เหลือทั้งหมด	50 ml หรือน้อยกว่า	
ขนาด (ยาว x กว้าง x สูง) (รวมปลายหัวฉีด)	320 mm x 600 mm x 690 mm	
แรงดันไฟฟ้าสูงสุด	D.C. 36 V - 40 V สูงสุด	
น้ำหนักสุทธิ	*2	11.9 kg
	*3	13.2 - 15.7 kg
ระดับการป้องกัน	IPX4	

- เนื่องจากการค้นคว้าวิจัยและพัฒนาอย่างต่อเนื่อง ข้อมูลจำเพาะในเอกสารฉบับนี้อาจเปลี่ยนแปลงได้โดยไม่ต้องแจ้งให้ทราบล่วงหน้า
- ข้อมูลจำเพาะอาจแตกต่างกันไปในแต่ละประเทศ

*1: อัตราการไหลของอากาศสูงสุดคือ 858 m³/h

*2: น้ำหนักเมื่อถังว่างเปล่า รวมท่อ หัวฉีด และสายสะพาย โดยไม่รวมแบตเตอรี่

*3: การผสมผสานน้ำหนักที่เบาที่สุดและหนักที่สุดตามมาตรฐาน EPTA-Procedure 01/2014 น้ำหนักอาจแตกต่างกันไปตามอุปกรณ์เสริม รวมถึงตลับแบตเตอรี่

ตลับแบตเตอรี่และเครื่องชาร์จที่ใช้ได้

ตลับแบตเตอรี่	BL4050F / BL4080F
เครื่องชาร์จ	DC40RA / DC40RB / DC40RC

- ตลับแบตเตอรี่และเครื่องชาร์จบางรายการที่แสดงอยู่ด้านบนอาจไม่มีวางจำหน่ายขึ้นอยู่กับภูมิภาคที่คุณอาศัยอยู่

คำเตือน: ใช้ตลับแบตเตอรี่และเครื่องชาร์จที่ระบุไว้ข้างบนเท่านั้น การใช้ตลับแบตเตอรี่และเครื่องชาร์จประเภทอื่นอาจก่อให้เกิดความเสี่ยงที่จะได้รับบาดเจ็บและ/หรือเกิดไฟไหม้

คำเตือน: อย่าใช้แหล่งจ่ายไฟที่มีสาย เช่น ชูตต้นกำลังแบบพกพากับเครื่องนี้

ข้อมูลจำเพาะของการฉีดพ่น

ช่วงระยะในการฉีดพ่นแนวนอน

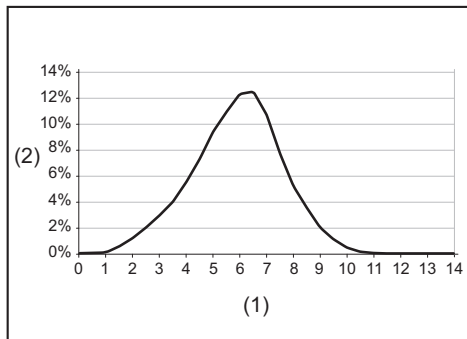

(1) ระยะทางในการส่งของเหลว (m) (2) เปอร์เซ็นต์ของตัวกลางที่สะสมอยู่บนพื้น

ขนาดของละออง

ขนาดของละอองเมื่อใช้หัวฉีดมาตรฐาน

การตั้งค่าปุ่มปรับ	Dv 0.1	Dv 0.5	Dv 0.9
1	22 µm	57 µm	112 µm
2	37 µm	102 µm	251 µm
3	40 µm	111 µm	267 µm
4	42 µm	115 µm	280 µm

ขนาดของละอองเมื่อใช้หัวฉีด ULV

การตั้งค่าปุ่มปรับ	Dv 0.1	Dv 0.5	Dv 0.9
1 - 4	14 µm	41 µm	85 µm

อัตราการฉีดพ่นในตำแหน่งการทำงานต่างๆ

▶ หมายเลข 1

อัตราการฉีดพ่นเมื่อใช้หัวฉีดมาตรฐาน

การตั้งค่าปุ่มปรับ	องศาของหัวฉีด		
	- 30°	0°	30°
1	0.23 l/min	0.19 l/min	0.12 l/min
2	1.13 l/min	0.71 l/min	0.34 l/min
3	1.37 l/min	0.95 l/min	0.49 l/min
4	1.55 l/min	1.21 l/min	0.51 l/min

อัตราการฉีดพ่นเมื่อใช้หัวฉีด ULV

การตั้งค่าปุ่มปรับ	องศาของหัวฉีด		
	- 30°	0°	30°
1 - 4	0.05 l/min	0.04 l/min	0.03 l/min

หมายเหตุ: ค่าในข้อมูลจำเพาะของการฉีดพ่นอาจแตกต่างกันไปขึ้นอยู่กับสภาวะการทำงานหรืออุณหภูมิแวดล้อม

สัญลักษณ์

ต่อไปนี้เป็นสัญลักษณ์ที่อาจใช้สำหรับอุปกรณ์ โปรดศึกษาความหมายของสัญลักษณ์ให้เข้าใจก่อนการใช้งาน

-  ใช้ความระมัดระวังและความสนใจเป็นพิเศษ
-  อ่านคู่มือการใช้งาน
-  สวมเครื่องป้องกันดวงตาและหู
-  สวมอุปกรณ์ป้องกันทางเดินหายใจ
-  อย่าให้เครื่องมือโดนความชื้น
-  สวมรองเท้าแข็งแรงที่มีพื้นกันลื่น แนะนำให้ใช้รองเท้าหัวเหล็ก
-  สวมถุงมือป้องกัน
-  สวมเสื้อผ้าป้องกัน
-  อย่าให้ผู้อื่นเข้ามาใกล้บริเวณที่ปฏิบัติงานขณะฉีดพ่น
-  ดูแลให้มืออยู่ห่างจากชิ้นส่วนที่หมุนอยู่
-  ห้ามที่ยาวอาจเข้าไปติดและทำให้เกิดอุบัติเหตุได้
-  อย่าให้ผู้อื่นเข้ามาใกล้บริเวณที่ปฏิบัติงาน
-  นำหนักเมื่อถึงว่างเปล่า
-  นำหนักเมื่อถึงเต็ม 15L



สำหรับประเทศในสหภาพยุโรปเท่านั้น เนื่องจากในอุปกรณ์มีส่วนประกอบอันตราย ชยะจำพวกอุปกรณ์ไฟฟ้า และอิเล็กทรอนิกส์ แบตเตอรี่ และหม้อแบตเตอรี่จึงอาจส่งผลต่อสิ่งแวดล้อมและสุขภาพของมนุษย์ในเชิงลบ

อย่าทิ้งเครื่องใช้ไฟฟ้าและอิเล็กทรอนิกส์หรือแบตเตอรี่ร่วมกับวัสดุเหลือทิ้งในครัวเรือน!

เพื่อให้เป็นไปตามกฎระเบียบของยุโรปว่าด้วยขยะจำพวกอุปกรณ์ไฟฟ้าและอิเล็กทรอนิกส์ และหม้อสะสมไฟฟ้าและแบตเตอรี่ และขยะจำพวกหม้อสะสมไฟฟ้าและแบตเตอรี่ รวมถึงการบังคับใช้ตามกฎหมายภายในประเทศ ควรมีการจัดเก็บขยะจำพวกอุปกรณ์ไฟฟ้า แบตเตอรี่ และหม้อสะสมไฟฟ้าแยกต่างหากและส่งไปยังจุดรับขยะต่างหากในเขตเทศบาลซึ่งมีการดำเนินการตามระเบียบว่าด้วยการดูแลสิ่งแวดล้อม

โดยระบุด้วยสัญลักษณ์เส้นคาดขวางรูปถังขยะแบบมีล้อไว้บนอุปกรณ์



ผ่านการรับรองระดับพลังงานเสียงตามกฎหมาย ระบุว่าด้วยเสียงรบกวนภายนอกของสหภาพยุโรป



ระดับพลังงานเสียงตามข้อบังคับการควบคุมเสียงรบกวนของรัฐนิวเซาท์เวลส์ ประเทศออสเตรเลีย

จุดประสงค์การใช้งาน

เครื่องมือนี้ใช้สำหรับฉีดพ่นละอองฝอย

เสียงรบกวน

ค่าเสียงเวกที่รบกวนระดับ A ทั่วไปกำหนดตาม ISO22868:

ระดับความดันเสียง (L_{pA}) : 84.5 dB (A)

ระดับกำลังเสียง (L_{WA}) : 103.3 dB (A)

ความไม่แน่นอน (K) : 2.3 dB (A)

หมายเหตุ: ค่าการปล่อยสัญญาณรบกวนที่ประกาศไว้ถูกวัดตามมาตรฐานวิธีการทดสอบ และอาจนำไปใช้ในการเปรียบเทียบเครื่องอื่นหนึ่งกับเครื่องอื่น

หมายเหตุ: ค่าการปล่อยสัญญาณรบกวนที่ประกาศไว้อาจนำมาใช้ในการประเมินการสัมผัสขั้นต้นด้วย

คำเตือน:สวมใส่อุปกรณ์ป้องกันเสียง

คำเตือน: การปล่อยสัญญาณรบกวนระหว่างการใช้งานเครื่องมือไฟฟ้าตามจริงอาจแตกต่างจากค่าการปล่อยที่ประกาศไว้ ขึ้นอยู่กับวิธีการใช้งานเครื่องมือนั้น โดยเฉพาะอย่างยิ่งประเภทของชิ้นงานที่ถูกดำเนินการ

คำเตือน: โปรดตรวจสอบให้แน่ใจว่าได้ระบุวิธีการป้องกันด้านความปลอดภัยเพื่อป้องกันผู้ใช้งานโดยมีพื้นฐานจากการประเมินการสัมผัสในสภาพการใช้งานตามจริง (นับรวมชิ้นส่วนทุกชิ้นในวงจรการทำงาน เช่นเวลาเมื่อปิดเครื่องมือและเมื่อกำลังเดินเครื่องเบา นอกเหนือจากเวลาใช้งาน)

คำเตือนด้านความปลอดภัย

คำเตือนด้านความปลอดภัยของเครื่องมือไฟฟ้าทั่วไป

คำเตือน อ่านคำเตือนด้านความปลอดภัย คู่มือ ภาพ และข้อมูลจำเพาะที่มาให้พร้อมกับเครื่องมือไฟฟ้านี้ หากไม่ปฏิบัติตามคำเตือนทั้งหมดด้านล่างนี้อาจส่งผลให้เกิดไฟช็อต ไฟไหม้ และ/หรือได้รับบาดเจ็บสาหัสได้

เก็บรักษาคำเตือนและคำแนะนำทั้งหมดไว้เป็นข้อมูลอ้างอิงในอนาคต

คำว่า “เครื่องมือไฟฟ้า” ในคำเตือนนี้หมายถึงเครื่องมือไฟฟ้า (มีสาย) ที่ทำงานโดยใช้กระแสไฟฟ้าหรือเครื่องมือไฟฟ้า (ไร้สาย) ที่ทำงานโดยใช้แบตเตอรี่

ความปลอดภัยของพื้นที่ทำงาน

1. ดูแลพื้นที่ทำงานให้มีความสะอาดและมีแสงไฟสว่าง พื้นที่ที่กระเบื้องกระเบื้องหรือมีดที่อาจนำไปสู่การเกิดอุบัติเหตุได้
2. อย่าใช้งานเครื่องมือไฟฟ้าในสภาพที่อาจเกิดการระเบิด เช่น ในสถานที่ที่มีของเหลว ก๊าซ หรือฝุ่นผงที่มีคุณสมบัติไวไฟ เครื่องมือไฟฟ้าอาจสร้างประกายไฟและจุดชนวนฝุ่นผงหรือก๊าซดังกล่าว
3. ดูแลไม่ให้มีเด็กๆ หรือบุคคลอื่นอยู่ในบริเวณที่ก่าลังใช้เครื่องมือไฟฟ้า การมีสิ่งรบกวนสมาธิอาจทำให้คุณสูญเสียการควบคุม

ความปลอดภัยด้านไฟฟ้า

1. ปลั๊กของเครื่องมือไฟฟ้าต้องพอดีกับเต้ารับ อย่าตัดแปลงปลั๊กไม่ว่ากรณีใดๆ อย่าใช้ปลั๊กอะแดปเตอร์กับเครื่องมือไฟฟ้าที่ต่อสายดิน ปลั๊กที่ไม่ถูกตัดแปลงและเต้ารับที่เข้ากันพอดีจะช่วยลดความเสี่ยงของการเกิดไฟฟ้าช็อต
2. ระมัดระวังอย่าให้ร่างกายสัมผัสกับพื้นผิวที่ต่อสายดิน เช่น ท่อ เครื่องนำความร้อน เตาหุงต้ม และตู้เย็น มีความเสี่ยงที่จะเกิดไฟฟ้าช็อตสูงขึ้น หากร่างกายของคุณสัมผัสกับพื้น
3. อย่าให้เครื่องมือไฟฟ้าถูกน้ำหรืออยู่ในสภาพเปียกชื้น น้ำที่ไหลเข้าไปในเครื่องมือไฟฟ้าจะเพิ่มความเสี่ยงของการเกิดไฟฟ้าช็อต
4. อย่าใช้สายไฟอย่างไม่เหมาะสม อย่าใช้สายไฟเพื่อยก ดึง หรือถอดปลั๊กเครื่องมือไฟฟ้า เก็บสายไฟให้ห่างจากความร้อน น้ำมัน ของมีคม หรือชิ้นส่วนที่เคลื่อนที่ สายที่ชำรุดหรือพันกันจะเพิ่มความเสี่ยงของการเกิดไฟฟ้าช็อต
5. ขณะที่ใช้งานเครื่องมือไฟฟ้านอกอาคาร ควรใช้สายต่อพ่วงที่เหมาะสมกับงานภายนอกอาคาร การใช้สายที่เหมาะสมกับงานภายนอกอาคารจะลดความเสี่ยงของการเกิดไฟฟ้าช็อต
6. หากต้องใช้งานเครื่องมือไฟฟ้าในสถานที่เปียกชื้น ให้ใช้อุปกรณ์ป้องกันกระแสไฟรั่ว (RCD) การใช้ RCD จะลดความเสี่ยงของการเกิดไฟฟ้าช็อต
7. เครื่องมือไฟฟ้าอาจสร้างสนามแม่เหล็ก (EMF) ที่ไม่เป็นอันตรายต่อผู้ใช้ อย่างไรก็ตาม ผู้ใช้ที่ใส่เครื่องกระตุ้นหัวใจและอุปกรณ์ทางการแพทย์ที่คล้ายกันนี้ ควรติดต่อผู้ผลิตอุปกรณ์และ/หรือแพทย์เพื่อรับคำแนะนำก่อนใช้งานเครื่องมือไฟฟ้านี้

ความปลอดภัยส่วนบุคคล

1. ให้ระมัดระวังและมีสติอยู่เสมอขณะใช้งานเครื่องมือไฟฟ้า อย่าใช้งานเครื่องมือไฟฟ้าในขณะที่คุณกำลังเหนื่อย หรือในสภาพที่มีเมฆมาจากยาเสพติด เครื่องดื่ม แอลกอฮอล์ หรือการเข้ายา ช่วงเวลาที่ขาดความระมัดระวังเมื่อกำลังใช้งานเครื่องมือไฟฟ้าอาจทำให้ได้รับบาดเจ็บร้ายแรง
2. ใช้อุปกรณ์ป้องกันส่วนบุคคล สวมแว่นตาป้องกันเสมอ อุปกรณ์ป้องกัน เช่น หน้ากากกันฝุ่น รองเท้านิรภัยกันลื่น หมวกนิรภัย หรือเครื่องป้องกันการได้ยินที่ใช้ในสภาพที่เหมาะสมจะช่วยลดการบาดเจ็บ

3. ป้องกันไม่ให้เกิดการเปิดใช้งานโดยไม่ตั้งใจ ตรวจสอบให้แน่ใจว่าสวิตช์ปิดอยู่ก่อนที่จะเชื่อมต่อกับแหล่งจ่ายไฟ และ/หรือชุดแบตเตอรี่ รวมทั้งตรวจสอบก่อนการยกหรือเคลื่อนย้ายเครื่องมือ การถอดนิ้วมือบริเวณสวิตช์เพื่อถือเครื่องมือไฟฟ้า หรือการชาร์จไฟเครื่องมือไฟฟ้าในขณะที่เปิดสวิตช์อยู่อาจนำไปสู่การเกิดอุบัติเหตุ
4. นำกฎแบริบตั้งหรือประจำออกก่อนที่จะเปิดเครื่องมือไฟฟ้า ประจำหรือกฎแบริบที่เสียบค้างอยู่ในชิ้นส่วนที่หมุนไของเครื่องมือไฟฟ้าอาจทำให้ได้รับบาดเจ็บ
5. อย่าทำงานในระยะที่สุดเอื้อม จัดท่ากรยีนและการทรงตัวให้เหมาะสมตลอดเวลา เพราะจะทำให้ควบคุมเครื่องมือไฟฟ้าได้ดีขึ้นในสถานการณ์ที่ไม่คาดคิด
6. แต่งกายให้เหมาะสม อย่าสวมเครื่องแต่งกายที่หลวมเกินไป หรือสวมเครื่องประดับ ดูแลไม่ให้เส้นผมและเสื้อผ้าอยู่ใกล้ชิ้นส่วนที่เคลื่อนที่ เสื้อผ้ารุ่มร่าม เครื่องประดับ หรือผมที่มีความยาวอาจเข้าไปติดในชิ้นส่วนที่เคลื่อนที่
7. หากมีการจัดอุปกรณ์สำหรับดูดและจับฝุ่นไว้ในสถานที่ ให้ตรวจสอบว่าได้เชื่อมต่อและใช้งานอุปกรณ์นั้นอย่างเหมาะสม การใช้เครื่องดูดและจับฝุ่นจะช่วยลดอันตรายที่เกิดจากฝุ่นผงได้
8. อย่าให้ความคุ้นเคยจากการใช้งานเครื่องมือเป็นประจำทำให้คุณทำตามตัวตามสบายและละเลยหลักการเพื่อความปลอดภัยในการใช้เครื่องมือ การกระทำที่ไม่ระมัดระวังอาจทำให้เกิดการบาดเจ็บร้ายแรงภายในเสี้ยววินาที
9. สวมใส่แว่นครอบตานิรภัยเพื่อปกป้องดวงตาของคุณจากการบาดเจ็บเมื่อใช้เครื่องมือไฟฟ้า แว่นครอบตาคะต้องได้มาตรฐาน ANSI Z87.1 ในสหรัฐอเมริกา, EN 166 ในยุโรป หรือ AS/NZS 1336 ในออสเตรเลีย/นิวซีแลนด์ ในออสเตรเลีย/นิวซีแลนด์ จะต้องสวมกระบังกันใบหน้าเพื่อปกป้องใบหน้าของคุณอย่างถูกต้องตามกฎหมายด้วย

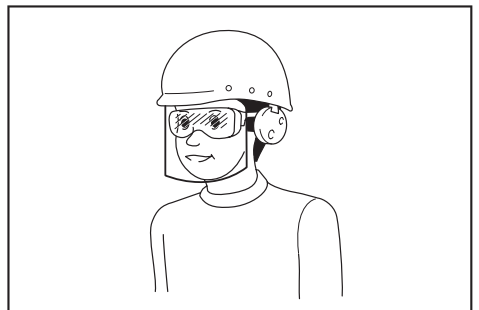

ผู้ว่าจ้างมีหน้าที่รับผิดชอบในการบังคับผู้ใช้งานเครื่องมือและบุคคลอื่นๆ ที่อยู่ในบริเวณที่ปฏิบัติงานให้ใช้อุปกรณ์ป้องกันที่เหมาะสม

การใช้และดูแลเครื่องมือไฟฟ้า

1. อย่าฝืนใช้เครื่องมือไฟฟ้า ใช้เครื่องมือไฟฟ้าที่เหมาะสมกับการใช้งานของคุณ เครื่องมือไฟฟ้าที่เหมาะสมจะทำให้ได้งานที่มีประสิทธิภาพและปลอดภัยกว่าตามขีดความสามารถของเครื่องที่ได้รับการออกแบบมา
2. อย่าใช้เครื่องมือไฟฟ้า หากสวิตช์ไม่สามารถเปิดปิดได้ เครื่องมือไฟฟ้าที่ควบคุมด้วยสวิตช์ไม่ได้เป็นสิ่งอันตรายและต้องได้รับการซ่อมแซม
3. ถอดปลั๊กจากแหล่งจ่ายไฟ และ/หรือชุดแบตเตอรี่ออกจากเครื่องมือไฟฟ้าก่อนทำการปรับตั้ง เปลี่ยนอุปกรณ์เสริม หรือจัดเก็บเครื่องมือไฟฟ้า วิธีการป้องกันด้านความปลอดภัยดังกล่าวจะช่วยลดความเสี่ยงในการเปิดใช้งานเครื่องมือไฟฟ้าโดยไม่ตั้งใจ
4. จัดเก็บเครื่องมือไฟฟ้าที่ไม่ได้ใช้งานให้ห่างจากมือเด็ก และอย่าอนุญาตให้บุคคลที่ไม่คุ้นเคยกับเครื่องมือไฟฟ้าหรือคำแนะนำเหล่านี้ใช้งานเครื่องมือไฟฟ้า เครื่องมือไฟฟ้าจะเป็นอันตรายเมื่ออยู่ในมือของผู้ที่ไม่ได้รับการฝึกอบรม
5. บำรุงรักษาเครื่องมือไฟฟ้าและอุปกรณ์เสริม ตรวจสอบการประกอบที่ไม่ถูกต้องหรือการเชื่อมต่อของชิ้นส่วนที่เคลื่อนที่ การแตกหักของชิ้นส่วนหรือสภาพอื่นๆ ที่อาจส่งผลกระทบต่อการทำงานของเครื่องมือไฟฟ้า หากมีความเสียหาย ให้นำเครื่องมือไฟฟ้าไปซ่อมแซมก่อนการใช้งาน อุบัติเหตุจำนวนมากเกิดจากการดูแลรักษาเครื่องมือไฟฟ้าอย่างไม่ถูกต้อง
6. ทำความสะอาดเครื่องมือตัดและลับให้คมอยู่เสมอ เครื่องมือการตัดที่มีการดูแลอย่างถูกต้องและมีการตัดคมมักจะมีปัญหาติดขัดน้อยและควบคุมได้ง่ายกว่า
7. ใช้เครื่องมือไฟฟ้า อุปกรณ์เสริม และวัสดุสิ้นเปลือง ฯลฯ ตามคำแนะนำดังกล่าว พิจารณาสภาพการทำงานและงานที่จะลงมือทำ การใช้เครื่องมือไฟฟ้าเพื่อทำงานอื่นนอกเหนือจากที่กำหนดไว้อาจทำให้เกิดอันตราย
8. ดูแลมือจับและบริเวณมือจับให้แห้ง สะอาด และไม่มัน น้ำมันและจาระบีเปื้อน มือจับและบริเวณมือจับที่ลื่นจะทำให้ไม่สามารถจับและควบคุมเครื่องมือได้อย่างปลอดภัยในสถานการณ์ที่ไม่คาดคิด
9. ขณะใช้งานเครื่องมือ อย่าสวมใส่ถุงมือผ้าที่อาจเข้าไปติดในเครื่องมือได้ หากถุงมือผ้าเข้าไปติดในชิ้นส่วนที่กำลังเคลื่อนที่อยู่อาจทำให้ได้รับบาดเจ็บ

การใช้งานและดูแลเครื่องมือที่ใช้แบตเตอรี่

1. ชาร์จไฟใหม่ด้วยเครื่องชาร์จที่ระบุโดยผู้ผลิตเท่านั้น เครื่องชาร์จที่เหมาะสมสำหรับชุดแบตเตอรี่ประเภทหนึ่งอาจเสี่ยงที่จะเกิดไฟไหม้หากนำไปใช้กับชุดแบตเตอรี่อีกประเภทหนึ่ง
2. ใช้เครื่องมือไฟฟ้ากับชุดแบตเตอรี่ที่กำหนดเฉพาะเท่านั้น การใช้ชุดแบตเตอรี่ประเภทอื่นอาจทำให้เสี่ยงที่จะได้รับบาดเจ็บและเกิดไฟไหม้
3. เมื่อไม่ใช้งานชุดแบตเตอรี่ ให้เก็บห่างจากวัตถุที่เป็นโลหะอื่นๆ เช่น คลิปหนีบกระดาษ เหรียญ กุญแจ กรรไกรตัดเล็บ สกรู หรือวัตถุที่เป็นโลหะขนาดเล็กอื่นๆ ที่สามารถเชื่อมต่อกับขั้วหนึ่งกับอีกขั้วหนึ่งได้ การลัดวงจรขั้วแบตเตอรี่อาจทำให้ร้อนจัดหรือเกิดไฟไหม้
4. ในกรณีที่ใช้งานไม่ถูกต้อง อาจมีของเหลวไหลออกจากแบตเตอรี่ ให้หลีกเลี่ยงการสัมผัส หากสัมผัสโดนของเหลวโดยไม่ได้ตั้งใจ ให้ล้างออกด้วยน้ำ หากของเหลวกระเด็นเข้าตา ให้รีบไปพบแพทย์ ของเหลวที่ไหลออกจากแบตเตอรี่อาจทำให้ผิวหนังระคายเคืองหรือไหม้
5. ห้ามใช้ชุดแบตเตอรี่หรือเครื่องมือที่ชาร์จหรือมีการแก้ไข แบตเตอรี่ที่เสียหายหรือมีการแก้ไขอาจทำให้เกิดสิ่งที่ไม่พึงประสงค์ เช่น ไฟไหม้ ระเบิด หรือเสี่ยงต่อการบาดเจ็บ
6. ห้ามให้ชุดแบตเตอรี่อยู่ใกล้ไฟ หรือบริเวณที่มีอุณหภูมิสูงเกิน หากโดนไฟ หรืออุณหภูมิสูงเกิน 130 °C อาจก่อให้เกิดการระเบิดได้
7. กรุณาปฏิบัติตามคำแนะนำสำหรับการชาร์จไฟ และห้ามชาร์จแบตเตอรี่หรือเครื่องมือในบริเวณที่มีอุณหภูมินอกเหนือไปจากที่ระบุในคำแนะนำ การชาร์จไฟที่ไม่เหมาะสม หรืออุณหภูมินอกเหนือไปจากช่วงอุณหภูมิที่ระบุในคำแนะนำอาจทำให้แบตเตอรี่เสียหายและเป็นการเพิ่มความเสี่ยงในการเกิดไฟไหม้

การซ่อมบำรุง

1. นำเครื่องมือไฟฟ้าเข้ารับบริการจากช่างซ่อมที่ผ่านการรับรองโดยใช้อะไหล่แบบเดียวกันเท่านั้น เพราะจะทำให้การใช้เครื่องมือไฟฟ้ามีความปลอดภัย
2. ห้ามใช้ชุดแบตเตอรี่ที่เสียหาย ชุดแบตเตอรี่ที่ใช้ควรเป็นชุดที่มาจากผู้ผลิต หรือผู้ให้บริการที่ได้รับอนุญาตเท่านั้น
3. ปฏิบัติตามคำแนะนำในการหล่อลื่นและการเปลี่ยนอุปกรณ์เสริม

คำแนะนำด้านความปลอดภัยของเครื่องพ่น ละอองฝอยสะพាយหลังไร่สาย

คำเตือน: อ่านคำเตือนด้านความปลอดภัยและคำแนะนำทั้งหมด การไม่ปฏิบัติตามคำเตือนและคำแนะนำดังกล่าวอาจส่งผลให้ไฟฟ้าช็อต ไฟไหม้ และ/หรือได้รับบาดเจ็บร้ายแรง

เก็บรักษาคำเตือนและคำแนะนำทั้งหมดไว้ เป็นข้อมูลอ้างอิงในอนาคต

คำแนะนำทั่วไป

1. เพื่อให้ใช้งานได้อย่างถูกต้องและปลอดภัย ผู้ใช้งานจะต้องอ่าน ทำความเข้าใจ และปฏิบัติตามคู่มือการใช้งานเพื่อให้มีความเชี่ยวชาญในการจัดการเครื่องมือ ผู้ใช้ที่มีความรู้ไม่เพียงพอจะเสี่ยงต่อการทำให้เกิดอันตรายแก่ตนเองและผู้อื่นเนื่องจากการใช้งานอย่างไม่เหมาะสม
2. แนะนำให้คุณให้บุคคลที่ผ่านการพิสูจน์แล้วว่ามีความรู้และประสบการณ์ที่เพียงพอเกี่ยวกับเครื่องพ่นละอองฝอยนี้
3. ห้ามไม่ให้เด็กและผู้เยาว์ที่อายุต่ำกว่า 18 ปี ใช้งานเครื่องมือนี้ อย่างไรก็ตาม บุคคลที่อายุมากกว่า 16 ปี อาจใช้งานเครื่องมือนี้ได้เพื่อวัตถุประสงค์ในการฝึกฝนภายใต้การดูแลของผู้ฝึกที่มีคุณสมบัติเหมาะสม
4. ใช้เฉพาะผลิตภัณฑ์ป้องกันพิษที่ได้รับการรับรองจากผู้ผลิตให้ใช้กับเครื่องพ่นละอองฝอยเท่านั้น และจะต้องตรงตามข้อบังคับ มาตรฐาน ข้อบัญญัติด้านความปลอดภัยที่เกี่ยวข้อง
5. ผู้ปฏิบัติงานและผู้บำรุงรักษาทุกคนควรได้รับการฝึกอบรมและมีความเชี่ยวชาญในการจัดการผลิตภัณฑ์เคมีที่ใช้อย่างเหมาะสม รวมถึงข้อบังคับด้านการกำจัดสารเคมีที่เป็นของเหลว
6. เพื่อลดความเสี่ยงในการบาดเจ็บเมื่อใช้ผลิตภัณฑ์เคมี ควรสวมใส่เสื้อผ้าป้องกันที่เหมาะสมเมื่อทำการเติมของเหลว ทำการใช้งาน และทำความสะอาดเครื่องพ่นละอองฝอย ปฏิบัติตามคำแนะนำทั้งหมดของผู้ผลิตสารเคมี เพื่อป้องกันดวงตา ผิว และระบบทางเดินหายใจอย่างเหมาะสม
7. เมื่อใช้สารเคมีมีพิษ ผู้ใช้งานและบุคคลอื่นใดที่อยู่ใกล้เคียงอาจต้องสวมใส่อุปกรณ์ป้องกันทางเดินหายใจที่เหมาะสมสำหรับสารเคมีที่ใช้อยู่ โปรดอ้างอิงฉลากผลิตภัณฑ์สารเคมี การสูดหายใจเอาสารเคมีมีพิษเข้าไปอาจทำให้ได้รับบาดเจ็บสาหัสหรือถึงแก่ชีวิตได้

วัตถุประสงค์การใช้งานของเครื่องมือ

1. เครื่องมือนี้ใช้สำหรับการฉีดพ่นสารเคมีที่เป็นของเหลวและของเหลวอื่น ๆ ที่ใช้เพื่อควบคุมแมลงและวัชพืชของสวนผลไม้ ดอกไม้ ผัก บนต้นไม้และพุ่มไม้ และพืชอื่น ๆ เช่น กาแฟ พืชยาสูบ และฝ้ายเท่านั้น นอกจากนี้ยังมีประโยชน์ในการบำรุงต้นกล้าเพื่อควบคุมตัวเจาะเปลือกไม้สนและแมลงอื่น ๆ รวมถึงโรคพืช ห้ามใช้เครื่องมือนี้เพื่อวัตถุประสงค์อื่น

การฝึกปฏิบัติ

1. อ่านคำแนะนำอย่างละเอียด ทำความคุ้นเคยกับการควบคุมและการใช้เครื่องมืออย่างถูกต้อง
2. ห้ามให้เด็ก บุคคลที่มีความบกพร่องทางร่างกาย ประสาทสัมผัส หรือจิตใจ หรือขาดประสบการณ์และความรู้ หรือผู้ที่ไม่คุ้นเคยกับคำแนะนำเหล่านี้ใช้เครื่องมือ ข้อบังคับท้องถิ่นอาจมีการจำกัดอายุของผู้ปฏิบัติงาน
3. ห้ามใช้งานเครื่องมือขณะมีผู้อื่น โดยเฉพาะเด็กหรือสัตว์เลี้ยงอยู่ใกล้เคียง
4. โปรดระลึกไว้เสมอว่าผู้ปฏิบัติงานและผู้ใช้งานจะเป็นผู้รับผิดชอบต่ออุบัติเหตุหรืออันตรายต่างๆ ที่เกิดขึ้นต่อผู้อื่นหรือทรัพย์สินของผู้อื่น

การเตรียมความพร้อม

1. ใส่รองเท้าที่แข็งแรงและกางเกงขายาวระหว่างที่ใช้งานเครื่องมือ
2. อย่าสวมใส่เสื้อผ้าที่รุ่มร่ามหรือเครื่องประดับที่อาจถูกดูดเข้าไปในช่องลมเข้า เก็บผมที่ยาวให้เรียบร้อยให้ห่างจากช่องลมเข้า
3. ควรสวมใส่หน้ากากเพื่อป้องกันความระคายเคืองจากฝุ่น
4. ขณะใช้งานเครื่องมือ ให้สวมใส่รองเท้าที่มีการป้องกันและมีพื้นกันลื่นเสมอ รองเท้าและรองเท้าบูตนิรภัยที่มีพื้นกันลื่นและปิดปลายเท้าจะช่วยลดความเสี่ยงในการได้รับบาดเจ็บ
5. สวมใส่ถุงมือยาง/ถุงมือป้องกันสารเคมีและรองเท้าบูตยาง/รองเท้าบูตป้องกันสารเคมีเสมอเมื่อทำงานด้วยเครื่องมือนี้

การจัดการสารเคมี

1. สารเคมีบางชนิดอาจมีสารพิษและหรือสารที่มีฤทธิ์กัดกร่อน สารเคมีดังกล่าวอาจเป็นอันตรายและทำให้บุคคลอื่นและสัตว์ได้รับบาดเจ็บสาหัสหรือถึงแก่ชีวิตและ/หรือทำให้พืชและสิ่งแวดล้อมเสียหายอย่างรุนแรงได้ หลีกเลี่ยงการสัมผัสกับสารเคมีโดยตรง ปฏิบัติตามคำแนะนำของผู้ผลิตสารเคมีในการสัมผัสกับสารเคมี

2. อ่านฉลากและคู่มือแนะนำของผู้ผลิตทุกครั้งก่อนผสมหรือใช้สารเคมี และก่อนจัดเก็บหรือกำจัดสารเคมี การใช้งานด้วยความประมาทหรือไม่เหมาะสมอาจทำให้เกิดการบาดเจ็บสาหัสหรือถึงแก่ชีวิตได้
3. อ่านฉลากบนบรรจุภัณฑ์ของสารเคมีอย่างละเอียดก่อนใช้งาน สารเคมีถูกจำแนกอยู่ในประเภทวัตถุมีพิษ สารเคมีแต่ละประเภทมีลักษณะการจัดการเฉพาะ ศึกษาลักษณะเฉพาะของสารเคมีแต่ละประเภทที่คุณใช้ให้เชี่ยวชาญ เฉพาะบุคคลที่ได้รับการฝึกอบรมการจัดการและมาตรการปฐมพยาบาลที่เหมาะสมเท่านั้นที่สามารถใช้สารเคมีได้
4. สารเคมีอาจเป็นอันตรายต่อคน สัตว์ และสิ่งแวดล้อม หากใช้ไม่เหมาะสม แนะนำไม่ให้ใช้สารเคมีบางชนิดที่มีฤทธิ์กัดกร่อน ทำให้สีกร่อน หรือเป็นพิษต่อเครื่องมือ
5. ผสมยาฆ่าแมลงที่สามารถผสมกันได้เท่านั้น การผสมที่ผิดจะทำให้เกิดควันพิษได้ เมื่อจัดการและฉีดพ่นสารเคมี ตรวจสอบให้แน่ใจว่าใช้งานตามกฎหมายและแนวปฏิบัติด้านการป้องกันสิ่งแวดล้อมในห้องของคุณ อย่างดีขณะทำงาน เพื่อช่วยปกป้องสิ่งแวดล้อมให้ใช้งานสารเคมีในปริมาณที่แนะนำเท่านั้น
6. อย่าอย่าปากเพื่อกิน ดื่ม หรือสูบบุหรี่ขณะจัดการกับสารเคมีหรือขณะฉีดพ่นสารเคมี ห้ามเป่าหัวฉีด หลอด ท่อ หรือส่วนประกอบใดๆ ด้วยปาก จัดการสารเคมีในพื้นที่ที่มีการระบายอากาศที่ดีและสวมใส่เสื้อผ้าป้องกันและอุปกรณ์รักษาความปลอดภัย
7. อย่าเก็บหรือขนส่งสารเคมีพร้อมกับอาหาร เครื่องดื่ม ยา และห้ามใช้ภาชนะใส่สารเคมีซ้ำเพื่อวัตถุประสงค์อื่น อย่าถ่ายสารเคมีที่เป็นของเหลวไปใส่ในภาชนะอื่น โดยเฉพาะอย่างยิ่งภาชนะใส่อาหารและ/หรือเครื่องดื่ม
8. เก็บรักษาฉลากของผลิตภัณฑ์ให้พร้อมสำหรับการอ่านหรือเพื่อแสดงให้บุคคลที่คุณปรึกษา ทำความสะอาดสารเคมีที่หกทันที ในกรณีที่สัมผัสหรือกลืนสารเคมีเข้าไปโดยไม่ได้ตั้งใจ หรือในกรณีที่สารเคมีปนเปื้อนเสื้อผ้า ให้หยุดทำงาน และปฏิบัติตามคำแนะนำของผู้ผลิตสารเคมีทันที หากสงสัยว่าควรแก้ไขอย่างไร ให้ปรึกษาแพทย์หรือศูนย์ควบคุมพิษเพื่อขอรับคำแนะนำทันที
9. กำจัดสารเคมีที่เหลือตามกฎหมายและข้อบังคับของภูมิภาคที่คุณอยู่
10. เก็บสารเคมีให้ห่างจากมือเด็ก บุคคลที่ไม่ได้รับอนุญาต และสัตว์ เมื่อไม่ใช้งาน ให้จัดเก็บสารเคมีในสถานที่ที่ปลอดภัยและมีภาชนะปิดสนิท ปฏิบัติตามคำแนะนำของผู้ผลิตเกี่ยวกับการจัดเก็บที่เหมาะสม

การเตรียมสารเคมี

1. เตรียมสารละลายเคมีตามคำแนะนำของผู้ผลิตสารเคมี
2. เตรียมสารละลายให้เพียงพอสำหรับงานที่คุณกำลังทำอยู่เพื่อไม่ให้มีสารละลายเหลือ
3. ผสมสารเคมีตามคำแนะนำต่อไปนี้อย่างระมัดระวัง การผสมที่ผิดจะทำให้เกิดควันพิษหรือการระเบิดได้
4. ห้ามฉีดพ่นสารเคมีที่ยังไม่ได้ผสม
5. เตรียมสารละลายและเติมภาชนะออกอากาศที่มีการระบายอากาศที่ดีเท่านั้น

การจัดเก็บสารเคมี

1. อย่าจัดเก็บสารละลายสำหรับฉีดพ่นไว้ในภาชนะมากกว่าหนึ่งวัน
2. จัดเก็บและขนย้ายสารละลายสำหรับฉีดพ่นไว้ในภาชนะที่ได้รับอนุญาตเท่านั้น
3. ห้ามจัดเก็บหรือขนย้ายสารละลายสำหรับฉีดพ่นในภาชนะสำหรับเก็บอาหาร เครื่องดื่ม หรืออาหารสัตว์
4. อย่าจัดเก็บหรือขนย้ายสารละลายสำหรับฉีดพ่นร่วมกับอาหาร เครื่องดื่ม หรืออาหารสัตว์
5. เก็บสารละลายสำหรับฉีดพ่นให้ห่างจากมือเด็ก บุคคลที่ไม่ได้รับอนุญาต และสัตว์
6. จัดเก็บสารละลายสำหรับฉีดพ่นในสถานที่ที่ปิดล็อกซึ่งไม่สามารถนำออกมาใช้โดยไม่ได้รับอนุญาต

การทิ้งสารเคมี

1. ห้ามทิ้งสารเคมีที่เหลืออยู่หรือสารละลายที่ปนเปื้อนในทางน้ำ ท่อระบายน้ำ ท่อน้ำเสีย รางน้ำ ท่อน้ำ หรืออื่น ๆ ที่คล้ายกันนี้
2. เมื่อทิ้งน้ำที่ปนเปื้อน ให้ปฏิบัติตามกฎหมาย ข้อบังคับ และข้อบัญญัติที่เกี่ยวข้องทั้งหมด
3. ปฏิบัติตามคำแนะนำเกี่ยวกับข้อควรระวังของผู้ผลิตสารเคมี

การเติมของเหลวในถัง

1. ตรวจสอบให้แน่ใจว่าก้านระบายของเหลวและก้านหัวฉีดปิดอยู่
2. ก่อนใช้งานเครื่องพ่นละอองฝอยกับสารเคมี ให้เติมน้ำเปล่าเพื่อให้แน่ใจว่าคุณประกอบถังได้อย่างเหมาะสม และทำการฉีดพ่น นอกจากนี้ ให้ตรวจสอบการรั่วด้วยเมื่อคุณเคยกับการใช้งานเครื่องพ่นละอองฝอยดีแล้ว ให้ทำตามขั้นตอนการใช้งานปกติ
3. เติมสารเคมีในพื้นที่ที่มีการระบายอากาศที่ดีหรือนอกอาคาร
4. อย่าใช้สารไวไฟในเครื่องพ่นละอองฝอย เนื่องจากอาจทำให้เกิดการระเบิด ซึ่งส่งผลให้เกิดการบาดเจ็บสาหัสหรือเสียชีวิตได้

5. อย่าใช้วัสดุที่มีฤทธิ์กัดกร่อนหรือทำให้เกิดการสึกกร่อนในเครื่องพ่นละอองฝอย ซึ่งส่งผลให้เครื่องมือเสียหายได้
 6. อย่าใช้ช่องเหลวที่มีอุณหภูมิเกิน 50 °C (122 °F) เพื่อลดความเสี่ยงในการลวกผิว และเครื่องมือเสียหาย
 7. การเติมของเหลวในถัง ให้วางเครื่องพ่นละอองฝอยบนพื้นที่ราบเรียบ เพื่อลดความเสี่ยงจากการทำให้สภาพแวดล้อมปนเปื้อน ระวังอย่าเติมสารละลายเคมีจนล้น
 8. การลดความเสี่ยงจากการบาดเจ็บ อย่าเติมสารละลายในถังในขณะที่สเปพายเครื่องมืออยู่บนหลัง
 9. หากคุณเติมภาชนะใส่สารละลายด้วยสายยางที่ต่อกับแหล่งจ่ายน้ำหลัก ตรวจสอบให้แน่ใจว่าปลายสายยางไม่ได้จุ่มลงในสารละลายเพื่อลดความเสี่ยงในการไหลกลับ
 10. กำหนดปริมาณสารละลายเคมีให้ถูกต้อง เพื่อให้ใช้งานจนหมดในครั้งเดียว และไม่มีสารละลายหลงเหลืออยู่ในถัง
 11. หลังจากเติมสารละลายแล้ว ให้ปิดฝาดังให้แน่น
 12. ตรวจสอบการรั่วไหลในขณะที่เติมสารละลายและในระหว่างการทำงาน การรั่วจากถังหรือข้อต่อที่หลวมอาจทำให้เสื้อผ้าของคุณเปียกและสารละลายโดนผิวหนังของคุณได้
 13. เติมน้ำของเหลวในถังตามขนาดวางกายหรือความแข็งแรงของผู้ใช้งาน
- การใช้งาน
1. ปิดเครื่องมือและถอดดัลต์แบดเตอร์ออก จากนั้นตรวจสอบให้แน่ใจว่าชิ้นส่วนที่เคลื่อนไหวได้หยุดสนิทแล้ว
 - ทุกครั้งที่คุณละออกจากเครื่องมือ
 - ก่อนกำจัดสิ่งอุดตัน
 - ก่อนทำการตรวจสอบ ทำความสะอาด หรือการทำงานบนเครื่องมือ
 - หากเครื่องมือเริ่มสั่นผิดปกติ
 2. ใช้เครื่องนี้เฉพาะตอนกลางวันหรือขณะที่มีแสงสว่างเพียงพอเท่านั้น
 3. อย่าใช้เครื่องเป่าลมแบบสูดเอื้อม ควรรักษาความสมดุลและยืนอย่างมั่นคงทุกครั้ง
 4. รักษาทำยึบนทางลาดให้เหมาะสมเสมอ
 5. โปรดเดิน ห้ามวิ่ง
 6. รักษาช่องระบายความร้อนทั้งหมดให้สะอาดปราศจากสิ่งสกปรก
 7. ห้ามฉีดพ่นไปทางบุคคลอื่น
8. ใช้งานเครื่องมือในตำแหน่งที่แนะนำและบนพื้นผิวที่มั่นคง
 9. อย่าใช้งานเครื่องมือบนที่สูง
 10. อย่าชี้หัวฉีดพ่นไปทางบุคคลใดๆ ที่อยู่บริเวณใกล้เคียงขณะใช้เครื่องมือ
 11. อย่าอุดช่องดูดลมและ/หรือช่องพ่นละอองฝอยเด็ดขาด
 - ระวังอย่าให้ฝุ่นหรือสิ่งสกปรกมาอุดทางเข้าของช่องดูดลมหรือช่องพ่นละอองฝอยเมื่อทำงานในพื้นที่ที่มีฝุ่นมาก
 - อย่าให้หัวเป่านอกเหนือจากหัวเป่าที่กำหนดโดย Makita
 12. อย่าใช้งานเครื่องมือใกล้หน้าต่างที่เปิดอยู่ ฯลฯ
 13. ควรใช้งานเครื่องมือในช่วงเวลาที่เหมาะสมเท่านั้น ไม่ใช้งานเข้าเกินไปหรือติดเกินไป เนื่องจากอาจรบกวนบุคคลอื่นได้
 14. หากเครื่องมือชนกับวัตถุแปลกปลอมหรือเริ่มส่งเสียงหรือการสั่นสะเทือนที่ผิดปกติ ให้ปิดเครื่องมือเพื่อหยุดทันที ถอดดัลต์แบดเตอร์ออกจากเครื่องมือ และสำรวจความเสียหายของเครื่องมือก่อนรีเซ็ตและใช้งานเครื่องมือ หากเครื่องมือเกิดความเสียหาย โปรดสอบถามศูนย์บริการที่ได้รับบริการรับรองจาก Makita เพื่อรับการซ่อมแซม
 15. อย่าสูดน้ำหรือวัตถุใดๆ เข้าไปในช่องดูดลมหรือช่องพ่นละอองฝอย
 16. ป้อนกันไม่ให้เครื่องมือทำงานโดยไม่ตั้งใจ ตรวจสอบให้แน่ใจว่าสวิตช์อยู่ในตำแหน่งปิดก่อนที่จะใส่ดัลต์แบดเตอร์ ยกขึ้น หรือถือเครื่องมือ การถือเครื่องมือโดยที่นิ้วของคุณอยู่บนสวิตช์หรือเปิดเครื่องมือที่มีสวิตช์เปิดอาจทำให้เกิดอุบัติเหตุได้
 17. อย่าใช้เครื่องมือใกล้กับวัสดุที่ติดไฟได้
 18. หลีกเลี่ยงการใช้เครื่องมือเป็นเวลานานในสภาพแวดล้อมที่มีอุณหภูมิต่ำ
 19. อย่าใช้เครื่องมือเมื่อมีความเสี่ยงที่จะเกิดฟ้าผ่า
 20. เมื่อคุณใช้เครื่องบนพื้นโคลน พื้นลาดที่เปียก หรือบริเวณที่ลื่น โปรดระมัดระวังการทรงตัว
 21. อย่าใช้เครื่องมือในสภาพอากาศที่เลวร้ายซึ่งมีทัศนวิสัยจำกัด หากไม่ทำเช่นนั้น อาจทำให้ถลัมหรือทำงานได้ไม่ถูกต้องเนื่องจากทัศนวิสัยไม่ดี
 22. อย่าให้เครื่องจมน้ำในอ่างน้ำ
 23. อย่าทิ้งเครื่องไว้ข้างนอกกลางฝนโดยไม่มิดผู้ดูแล
 24. อย่าใช้เครื่องกลางแจ้ง

25. ในระหว่างการใช้งาน ดูแลให้สายไฟอยู่ห่างจากสิ่งกีดขวางต่างๆ สายไฟที่เข้าไปติดกับสิ่งกีดขวางอาจทำให้ได้รับบาดเจ็บได้
26. หลีกเลี่ยงการทำงานในอุณหภูมิเยือกแข็ง เนื่องจากของเหลวในถังอาจแข็งได้

หลังการใช้งาน

1. ล้างตัวให้สะอาดด้วยสบู่และน้ำหลังจากฉีดพ่นหรือจัดการสารเคมี อบน้ำทันที และซักชุดป้องกันแยกจากเสื้อผ้าอื่นๆ ปฏิบัติตามคำแนะนำเพิ่มเติมใดๆ ของผู้ผลิตสารเคมี
2. เทสารละลาย ล้าง และทำความสะอาดถังและที่กรองหลังใช้งานทุกครั้ง การทำเช่นนี้จะช่วยป้องกันสารละลายจากการตกผลึก ซึ่งอาจทำให้เกิดการอุดตันและเครื่องมือเสียหายจากสารเคมีได้ นอกจากนี้ สารเคมีที่เหลืออยู่อาจทำให้เกิดผลกระทบต่ออันไม่พึงประสงค์ในระหว่างการฉีดพ่นสารเคมีประเภทอื่น (เช่น ยากกำจัดวัชพืชที่เหลืออยู่อาจทำให้พืชเสียหายหรือตายในขณะที่ทำการฉีดพ่นยาฆ่าแมลงได้)
3. อย่าจัดเก็บเครื่องมือโดยที่ยังมีสารละลายสำหรับฉีดพ่นอยู่ในถัง

การบำรุงรักษาและการเก็บรักษา

1. ตรวจสอบจุด สลักเกลียว และสกรูทั้งหมดให้แน่นเพื่อให้แน่ใจว่าเครื่องอยู่ในสภาพการทำงานที่ปลอดภัย
2. หากชิ้นส่วนสึกหรอหรือชำรุดให้เปลี่ยนชิ้นส่วนด้วยชิ้นส่วนที่กำหนดโดย Makita
3. เก็บเครื่องมือในที่ที่แห้งและพ้นจากมือเด็ก
4. เมื่อคุณหยุดเครื่องมือเพื่อทำการตรวจสอบ ซ่อมบำรุง จัดเก็บ หรือเปลี่ยนอุปกรณ์เสริม ให้ปิดสวิตช์เครื่องมือและตรวจสอบให้แน่ใจว่าชิ้นส่วนที่เคลื่อนไหวทั้งหมดหยุดสนิท และถอดปลั๊กแบตเตอรี่ออก รอให้เครื่องมือเย็นลงก่อนที่จะทำงานใดๆ กับเครื่องมือ ดูแลเครื่องมือด้วยความระมัดระวังและดูแลรักษาเครื่องมือให้สะอาดเสมอ
5. รอให้เครื่องมือเย็นลงก่อนจัดเก็บทุกครั้ง
6. อย่าให้เครื่องมือโดนฝน จัดเก็บเครื่องมือในที่ร่ม
7. เมื่อคุณยกเครื่องมือ โปรดแน่ใจว่าได้ออกเขาและระวังอย่าให้หลังบาดเจ็บ
8. เมื่อล้างทำความสะอาดเครื่อง อย่านำน้ำเข้าไปด้านในกลไกไฟฟ้า เช่น แบตเตอรี่ มอเตอร์ และขั้วต่อต่างๆ
9. เมื่อเก็บเครื่อง หลีกเลี่ยงที่ที่ได้รับแสงอาทิตย์โดยตรงหรือฝน และเก็บไว้ในที่ที่ไม่เกิดความร้อนหรือความชื้น
10. เมื่อถือเครื่องมือ ให้จับเครื่องมือให้แน่น

11. เมื่อถือเครื่องมือ ระวังอย่าให้สายไฟเข้าไปติดกับสิ่งกีดขวางต่างๆ

การใช้งานและดูแลเครื่องมือที่ใช้แบตเตอรี่

1. ชาร์จไฟใหม่ด้วยเครื่องชาร์จที่ระบุโดยผู้ผลิตเท่านั้น เครื่องชาร์จที่เหมาะสมสำหรับชุดแบตเตอรี่ประเภทหนึ่งอาจเสี่ยงที่จะเกิดไฟไหม้หากนำไปใช้กับชุดแบตเตอรี่อีกประเภทหนึ่ง
 2. ใช้เครื่องมือไฟฟ้ากับชุดแบตเตอรี่ที่กำหนดมาโดยเฉพาะเท่านั้น การใช้ชุดแบตเตอรี่ประเภทอื่นอาจทำให้เสี่ยงที่จะได้รับบาดเจ็บและเกิดไฟไหม้
 3. เมื่อไม่ใช้งานชุดแบตเตอรี่ ให้เก็บห่างจากวัตถุที่เป็นโลหะอื่นๆ เช่น คลิปหนีบกระดาษ เหรียญ กุญแจ กรรไกรตัดเล็บ สกรู หรือวัตถุที่เป็นโลหะขนาดเล็กอื่นๆ ที่สามารถเชื่อมต่อขั้วหนึ่งกับอีกขั้วหนึ่งได้ การลัดวงจรขั้วแบตเตอรี่อาจทำให้อ่อนจัดหรือเกิดไฟไหม้
 4. ในกรณีที่ใช้งานไม่ถูกต้อง อาจมีของเหลวไหลออกจากแบตเตอรี่ ให้หลีกเลี่ยงการสัมผัส หากสัมผัสโดนของเหลวโดยไม่ได้ตั้งใจ ให้ล้างออกด้วยน้ำ หากของเหลวกระเด็นเข้าตา ให้รีบไปพบแพทย์ ของเหลวที่ไหลออกจากแบตเตอรี่อาจทำให้ผิวหนังระคายเคืองหรือไหม้
 5. ห้ามใช้ชุดแบตเตอรี่หรือเครื่องมือที่ชำรุดหรือมีการแก้ไข แบตเตอรี่ที่เสียหายหรือมีการแก้ไขอาจทำให้เกิดสิ่งที่ไม่ดีถึงได้ เช่น ไฟไหม้ ระเบิด หรือเสี่ยงต่อการบาดเจ็บ
 6. ห้ามให้ชุดแบตเตอรี่อยู่ใกล้ไฟ หรือบริเวณที่มีอุณหภูมิสูงเกิน หากโดนไฟ หรืออุณหภูมิสูงเกิน 130 °C อาจก่อให้เกิดการระเบิดได้
 7. กรุณาปฏิบัติตามคำแนะนำสำหรับชาร์จไฟ และห้ามชาร์จแบตเตอรี่หรือเครื่องมือในบริเวณที่มีอุณหภูมินอกเหนือไปจากที่ระบุในคำแนะนำ การชาร์จไฟที่ไม่เหมาะสม หรืออุณหภูมินอกเหนือไปจากช่วงอุณหภูมิที่ระบุในคำแนะนำอาจทำให้แบตเตอรี่เสียหายและเป็นการเพิ่มความเสี่ยงในการเกิดไฟไหม้
- #### ความปลอดภัยทางไฟฟ้าและแบตเตอรี่
1. อย่ากำจัดแบตเตอรี่ในไฟ แบตเตอรี่อาจระเบิดได้ ตรวจสอบรหัสถังถังสำหรับคำแนะนำเกี่ยวกับการกำจัดทั้งแบบพิเศษ
 2. อย่าเปิดหรือทำให้แบตเตอรี่เสียหาย อิเล็กโทรไลต์ที่ถูกปล่อยออกมามีคุณสมบัติกัดกร่อน และอาจทำลายดวงตาหรือผิวหนังได้ อาจเป็นพิษหากกลืนกินเข้าไป
 3. อย่าชาร์จแบตเตอรี่กลางฝนหรือในสถานที่ที่เปียก
 4. ห้ามชาร์จไฟนอกบ้าน หรือกลางแจ้ง

5. ห้ามจับอุปกรณ์ชาร์จรวมถึงปลั๊กเครื่องชาร์จและขั้วอุปกรณ์ชาร์จด้วยมือที่เปียก
6. อย่าเปลี่ยนแบตเตอรี่ด้วยมือที่เปียก
7. อย่าเปลี่ยนแบตเตอรี่กลางฝน
8. อย่าให้ขั้วแบตเตอรี่เปียกของเหลว เช่น น้ำ หรืออย่าให้แบตเตอรี่แช่ในน้ำ อย่าทิ้งแบตเตอรี่ไว้กลางฝน และไม่วาง ชาร์จ ใช้ หรือเก็บแบตเตอรี่ในสถานที่ที่ชื้น หรือเปียก หากขั้วเปียกหรือของเหลวเข้าไปด้านในแบตเตอรี่ แบตเตอรี่อาจลัดวงจร และมีความเสี่ยงที่จะเกิดความร้อนสูง ไฟไหม้ หรือระเบิดได้
9. หลังนำแบตเตอรี่ออกจากเครื่องมือหรือเครื่องชาร์จแล้ว ตรวจสอบให้แน่ใจว่าได้เก็บไว้ในที่แห้ง
10. หากดัดแปลงแบตเตอรี่เปียก ให้ระบายน้ำภายในออกแล้ว เช็ดด้วยผ้าแห้ง ปล่อยให้ดัดแปลงแบตเตอรี่แห้งสนิทในที่แห้งก่อนใช้งาน

การซ่อมบำรุง

1. นำเครื่องมือไฟฟ้าเข้ารับบริการจากช่างซ่อมที่ผ่านการรับรองโดยช่างไหลแบบเดียวกันเท่านั้น เพราะจะทำให้การใช้เครื่องมือไฟฟ้ามีความปลอดภัย
2. ห้ามใช้ชุดแบตเตอรี่ที่เสียหาย ชุดแบตเตอรี่ที่ใช้ควรเป็นชุดที่มาจากผู้ผลิต หรือผู้ให้บริการที่ได้รับอนุญาตเท่านั้น

ปฏิบัติตามคำแนะนำเหล่านี้

คำเตือน: อย่าให้ความไม่ระมัดระวังหรือความคุ้นเคยกับผลิตภัณฑ์ (จากการใช้งานซ้ำหลายครั้ง) อยู่เหนือการปฏิบัติตามกฎเกณฑ์ด้านความปลอดภัยในการใช้งานผลิตภัณฑ์อย่างเคร่งครัด

การใช้งานอย่างไม่เหมาะสมหรือการไม่ปฏิบัติตามกฎเกณฑ์ด้านความปลอดภัยในคู่มือการใช้งานนี้อาจทำให้ได้รับบาดเจ็บรุนแรง

คำแนะนำเพื่อความปลอดภัยที่สำคัญสำหรับดัดแปลงแบตเตอรี่

1. ก่อนใช้งานดัดแปลงแบตเตอรี่ให้อ่านคำแนะนำและเรื่องหมายเหตุทั้งหมดบน (1) เครื่องชาร์จแบตเตอรี่ (2) แบตเตอรี่ และ (3) ตัวผลิตภัณฑ์ที่ใช้แบตเตอรี่
2. อย่าถอดแยกชิ้นส่วนหรือทำการดัดแปลงดัดแปลงแบตเตอรี่ เนื่องจากอาจทำให้เกิดไฟไหม้ ความร้อนที่สูงเกินไป หรือระเบิดได้
3. หากระยะเวลาที่เครื่องทำงานสั้นเกินไป ให้หยุดใช้งานทันที เนื่องจากอาจมีความเสี่ยงที่จะร้อนจัด ไหม้หรือระเบิดได้

4. หากสารละลายอิเล็กโทรไลต์กระเด็นเข้าตา ให้ล้างออกด้วยน้ำเปล่าและรีบไปพบแพทย์ทันที เนื่องจากอาจทำให้ตาบอด
5. ห้ามลัดวงจรขั้วแบตเตอรี่:
 - (1) ห้ามแตะขั้วกับวัตถุที่เป็นสื่อไฟฟ้าใดๆ
 - (2) หลีกเลี่ยงการเก็บดัดแปลงแบตเตอรี่ไว้ในภาชนะร่วมกับวัตถุที่เป็นโลหะ เช่น กรรไกรตัดเล็บ เหรียญ ฯลฯ
 - (3) อย่าให้ดัดแปลงแบตเตอรี่ถูกน้ำหรือฝน แบตเตอรี่ลัดวงจรอาจทำให้เกิดการไหลของกระแสไฟฟ้า ร้อนจัด ไหม้หรือเสียหายได้
6. ห้ามเก็บและใช้เครื่องมือและดัดแปลงแบตเตอรี่ไว้ในสถานที่ที่อุณหภูมิสูงถึงหรือเกิน 50 °C (122 °F)
7. ห้ามเผาดัดแปลงแบตเตอรี่ทิ้ง แม้ว่าแบตเตอรี่จะเสียหายจนใช้งานได้หรือเสื่อมสภาพแล้ว ดัดแปลงแบตเตอรี่อาจระเบิดในกองไฟ
8. อย่าถอดตะปู ตัด บด ขว้าง หรือทำดัดแปลงแบตเตอรี่หล่นพื้น หรือกระแทกดัดแปลงแบตเตอรี่กับวัตถุของแข็ง การกระทำดังกล่าวอาจส่งผลให้เกิดไฟไหม้ ความร้อนที่สูงเกินไป หรือระเบิดได้
9. ห้ามใช้แบตเตอรี่ที่เสียหาย
10. แบตเตอรี่ลิเทียมไอออนที่มีมาในนั้นเป็นไปตามข้อกำหนดของ Dangerous Goods Legislation สำหรับการขนส่งเพื่อการพาณิชย์ เช่น โดยบุคคลที่สาม ตัวแทนขนส่งสินค้า จะต้องตรวจสอบข้อกำหนดพิเศษในด้านการบรรจุหีบห่อหรือการติดป้ายสินค้าในการเตรียมสินค้าที่จะขนส่ง ให้ปรึกษาผู้เชี่ยวชาญด้านวัตถุอันตราย โปรดตรวจสอบข้อกำหนดในประเทศที่อาจมีรายละเอียดอื่น ๆ เพิ่มเติม ให้ติดเทปหรือปิดหน้าสัมผัสและห่อแบตเตอรี่ในลักษณะที่แบตเตอรี่จะไม่เคลื่อนที่ไปมาในหีบห่อ
11. เมื่อกำจัดดัดแปลงแบตเตอรี่ ให้ถอดดัดแปลงแบตเตอรี่ออกจากเครื่องมือและกำจัดในสถานที่ที่ปลอดภัย ปฏิบัติตามข้อบังคับในท้องถิ่นที่เกี่ยวกับการกำจัดแบตเตอรี่
12. ใช้แบตเตอรี่กับผลิตภัณฑ์ที่ระบุโดย Makita เท่านั้น การติดตั้งแบตเตอรี่ในผลิตภัณฑ์ที่ไม่ใช่ตามที่ระบุอาจทำให้เกิดไฟไหม้ ความร้อนสูง ระเบิด หรืออิเล็กโทรไลต์รั่วไหลได้
13. หากไม่ใช่เครื่องมือเป็นระยะเวลานาน จะต้องถอดแบตเตอรี่ออกจากเครื่องมือ
14. ในระหว่างและหลังการใช้งาน ดัดแปลงแบตเตอรี่อาจร้อน ซึ่งอาจลวกผิวหรือทำให้ผิวหนังไหม้ที่อุณหภูมิทำได้ โปรดระมัดระวังในการจัดการกับแบตเตอรี่ที่ร้อน

- อย่าสัมผัสผิวของเครื่องมือทันทีหลังจากการใช้งาน เนื่องจากอาจมีความร้อนพอที่จะทำให้ผิวไหม้ได้
- อย่าปล่อยให้เศษวัสดุ ฝุ่นผง หรือดินเข้าไปติดอยู่ในตัว วัสดุ และร่องของดัลล์แบบเตอริ์ เนื่องจากอาจทำให้เกิดความร้อน ไฟไหม้ ระเบิด และทำให้เครื่องมือหรือดัลล์แบบเตอริ์ทำงานผิดปกติ ส่งผลให้โดนลวกหรือเกิดการบาดเจ็บได้
- หากเครื่องมือไม่รองรับสายไฟแรงดันสูง อย่าใช้ดัลล์แบบเตอริ์ใกล้กับสายไฟแรงดันสูง เนื่องจากเครื่องมือหรือดัลล์แบบเตอริ์อาจทำงานผิดปกติหรือเสียหายได้
- เก็บแบตเตอรี่ให้ห่างจากเด็ก

ปฏิบัติตามคำแนะนำเหล่านี้

⚠️ ข้อควรระวัง: ใช้แบตเตอรี่ของแท้จาก Makita เท่านั้น การใช้แบตเตอรี่ Makita ที่ไม่แท้ หรือแบตเตอรี่ที่ถูกเปลี่ยน อาจทำให้แบตเตอรี่ระเบิด ก่อให้เกิดเพลิงลุกไหม้ การบาดเจ็บ และความเสียหายได้ และจะทำให้การรับประกันของ Makita สำหรับเครื่องมือและแท่นชาร์จของ Makita เป็นโมฆะด้วย

เคล็ดลับในการรักษาอายุการใช้งาน

ของแบตเตอรี่ให้ยาวนานที่สุด

- ชาร์จดัลล์แบบเตอริ์ก่อนที่ไฟจะหมด หยุดการใช้งานแล้วชาร์จประจุไฟฟ้าใหม่ทุกครั้งเมื่อคุณรู้สึกว่าอุปกรณ์มีกำลังลดลง
- อย่าชาร์จดัลล์แบบเตอริ์ที่มีไฟเต็มแล้ว การชาร์จประจุไฟฟ้ามากเกินไปอาจจะทำให้อายุการใช้งานของดัลล์แบบเตอริ์สั้นลง
- ชาร์จประจุไฟฟ้าดัลล์แบบเตอริ์ในห้องที่มีอุณหภูมิระหว่าง 10 °C - 40 °C ปล่อยให้ดัลล์แบบเตอริ์เย็นลงก่อนที่จะชาร์จไฟ
- เมื่อไม่ใช้ดัลล์แบบเตอริ์ ให้ถอดออกจากเครื่องมือหรือเครื่องชาร์จ
- ชาร์จไฟดัลล์แบบเตอริ์หากคุณไม่ต้องการใช้เป็นเวลานาน (เกินกว่าหกเดือน)

การประกอบ

⚠️ ข้อควรระวัง: ตรวจสอบให้แน่ใจทุกครั้งว่าถอดดัลล์แบบเตอริ์ทั้งหมดออกแล้วก่อนดำเนินการใดๆ กับเครื่องมือ หากไม่นำดัลล์แบบเตอริ์ออกอาจส่งผลให้เกิดการบาดเจ็บสาหัสเนื่องจากเครื่องมือเริ่มทำงานโดยไม่ตั้งใจ

การประกอบท่อเครื่องเป่าลม

- คลายสกรูกันคลาย
▶ **หมายเลข 2:** 1. สกรูยึด
- ติดตั้งมือจับควบคุมเข้ากับท่อหมุ่น แล้วยึดสกรูกันคลายให้แน่น
▶ **หมายเลข 3:** 1. มือจับควบคุม 2. ท่อหมุ่น 3. สกรูยึด

ข้อสังเกต: ระวังอย่าบิดสายของมือจับควบคุมเมื่อต่อมือจับควบคุมเข้ากับท่อหมุ่น

- คลายสกรูบนแคลมป์สาย จากนั้นต่อแคลมป์สายเข้ากับปลายหัวฉีด จัดรอบบนปลายหัวฉีดให้ตรงกับส่วนที่ยื่นออกมาบนท่อหมุ่น ต่อปลายหัวฉีดเข้ากับท่อหมุ่น แล้วขันสกรูบนแคลมป์สายให้แน่น
▶ **หมายเลข 4:** 1. ปลายหัวฉีด 2. แคลมป์สาย 3. ท่อหมุ่น 4. ร่อง 5. ส่วนที่ยื่นออกมา 6. สกรู
- คลายสกรูบนแคลมป์สาย ต่อกันหัวฉีดเข้ากับแคลมป์สาย จากนั้นต่อแคลมป์สายเข้ากับท่ออ่อน ต่อท่อหมุ่นเข้ากับท่ออ่อน จากนั้นขันสกรูบนแคลมป์สายให้แน่น
▶ **หมายเลข 5:** 1. ท่อหมุ่น 2. ก้านหัวฉีด 3. แคลมป์สาย 4. ท่อแบบยึดหยุ่น 5. สกรู
- คลายสกรูบนแคลมป์สาย จากนั้นต่อแคลมป์สายเข้ากับท่ออ่อน ต่อท่ออ่อนเข้ากับท่อโด่ง จากนั้นขันสกรูบนแคลมป์สายให้แน่น
▶ **หมายเลข 6:** 1. ท่ออ่อน 2. แคลมป์สาย 3. ช็องอ

ข้อสังเกต: ตรวจสอบให้แน่ใจว่าสกรูบนแคลมป์สายไม่ได้หันออกไปในทิศทางตามภาพ

- ▶ **หมายเลข 7:** 1. สกรู

- ยึดสายควบคุมเข้ากับที่ยึดสาย
▶ **หมายเลข 8:** 1. ที่ยึดสายไฟ 2. สายไฟควบคุม

ข้อสังเกต: ตรวจสอบให้แน่ใจว่าสายไฟควบคุมถูกยึดเข้ากับที่ยึดสายไฟแน่นแล้ว

การปรับเข็มขัดและสายสะพายไหล่

- สะพายเครื่อง จากนั้นถือคหัวเข็มขัดของเข็มขัดคาดเอว แล้วปรับความยาวของเข็มขัดคาดเอว
▶ **หมายเลข 9:** 1. หัวเข็มขัด
- ปรับความยาวของสายสะพายไหล่
▶ **หมายเลข 10:** 1. สายสะพายไหล่

การปรับตำแหน่งก้านควบคุม

คลายสลักก้านคลาย เลื่อนมือจับควบคุมไปตามท่อหมุนไปในตำแหน่งที่คุณรู้สึกสบายที่สุด จากนั้นขันสลักก้านคลายให้แน่น

- ▶ **หมายเลข 11:** 1. มือจับควบคุม 2. ท่อหมุน 3. สลักยึด

การติดตั้งหัวกระจาย

คุณสามารถฉีดพ่นละอองฝอยให้กระจายได้โดยการติดตั้งหัวกระจายเข้ากับปลายหัวฉีดตามภาพ

- ▶ **หมายเลข 12:** 1. หัวกระจาย

การติดตั้งหัวเปลี่ยนทิศทาง

อุปกรณ์เสริม

คุณสามารถฉีดพ่นละอองฝอยขึ้นหรือลงได้โดยการติดตั้งหัวเปลี่ยนทิศทางเข้ากับปลายหัวฉีดตามภาพ

- ▶ **หมายเลข 13:** 1. หัวเปลี่ยนทิศทาง

คำอธิบายการทำงาน

⚠ ข้อควรระวัง: ตรวจสอบให้แน่ใจเสมอว่าปิดสวิตช์ เครื่องมือและนำด้ามจับแบตเตอรี่ออกแล้วก่อนทำการปรับหรือตรวจสอบฟังก์ชันของเครื่องมือ

การใส่หรือการถอดด้ามจับแบตเตอรี่

⚠ ข้อควรระวัง: ปิดสวิตช์เครื่องก่อนทำการติดตั้งหรือการถอดด้ามจับแบตเตอรี่เสมอ

⚠ ข้อควรระวัง: ถอดเครื่องและด้ามจับแบตเตอรี่ให้แน่นขณะใส่หรือถอดด้ามจับแบตเตอรี่ หากไม่มีเครื่องและด้ามจับแบตเตอรี่ให้แน่นอาจทำให้เครื่องและแบตเตอรี่ลื่นหลุดออกจากมือของคุณ ซึ่งส่งผลให้เครื่องและด้ามจับแบตเตอรี่เสียหาย รวมถึงทำให้ได้รับบาดเจ็บได้

⚠ ข้อควรระวัง: ตรวจสอบให้แน่ใจว่าคุณถอดฝาครอบแบตเตอรี่ก่อนใช้งาน มิฉะนั้น โคลน ฝุ่น หรือน้ำอาจทำให้เกิดความเสียหายต่อผลิตภัณฑ์หรือด้ามจับแบตเตอรี่ได้

⚠ ข้อควรระวัง: ติดตั้งด้ามจับแบตเตอรี่เข้าไปจนสุดจนกระทั่งไม่เห็นส่วนสีแดง ไม่เช่นนั้นด้ามจับแบตเตอรี่อาจหลุดออกจากเครื่องมือโดยไม่ตั้งใจ ทำให้คุณหรือคนรอบข้างได้รับบาดเจ็บ

⚠ ข้อควรระวัง: อย่าฝืนติดตั้งด้ามจับแบตเตอรี่โดยใช้แรงมากเกินไป หากด้ามจับแบตเตอรี่ไม่เลื่อนเข้าไปโดยง่าย แสดงว่าใส่ไม่ถูกต้อง

⚠ ข้อควรระวัง: จับฝาครอบแบตเตอรี่ให้แน่นขณะติดตั้งหรือถอดด้ามจับแบตเตอรี่

หากต้องการติดตั้งด้ามจับแบตเตอรี่

1. ดึงก้านล็อกขึ้น จากนั้นเปิดฝาครอบแบตเตอรี่
 - ▶ **หมายเลข 14:** 1. ก้านล็อก 2. ฝาครอบแบตเตอรี่
2. จัดตำแหน่งลิ้นบนด้ามจับแบตเตอรี่ให้ตรงกับช่องบนเครื่อง จากนั้นเลื่อนด้ามจับแบตเตอรี่จนล็อกเข้าที่โดยจะได้ยินเสียงคลิกเบาๆ
 - ▶ **หมายเลข 15:** 1. ด้ามจับแบตเตอรี่
3. ปิดฝาครอบแบตเตอรี่และกดจนกว่าจะล็อกเข้ากับก้านล็อก







การถอดด้ามจับแบตเตอรี่

1. ดึงก้านล็อกขึ้นแล้วเปิดฝาครอบแบตเตอรี่
2. ดึงด้ามจับแบตเตอรี่ออกจากเครื่องในขณะที่เลื่อนปุ่มบนด้านหน้าของด้ามจับ
 - ▶ **หมายเลข 16:** 1. ด้ามจับแบตเตอรี่
3. ปิดฝาครอบแบตเตอรี่

ปั๊มตรวจสอบแบตเตอรี่

คุณสามารถตรวจสอบความจุแบตเตอรี่ที่เหลืออยู่ได้โดยการกดปั๊มตรวจสอบแบตเตอรี่

► **หมายเลข 17:** 1. ไฟแสดงสถานะแบตเตอรี่ 2. ปั๊มตรวจสอบแบตเตอรี่

สถานะของไฟแสดงสถานะแบตเตอรี่			ความจุแบตเตอรี่ที่เหลืออยู่
 สว่าง	 ดับ	 กะพริบ	
			50% ถึง 100%
			20% ถึง 50%
			0% ถึง 20%

หมายเหตุ: ไฟแสดงสถานะของความจุแบตเตอรี่ที่เหลืออยู่เป็นเพียงแค่ลึງอ้างอิง ความจุแบตเตอรี่จริงอาจแตกต่างกันไปขึ้นอยู่กับสภาวะการใช้งานหรืออุณหภูมิแวดล้อม

หมายเหตุ: ในขณะที่เครื่องมือทำงานอยู่ ไฟแสดงสถานะจะไม่สว่างขึ้นแม้ว่าคุณจะกดปั๊มตรวจสอบแล้ว

หมายเหตุ: ไฟแสดงสถานะจะดับลงอัตโนมัติในเวลาไม่กี่วินาที





















หมายเหตุ: หากมีตลับแบตเตอรี่สองก้อนติดตั้งอยู่ ตลับแบตเตอรี่ที่ติดตั้งอยู่ทางด้านขวาจะถูกใช้ก่อน

หมายเหตุ: หากมีตลับแบตเตอรี่สองก้อนติดตั้งอยู่ เครื่องมือจะสลับไปใช้แบตเตอรี่อีกก้อนโดยอัตโนมัติหากแบตเตอรี่ที่ใช้อยู่หมด

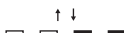
การระบุระดับพลังงานแบตเตอรี่ที่เหลืออยู่

กดปั๊ม ตรวจสอบ บนตลับแบตเตอรี่เพื่อดูปริมาณแบตเตอรี่ที่เหลือ ไฟแสดงสถานะจะสว่างขึ้นเป็นเวลาสองสามวินาที

► **หมายเลข 18:** 1. ไฟแสดงสถานะ 2. ปั๊มตรวจสอบ

ไฟแสดงสถานะ			แบตเตอรี่ที่เหลือ
 ไฟสว่าง	 ดับ	 กะพริบ	
			75% ถึง 100%
			50% ถึง 75%
			25% ถึง 50%
			0% ถึง 25%
			ชาร์จไฟแบตเตอรี่
			แบตเตอรี่อาจจะเสีย
			

หมายเหตุ: ขึ้นอยู่กับสภาพการใช้งานและอุณหภูมิ โดยรอบ การแสดงสถานะอาจจะแตกต่างจากปริมาณแบตเตอรี่จริงเล็กน้อย

หมายเหตุ: ไฟแสดงสถานะดวงแรก (ซ้ายสุด) จะกะพริบเมื่อระบบป้องกันแบตเตอรี่ทำงาน

ระบบป้องกันเครื่อง/แบตเตอรี่

เครื่องมือนี้มีระบบป้องกันเครื่อง/แบตเตอรี่ ระบบนี้จะตัดไฟที่ส่งไปยังมอเตอร์โดยอัตโนมัติเพื่อยืดอายุการใช้งานเครื่องมือและแบตเตอรี่ เครื่องจะหยุดทำงานระหว่างการใช้งานโดยอัตโนมัติ หากเครื่องหรือแบตเตอรี่อยู่ภายใต้สถานการณ์ต่อไปนี้

การป้องกันโอเวอร์โหลด

เมื่อเครื่องมือหรือแบตเตอรี่ทำงานโดยใช้กระแสไฟฟ้าที่แรงสูงผิดปกติ เครื่องจะหยุดทำงานโดยอัตโนมัติและดวงไฟหลักจะกะพริบเป็นสีเขียว ในกรณีเช่นนี้ ให้ปิดเครื่องและหยุดการใช้งานที่ทำให้เครื่องทำงานหนักเกินไป จากนั้นเปิดเครื่องเพื่อเริ่มการทำงานอีกครั้ง

การป้องกันความร้อนสูงเกิน

เมื่อเครื่องมือเกิดความร้อนสูงเกินไป เครื่องมือจะหยุดทำงานโดยอัตโนมัติ และดวงไฟหลักจะสว่างเป็นสีแดง ในกรณีเช่นนี้ให้ปล่อยให้เครื่องและแบตเตอรี่เย็นลงก่อนที่จะเปิดเครื่องอีกครั้ง

หมายเหตุ: ไฟหลักจะกะพริบเป็นสีแดงเมื่อแบตเตอรี่เกิดความร้อนสูงเกินไป

การป้องกันไฟหมด

เมื่อความจุแบตเตอรี่ไม่เพียงพอ เครื่องจะหยุดทำงานโดยอัตโนมัติ และสัญญาณไฟหลักจะกะพริบเป็นสีแดง ในกรณีดังกล่าว ให้ถอดแบตเตอรี่ออกจากเครื่อง แล้วนำแบตเตอรี่ไปชาร์จหรือเปลี่ยนแบตเตอรี่เป็นก้อนที่ชาร์จไฟเต็มแล้ว

การป้องกันจากสาเหตุอื่นๆ

ระบบป้องกันยังได้รับการออกแบบสำหรับสาเหตุอื่นๆ ที่อาจทำให้เครื่องเสียหายและช่วยให้เครื่องหยุดทำงานได้โดยอัตโนมัติ ให้ปฏิบัติตามขั้นตอนต่อไปนี่เพื่อแก้ไขปัญหาสาเหตุเมื่อเครื่องหยุดชะงักชั่วคราวหรือหยุดทำงาน

1. ปิดเครื่องแล้วเปิดใหม่เพื่อเริ่มใช้งานอีกครั้ง
2. ชาร์จหรือเปลี่ยนแบตเตอรี่โดยนำแบตเตอรี่ที่ชาร์จแล้วมาใช้แทน
3. ปลดให้เครื่องและแบตเตอรี่เย็นลง

หากอาการไม่ดีขึ้นเมื่อเปิดระบบป้องกันอีกครั้ง ให้ติดต่อศูนย์บริการ Makita ใกล้บ้านคุณ

ข้อสังเกต: หากเครื่องหยุดทำงานเนื่องจากสาเหตุที่ไม่ได้ระบุไว้ด้านบน โปรดอ้างอิงส่วนการแก้ไขปัญหา

สวิตช์ไฟหลัก

คำเตือน: ปิดสวิตช์ไฟหลักเสมอเมื่อไม่ได้ใช้งาน

การเปิดเครื่อง ให้กดสวิตช์ไฟหลัก ดวงไฟจะสว่างเป็นสีเขียว การปิดเครื่องมือ ให้กดสวิตช์ไฟหลักค้างไว้จนกระทั่งดวงไฟดับลง

► **หมายเลข 19:** 1. ไฟบ่งชี้ความเร็ว 2. สวิตช์ไฟหลัก

สามารถปรับความเร็วได้สามระดับ การเปลี่ยนโหมดความเร็ว ให้กดสวิตช์ไฟหลัก เมื่อคุณเปลี่ยนโหมดความเร็ว ไฟบ่งชี้ความเร็วที่สอดคล้องกันกับความเร็วดังกล่าวจะสว่างขึ้น

หมายเหตุ: เครื่องนี้มีฟังก์ชันปิดเครื่องอัตโนมัติ เพื่อหลีกเลี่ยงการเริ่มใช้งานเครื่องมือโดยไม่ได้ตั้งใจ สวิตช์ไฟหลักจะปิดโดยอัตโนมัติเมื่อไม่ได้ใช้งานเครื่องมือเป็นระยะเวลาหนึ่งหลังจากเปิดสวิตช์ไฟหลักแล้ว

หมายเหตุ: หากสัญญาณไฟหลักสว่างขึ้นเป็นสีแดงหรือกะพริบเป็นสีแดงหรือสีเขียว โปรดดูคำแนะนำการใช้งานเกี่ยวกับระบบป้องกันเครื่อง/แบตเตอรี่

การทำงานของสวิตช์

คำเตือน: ก่อนใส่ด้ามแบตเตอรี่ลงในเครื่อง ให้ตรวจสอบว่าสวิตช์สั่งงานสามารถทำงานได้อย่างถูกต้อง และกลับไปยังตำแหน่ง “ปิด” เมื่อปล่อยเสมอ

การเริ่มใช้เครื่องมือ ให้กดสวิตช์สั่งงานพร้อมกับกดก้านสั่งงาน ความเร็วจะเพิ่มขึ้นเมื่อออกแรงกดที่สวิตช์สั่งงานแรงขึ้น ปล่อยให้สวิตช์สั่งงานเพื่อหยุดการทำงาน

► **หมายเลข 20:** 1. สวิตช์สั่งงาน 2. ก้านสั่งงาน

การเปิดและปิดก้าน

เครื่องมือนี้มีก้านสามอัน

ก้านหัวฉีด

ก้านหัวฉีดใช้สำหรับฉีดพ่นละอองฝอย โดยปกติแล้ว ให้ปิดก้านหัวฉีด และเปิดก้านหัวฉีดเฉพาะเมื่อฉีดพ่นละอองฝอยเท่านั้น

► **หมายเลข 21:** 1. ปิด 2. เปิด

ก้านระบายของเหลว

ก้านระบายของเหลวใช้สำหรับระบายของเหลวในถัง เมื่อใช้งานเครื่องมือ ให้ปิดก้านนี้ไว้เสมอ

► **หมายเลข 22:** 1. ปิด 2. เปิด

ก้านถัง

ก้านถังใช้เมื่อเปลี่ยนตัวกรอง เมื่อใช้งานเครื่องมือ ให้เปิดก้านนี้ไว้เสมอ

► **หมายเลข 23:** 1. ปิด 2. เปิด

ปุ่มปรับปริมาณการป้อนของเหลว

คุณสามารถปรับปริมาณของเหลวที่ป้อนไปยังปลายหัวฉีดได้ การป้อนของเหลวในปริมาณสูงสุด ให้หมุนปุ่มเพื่อให้เลข “4” ตรงกับเครื่องหมายสามเหลี่ยม การป้อนของเหลวในปริมาณต่ำสุด ให้หมุนปุ่มเพื่อให้เลข “1” ตรงกับเครื่องหมายสามเหลี่ยม

► **หมายเลข 24:** 1. ปุ่มปรับปริมาณการป้อนของเหลว 2. เครื่องหมายสามเหลี่ยม

ระบบไฟฟ้า

เครื่องมือมีฟังก์ชันอิเล็กทรอนิกส์สำหรับการใช้งานที่ง่ายตาย

- ระบบควบคุมความเร็วคงที่ ระบบควบคุมความเร็วช่วยให้ระบบควบคุมความเร็วคงที่ได้ไม่ว่าจะอยู่ในสภาวะการทำงานใดๆ
- ฟังก์ชันวาล์วป้อน เครื่องมือนี้มีวาล์วป้อน วาล์วป้อนจะเปิดโดยอัตโนมัติเพื่อป้อนของเหลวในถังเมื่อกดสวิตช์สั่งงาน และจะปิดโดยอัตโนมัติเมื่อปล่อยสวิตช์สั่งงาน

ฟังก์ชันป้องกันการรีสตาร์ทโดยอัตโนมัติ

เมื่อคุณเปิดเครื่องมือในขณะที่ก้านสั่งงานและสวิตช์สั่งงาน เครื่องมือจะไม่เริ่มทำงานและสัญญาณไฟหลักจะกะพริบเป็นสีเขียว การเริ่มใช้งานเครื่องมือ ขั้นแรกให้ปล่อยสวิตช์สั่งงาน แล้วเปิดเครื่อง

การใช้งาน

⚠ ข้อควรระวัง: เมื่อสละสายเครื่องมือ ตรวจสอบให้แน่ใจว่าได้สละสายสะพายไหล่เข้ากับไหล่ทั้งสองข้างของคุณ ไม่เช่นนั้น เครื่องมืออาจร่วงหล่นขณะที่คุณสละสายหรือใช้เครื่องมือ และส่งผลให้ได้รับบาดเจ็บได้

⚠ ข้อควรระวัง: เมื่อสละสายเครื่องมือ ตรวจสอบให้แน่ใจว่าได้สละสายเครื่องมือบนหลังของคุณ ไม่เช่นนั้น อุปกรณ์อาจร่วงหล่นในระหว่างการใช้งาน และส่งผลให้ได้รับบาดเจ็บได้

⚠ ข้อควรระวัง: อย่าวางเครื่องมือลงบนพื้นขณะที่เครื่องมือทำงานอยู่ ทรายหรือฝุ่นอาจเข้ามาทางช่องดูดลมและทำให้เกิดความผิดปกติหรือได้รับบาดเจ็บได้

ก่อนใช้งานเครื่องมือ ให้ปรับความยาวของสายสะพายไหล่และเข็มขัดคาดเอว

1. วางเครื่องมือบนพื้นราบและมั่นคง
 2. ตรวจสอบให้แน่ใจว่าก้านต่างๆ อยู่ในตำแหน่งต่อไปนี้
 - ก้านระบายของเหลวอยู่ในตำแหน่งปิด**▶ หมายเลข 25:** 1. ก้านระบายของเหลว
 - ก้านตั้งอยู่ในตำแหน่งเปิด
 - ▶ หมายเลข 26:** 1. ก้านตั้ง
 - ก้านหัวฉีดอยู่ในตำแหน่งปิด
 - ▶ หมายเลข 27:** 1. ก้านหัวฉีด
3. เปิดฝาถัง และติดตั้งที่กรอง
 - ▶ หมายเลข 28:** 1. ฝาปิดถัง 2. ที่กรอง
4. เทของเหลวลงไปในถัง จากนั้นหมุนฝาปิดถังให้แน่น
 - ▶ หมายเลข 29**
5. สละสายเครื่องมือและล็อกหัวเข็มขัดบนเข็มขัดคาดเอว
 6. หมุนก้านหัวฉีดเพื่อให้ก้านหัวฉีดอยู่ในตำแหน่งเปิด
 - ▶ หมายเลข 30:** 1. ก้านหัวฉีด

7. เปิดเครื่องมือ จับมือจับควบคุมให้แน่น จากนั้นทำการฉีดพ่นละอองฝอย

หลังการทำงาน ให้ปรับก้านหัวฉีดเพื่อให้ก้านหัวฉีดอยู่ในตำแหน่งปิด

เมื่อวางเครื่องมือลง ให้ปลดล็อกหัวเข็มขัดของเข็มขัดคาดเอว แล้ววางเครื่องมือลงอย่างช้าๆ

▶ หมายเลข 31: 1. หัวเข็มขัด

หมายเหตุ: คุณสามารถคนของเหลวในถังได้โดยการหมุนที่กรองตามภาพ

▶ หมายเลข 32: 1. ที่กรอง

การบำรุงรักษา

⚠ ข้อควรระวัง: ตรวจสอบให้แน่ใจทุกครั้งว่าถอดตลับแบตเตอรี่ทั้งหมดออกจากเครื่องมือแล้วก่อนจัดเก็บหรือเคลื่อนย้ายเครื่องมือ หรือพยายามทำการตรวจสอบหรือบำรุงรักษาเครื่องมือ

เพื่อความปลอดภัยและแนวข้อถือของผลิตภัณฑ์ ควรให้ศูนย์บริการหรือโรงงานที่ผ่านการรับรองจาก Makita เป็นผู้ดำเนินการซ่อมแซม บำรุงรักษาและทำการปรับตั้งอื่นๆ นอกจากนี้ให้ใช้อะไหล่ของแท้จาก Makita เสมอ

การระบายของเหลว

เมื่อระบายของเหลวในถัง ให้ถอดสายยางจากตัวเครื่องหลัก แล้วระบายของเหลวในถังลงในภาชนะโดยเปิดก้านระบายของเหลว หลังระบายของเหลวออก ตรวจสอบให้แน่ใจว่าได้ปิดก้านระบายของเหลว และต่อสายยางเข้ากับตัวเครื่องหลักแล้ว

▶ หมายเลข 33: 1. ก้านระบายของเหลว 2. สายยาง

หมายเหตุ: การทำให้ของเหลวออกจากถังจนหมด ให้เอียงตัวเครื่องหลักไปทางช่องทางออกของสายยางเล็กน้อย

การทำความสะอาดเครื่องมือ

ข้อสังเกต: อย่าใช้น้ำมันเชื้อเพลิง เบนซิน ทินเนอร์ แอลกอฮอล์ หรือวัสดุประเภทเดียวกัน เนื่องจากอาจทำให้สีซีดจาง เสียรูป หรือแตกร้าวได้

ทำความสะอาดเครื่องโดยเช็ดฝุ่นออกด้วยผ้าแห้งหรือผ้าชุบน้ำสบู่บิดหมาด

ทำความสะอาดฝุ่นหรือสิ่งสกปรกออกจากช่องดูดฝุ่น

▶ หมายเลข 34: 1. ช่องดูดฝุ่น

การทำความสะอาดตัวกรอง

ทำความสะอาดตัวกรองเป็นประจำ การทำความสะอาดตัวกรอง ให้ทำตามขั้นตอนด้านล่างนี้

1. ถอดตลับแบตเตอรี่ออก จากนั้นปิดก้านถัก
2. ถอดฝาครอบตัวกรองโดยการหมุนฝาครอบทวนเข็มนาฬิกา แล้วนำตัวกรองออก
▶ **หมายเลข 35:** 1. ฝาครอบตัวกรอง 2. ตัวกรอง
3. ทำความสะอาดตัวกรองด้วยน้ำประปา
4. ติดตั้งตัวกรองเข้ากับตัวเครื่องหลัก แล้วขันฝาครอบตัวกรองให้แน่น
5. เปิดก้านถัก

การเก็บรักษา

ทำการบำรุงรักษาเครื่องมือก่อนจัดเก็บ เก็บเครื่องไว้ในที่ที่เด็กเอื้อมไม่ถึง และไม่สัมผัสกับความชื้น ฝน หรือแดดส่องโดยตรง

คุณสามารถเชื่อมต่อสายรัดของท่อเข้ากับเครื่องมือตามที่แสดงในภาพเพื่อตั้งท่อขึ้น

- ▶ **หมายเลข 36:** 1. สายรัด

การเปลี่ยนหัวฉีด

คุณสามารถเปลี่ยนหัวฉีดมาตรฐานเป็นหัวฉีด ULV (Ultra Low Volume) ได้ หัวฉีด ULV จะปล่อยละอองฝอยที่ละเอียดกว่าหัวฉีดมาตรฐาน การเปลี่ยนหัวฉีด ให้ทำตามขั้นตอนด้านล่างนี้

1. คลายสกรูแล้วนำสกรูออก จากนั้นถอดชิ้นส่วนด้านหน้าของปลายหัวฉีดออก
▶ **หมายเลข 37:** 1. สกรู 2. ปลายหัวฉีด
2. ถอดหัวฉีดมาตรฐานออกโดยหมุนหัวฉีดทวนเข็มนาฬิกาโดยใช้ประแจ
▶ **หมายเลข 38:** 1. ประแจ 2. หัวฉีดมาตรฐาน
3. ถอดโอริงออกจากหัวฉีดมาตรฐาน แล้วติดตั้งเข้ากับหัวฉีด ULV
▶ **หมายเลข 39:** 1. โอริง 2. หัวฉีดมาตรฐาน 3. หัวฉีด ULV
4. ติดตั้งหัวฉีด ULV โดยหมุนหัวฉีดตามเข็มนาฬิกาโดยใช้ประแจ
▶ **หมายเลข 40:** 1. ประแจ 2. หัวฉีด ULV

ข้อสังเกต: อย่าขันหัวฉีดให้แน่นมากเกินไป แรงบิดในการขันที่แนะนำคือประมาณ 1.0 N·m การขันหัวฉีดแน่นเกินไปอาจทำให้ชิ้นส่วนติดตั้งหัวฉีดเสียหายได้

5. ติดตั้งปลายหัวฉีด และขันสกรูให้แน่น
▶ **หมายเลข 41:** 1. สกรู 2. ปลายหัวฉีด

การแก้ไขปัญหา

ก่อนนำไปซ่อม ให้ทำการตรวจสอบด้วยตัวเองก่อน หากพบปัญหาที่ไม่มีอธิบายในคู่มือการใช้งาน อย่าพยายามถอดแยกเครื่อง โปรดสอบถามศูนย์บริการที่ได้รับบริการรับรองของ Makita และใช้อะไหล่ทดแทนของ Makita ในการซ่อมแซมเสมอ

สภาวะความผิดปกติ	สาเหตุที่เป็นไปได้ (การทำงานผิดปกติ)	การแก้ไข
มอเตอร์ไม่ทำงาน	ไม่มีแบตเตอรี่ติดตั้งอยู่	ติดตั้งแบตเตอรี่
	ปัญหาแบตเตอรี่ (ไฟต่ำ)	ชาร์จแบตเตอรี่ใหม่ หากการชาร์จแบตเตอรี่ใหม่ไม่ได้ผล ให้เปลี่ยนแบตเตอรี่
	ระบบขับเคลื่อนไม่ทำงานอย่างถูกต้อง	สอบถามศูนย์บริการที่ผ่านการรับรองจาก Makita ในท้องถิ่นให้ทำการซ่อมแซมให้
มอเตอร์หยุดทำงานหลังจากใช้งานไปได้เล็กน้อย	ระดับการชาร์จของแบตเตอรี่ต่ำ	ชาร์จแบตเตอรี่ใหม่ หากการชาร์จแบตเตอรี่ใหม่ไม่ได้ผล ให้เปลี่ยนแบตเตอรี่
	ความร้อนสูงเกิน	หยุดใช้เครื่องเพื่อให้เครื่องเย็นลง
ละอองฝอยไม่ถูกปล่อยออกมา	ถังว่างเปล่า	เติมของเหลวในถัง
	ก้านหัวฉีดหรือก้านถังปิดอยู่	เปิดก้านหัวฉีดและก้านถัง
	หัวฉีดอุดตัน	ถอดหัวฉีดมาตรฐานหรือหัวฉีด ULV ออก จากนั้นทำความสะอาดหัวฉีดด้วยน้ำประปาเพื่อให้วัสดุที่อุดตันหลุดออก
	ตัวกรองอุดตัน	ถอดตัวกรอง จากนั้นทำความสะอาดตัวกรองด้วยน้ำประปาเพื่อให้วัสดุที่อุดตันหลุดออก
เครื่องไม่ทำงานถึงความเร็วสูงสุด	แบตเตอรี่ติดตั้งอย่างไม่ถูกต้อง	ติดตั้งแบตเตอรี่ตามที่อธิบายในคู่มือการใช้งานนี้
	กำลังของแบตเตอรี่ต่ำลง	ชาร์จแบตเตอรี่ใหม่ หากการชาร์จแบตเตอรี่ใหม่ไม่ได้ผล ให้เปลี่ยนแบตเตอรี่
	ระบบขับเคลื่อนไม่ทำงานอย่างถูกต้อง	สอบถามศูนย์บริการที่ผ่านการรับรองจาก Makita ในท้องถิ่นให้ทำการซ่อมแซมให้
การสั่นสะเทือนผิดปกติ ⇒ หยุดเครื่องมือทันที!	ระบบขับเคลื่อนไม่ทำงานอย่างถูกต้อง	สอบถามศูนย์บริการที่ผ่านการรับรองจาก Makita ในท้องถิ่นให้ทำการซ่อมแซมให้
มอเตอร์ไม่สามารถหยุด ⇒ ถอดแบตเตอรี่ทันที!	ชิ้นส่วนไฟฟ้าหรืออิเล็กทรอนิกส์ทำงานผิดปกติ	ถอดแบตเตอรี่และสอบถามศูนย์บริการที่ผ่านการรับรองจาก Makita ในท้องถิ่นให้ทำการซ่อมแซมให้

อุปกรณ์เสริม

⚠️ ข้อควรระวัง: อุปกรณ์เสริมหรืออุปกรณ์ต่อพ่วงเหล่านี้ได้รับการแนะนำสำหรับใช้งานกับผลิตภัณฑ์ Makita ของคุณที่ระบุไว้ในคู่มือนี้ การใช้อุปกรณ์เสริมหรืออุปกรณ์ต่อพ่วงอื่นๆ อาจทำให้ได้รับบาดเจ็บได้ ใช้อุปกรณ์เสริมหรืออุปกรณ์ต่อพ่วงตามวัตถุประสงค์ที่ระบุไว้เท่านั้น

หากต้องการทราบรายละเอียดเพิ่มเติมเกี่ยวกับอุปกรณ์เสริมเหล่านี้ โปรดสอบถามศูนย์บริการ Makita ใกล้บ้านคุณ

- หัวเปลี่ยนทิศทาง
- แบตเตอรี่และเครื่องชาร์จ Makita ของแท้

หมายเหตุ: อุปกรณ์บางชิ้นในรายการอาจมีมาให้ในชุดผลิตภัณฑ์เป็นอุปกรณ์มาตรฐาน ซึ่งอาจแตกต่างกันไปในแต่ละประเทศ

Makita Corporation
3-11-8, Sumiyoshi-cho,
Anjo, Aichi 446-8502 Japan
www.makita.com

885A15-886
EN, ZHCN, ID, MS,
VI, TH
20221129